

INSTRUCCIONES DE INSTALACIÓN

PUERTAS SECCIONALES COMERCIALES



Amarr 2002/2012/2022	Amarr 2743
Amarr 2402/2412/2422	Amarr 2747
Amarr 2502/2512/2522	Amarr 3040
Amarr 2042	Amarr 3502
Amarr 2432	Amarr 3552
Amarr 2731	Amarr 3582
Amarr 2732	Amarr Vista VI1000 (residencial)
Amarr 2741	Amarr Horizon HI1000 (residencial)
Amarr 2742	

Para instalación de distribuidor profesional

165 Tribunal de Transporte
Winston-Salem, Carolina del Norte 27105
www.amarr.com

Para documentos de reemplazo, piezas o preguntas sobre la instalación, llame al 1-800-503-DOOR (3667)

Tabla de contenido

Página 2 - Información y advertencias de seguridad

Página 4 - Piezas necesarias

Página 6 - Jamba y almohadilla de resorte

Página 8 - Instalación del hardware

Página 10 - Instalación de secciones - Riel inferior/vertical

Página 12 - Instalación de secciones - Intermedia

Página 14 - Instalación Del Riel Horizontal

Página 16 - Instalación de secciones - Arriba

Página 18: Instalación y cronograma del puntal

Página 20 - Instalación de la placa de cojinete de extremo universal

Página 22 - Crecimiento del resorte de torsión

Página 23 - Instalación del resorte de torsión

Página 25 - Tipos de montaje con resorte de torsión

Página 27 - Instalación del soporte de riel

Página 29 - Instalación del bloqueo deslizante

Página 30 - Instalación del sello perimetral

Página 31 - Instalación De Torsión Hacia El Frente Con Espacio Libre Bajo

Página 33 - Instalación trasera de torsión con espacio libre reducido

Página 35 - Instalación De Gran Elevación

Página 37 - Instalación De Elevación Vertical

Página 39 - Instalación Rápida Del Elevador Vertical

Página 40 - Siga la instalación de inclinación del techo

Página 42 - Instalación del acoplador del eje

Página 43 - Aplicación e instalación del operador del carro desplazado

Página 44 - Programación e instalación del puntal 3552 y Vista VI1000

Página 45 - Programación e instalación del puntal 3582 y Horizon HO1000

Instalador: Una vez completada la instalación, coloque todas las etiquetas y etiquetas de advertencia donde se indique y coloque este manual cerca de la puerta.

Fecha de instalación:

Instalado por:

Notas:

LEA TODAS LAS INSTRUCCIONES ANTES DE UTILIZAR ESTE PRODUCTO. INCUMPLIMIENTO DE LAS LAS INSTRUCCIONES Y PRECAUCIONES DE SEGURIDAD DE ESTE DOCUMENTO PUEDEN RESULTAR EN GRAVES LESIONES O MUERTE. MANTENGA LAS INSTRUCCIONES EN UN LUGAR SEGURO PARA FUTURAS CONSULTAS. LEA TAMBIÉN EL MANUAL DEL PROPIETARIO (SE PROPORCIONA POR SEPARADO).

Las instrucciones de instalación están disponibles sin costo en Amarr, llame gratis al 1.800.503.DOOR (3667), envíe un correo electrónico a: Ask@amarr.com o en línea en www.amarr.com.



Descripción general de las pautas de seguridad y sus responsabilidades:

1. Las puertas basculantes de garaje son objetos grandes y pesados que se mueven con la ayuda de resortes de alta tensión y motores eléctricos. Dado que los objetos en movimiento, los resortes bajo tensión y los motores eléctricos pueden causar lesiones, su seguridad y la de los demás depende de que lea y comprenda detenidamente estas instrucciones y el manual del propietario (proporcionado por separado). Si tiene preguntas o no comprende la información presentada, llame al 1.800.503.DOOR (3667).

2. La mayoría de los incidentes con puertas de garaje son causados por el incumplimiento de reglas o precauciones básicas de seguridad. A menudo se puede evitar un incidente reconociendo una situación potencialmente peligrosa antes de que ocurra. Una persona debe estar alerta a los peligros potenciales. Esta persona también debe tener la formación, las habilidades y las herramientas necesarias para instalar la puerta correctamente.

3. Este es el símbolo de alerta de seguridad. Se utiliza para alertarle sobre posibles riesgos de lesiones personales. El significado de este símbolo de alerta de seguridad es el siguiente: ¡Atención! ¡Estate alerta! Su seguridad puede estar en riesgo. El mensaje que aparece debajo de la advertencia explica el peligro y puede presentarse escrito o gráficamente.



4. Respete todos los mensajes de seguridad que siguen al símbolo de alerta de seguridad para evitar posibles lesiones personales o la muerte. Los peligros se identifican mediante el "Símbolo de alerta de seguridad" y seguido de una "palabra de advertencia" como "ADVERTENCIA" o "PRECAUCIÓN". Para su comodidad, las palabras clave y las definiciones se proporcionan a continuación:

• **ADVERTENCIA:** Indica una situación peligrosa que, si no se evita, provocar la muerte o lesiones corporales graves.



• **PRECAUCIÓN:** Indica una situación peligrosa que, si no se evita, podría provocar lesiones corporales menores o moderadas.



• **AVISO:** Indica una situación que podría provocar daños relacionados con el equipo.



• **SÍMBOLOS DE SEGURIDAD:** Los siguientes símbolos de seguridad aparecen a lo largo de este manual para alertarle sobre importantes peligros de seguridad y precauciones para evitar lesiones.



APLASTAMIENTO AÉREO
PELIGRO



SEGURIDAD DE USO
ANTEOJOS



TENER PUESTO
CASCO DE SEGURIDAD



LEE ESTO
MANUAL



TENER PUESTO
GUANTES



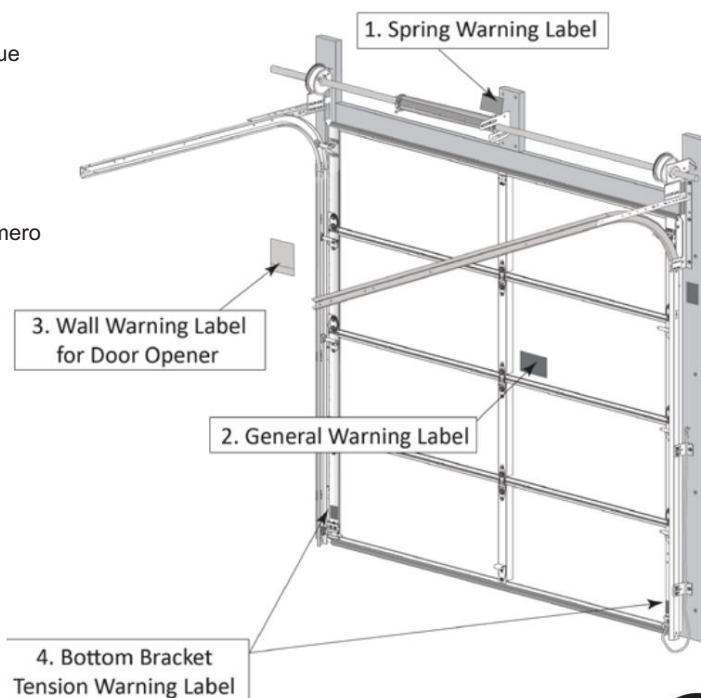
PROHIBICIÓN

5. No se pueden anticipar todas las circunstancias posibles que puedan implicar un peligro potencial.

Por lo tanto, las advertencias contenidas en esta publicación y en el producto no son exhaustivas. Si se utiliza una herramienta, procedimiento, método de trabajo o técnica operativa que no esté específicamente recomendada por Amarr Company, usted es responsable de que sea seguro para usted y para los demás. Usted es responsable de que el producto no se dañe ni se vuelva inseguro debido a los procedimientos de operación, lubricación, mantenimiento o reparación que elija.

Pautas generales de seguridad:

- NO permita que los niños operen la puerta del garaje o los controles de la puerta. Podrían producirse lesiones graves o mortales si un niño queda atrapado entre el suelo y la puerta.
- NO intente ajustar, reparar o alterar ninguna parte de la puerta del garaje, especialmente los resortes, soportes de resorte, soportes de esquina inferiores, sujetadores, cables o soportes de elevación de contrapeso. Los trabajos de instalación y reparación DEBEN ser realizados por un técnico capacitado en puertas de garaje.
- Se deben utilizar sujetadores ROJOS donde sea necesario. Estos sujetadores sujetan piezas que están bajo tensión extrema. Los sujetadores ROJOS no se deben aflojar ni quitar.
- NO se pare ni camine debajo de una puerta de garaje en movimiento. Mantenga la puerta completamente a la vista y libre de obstrucciones cuando la opere.
- NO coloque los dedos ni las manos en espacios abiertos, juntas de secciones o rieles cuando la puerta del garaje se esté moviendo.
- Las ETIQUETAS DE ADVERTENCIA son partes importantes del garaje.
- Coloque las etiquetas de advertencia como se indica a la derecha, de modo que no queden obstruidas y puedan leerse fácilmente.
- NO retire, cubra ni pinte las etiquetas. Los usuarios deben inspeccionar las etiquetas periódicamente para verificar su legibilidad y deben solicitar (sin cargo) etiquetas de reemplazo a Amarr, según sea necesario. Llame al número gratuito 1.800.503.DOOR o envíe un correo electrónico a Ask@amarr.com.
- QUITÉ las cuerdas para tirar hacia abajo y desactive las cerraduras en las puertas de garaje operadas eléctricamente.
- SIEMPRE use guantes de trabajo y gafas de seguridad durante la instalación.
- INSPECCIONE las puertas y los herrajes mensualmente para detectar piezas desgastadas o rotas.
- PRUEBA la seguridad del abridor de puerta de garaje eléctrico funciones mensualmente, según las instrucciones del fabricante.
- NO cuelgue herramientas o materiales de rieles horizontales.
- NO instale la puerta del garaje en días ventosos. La puerta del garaje podría caerse durante la instalación y provocar lesiones graves o mortales.
- Esta puerta de garaje PUEDE NO cumplir con los requisitos de carga de viento del código de construcción en su área. Comuníquese con su funcionario de construcción local para conocer los requisitos del código de carga de viento y la información sobre permisos de construcción.

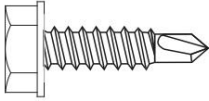
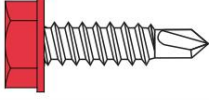
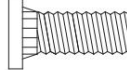



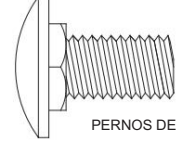

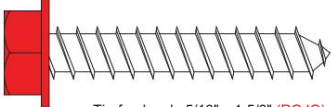



AVISO

Las siguientes cuatro etiquetas de advertencia deben estar presentes en o alrededor de los conjuntos de puertas de garaje:

1. Etiqueta de advertencia del resorte: adherida al conjunto del resorte;
2. Etiqueta de advertencia general: adherida a la parte posterior del panel de la puerta del garaje;
3. Etiqueta de advertencia para el abridor de puerta de garaje (proporcionada por separado con el abridor): adherida a la pared cerca del botón de control de la pared, y;
4. Etiqueta de advertencia de tensión del soporte inferior: adherida encima de los soportes inferiores de la puerta del garaje.




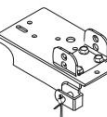

Hardware mínimo requerido

Fasteners (tamaño real) Cantidad mínima requerida	4 Sección					5 Sección					6 Sección					
	Puerta de la cochera					Puerta de la cochera					Puerta de la cochera					
	Estilos centrales	1	2	3	4	5	1	2	3	4	5	1	2	3	4	5
 TORNILLOS DE 1/4" x 1"	# sujetadores	52	64	116	184	204	64	80	146	232	258	76	96	176	280	312
 TORNILLOS TEK DE 1/4" x 1" (ROJOS)		6					6					6				
 PERNOS DE EMPALME DE PISTA RANURADOS DE 1/4" x 5/8"		4					12					14				
 TUERCAS CON CABEZA DE ARANDELA DE 1/4" x 20 SERR.		4					12					14				
 TUERCA HEXAGONAL 3/8" - 16		8					8					8				
 TUERCA HEXAGONAL 3/8" - 16 (ROJA)		4					4					4				
 PERNOS DE CARRO DE HOMBRO BAJO DE 3/8" x 3/4"		8					8					8				
 PERNOS DE 5/16" x 1-5/8"		10 (SOLO MONTAJE EN MADERA)					14 (SOLO MONTAJE EN MADERA)					dieciséis (SOLO MONTAJE EN MADERA)				
 Tirafondos de 5/16" x 1-5/8" (ROJO)		8 (SOLO MONTAJE EN MADERA)					8 (SOLO MONTAJE EN MADERA)					8 (SOLO MONTAJE EN MADERA)				
 PERNOS PARA MÁQUINA DE 3/8" x 1-1/2"		4					4					4				


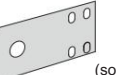
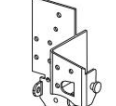
AVISO

Para puertas certificadas para carga de viento, se acompañará un dibujo específico de carga de viento. la puerta de su garaje, mostrando dónde se encuentran las piezas adicionales.

Aplicaciones de elevación estándar
Hardware mínimo requerido

6' a 12' de alto	4	5	6
	Sección Cochera puertas	Sección Cochera puertas	Sección Cochera puertas
 Bisagra central	3	4	5
 Portadores de rodillos (numerado)	6	8	10
 Soportes de jamba (solo montaje en soporte)	6	8	10
 Cables de torsión	Un par	Un par	Un par
 Rodillos (el tuyo puede parecer diferente)	10	12	14
 Tambores de cable	Uno queda & Un derecho	Uno queda & Un derecho	Uno queda & Un derecho
 Calendario superior	2	2	2
 Placa de paso Asa de elevación	Mínimo 2	Mínimo 2	Mínimo 2
 Placa de soporte central	1	1	1
 Placa de soporte final	Uno queda & Un derecho	Uno queda & Un derecho	Uno queda & Un derecho
 Accesorio inferior (ensamblado)	Uno queda & Un derecho	Uno queda & Un derecho	Uno queda & Un derecho
 Bloqueo deslizante del montante final	Mínimo 1	Mínimo 1	Mínimo 1
 Muelle de torsión	Mínimo 1	Mínimo 1	Mínimo 1

12'-3" a 16' de altura	7	8
	Sección Cochera puertas	Sección Cochera puertas
 Bisagra central	6	7
 Portadores de rodillos (numerado)	12	14
 Soportes de jamba (solo montaje en soporte)	12	14
 Cables de torsión	Un par	Un par
 Rodillos (el tuyo puede parecer diferente)	12	18
 Tambores de cable	Uno queda & Un derecho	Uno queda & Un derecho
 Calendario superior	2	2
 Placa de paso Asa de elevación	2	2
 Placa de soporte central	1	1
 Placa de soporte final	Uno queda & Un derecho	Uno queda & Un derecho
 Accesorio inferior (ensamblado)	Uno queda & Un derecho	Uno queda & Un derecho
 Bloqueo deslizante del montante final	1	1
 Muelle de torsión	1	1

 * Espacio libre bajo Calendario superior	2
 * Placa de soporte final (solo montaje trasero de cabeza baja)	2
 * Espacio libre bajo Conexión exterior Accesorio inferior	Uno queda & Un derecho

*Bajo espacio libre
Aplicaciones
Solo

AVISO

Su kit de puerta puede contener más piezas que el que se muestra aquí. Estos son los piezas mínimas requeridas para la mayoría instalaciones de puertas de garaje para un solo coche.

Piezas requeridas



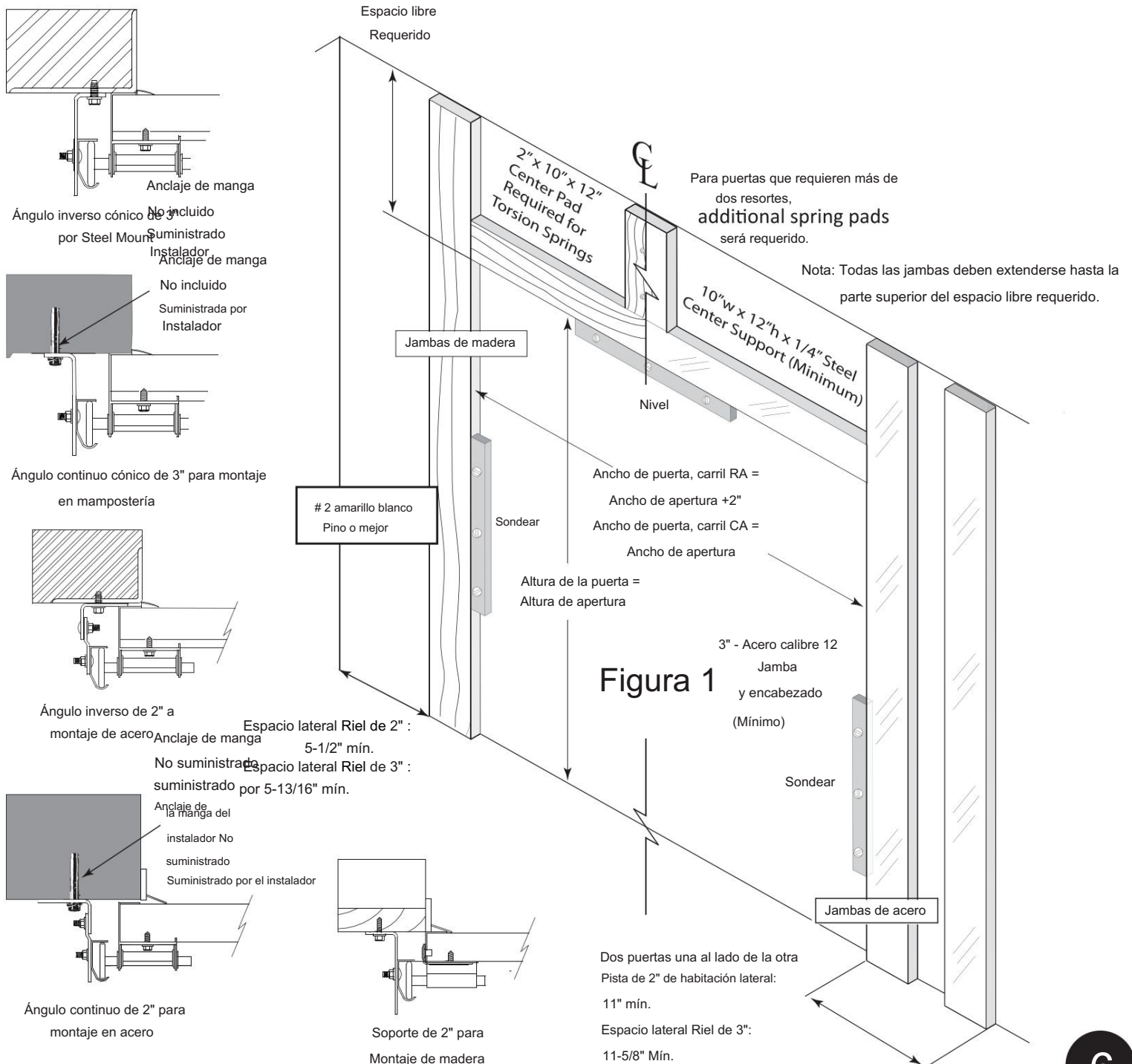
ADVERTENCIA: Peligro de golpe La

jamba y la almohadilla del resorte DEBEN estar ancladas firmemente a la pared.

No asegurar la jamba o la almohadilla de resorte podría provocar la muerte o lesiones corporales graves.

NO use clavos para asegurar el riel o la almohadilla de resorte.

*Consulte Dasma TDS-161 (www.dasma.com) para obtener detalles de la aplicación específica.



Detalle de jamba y almohadilla de resorte

Tabla 1 - Gráfico de margen libre

REQUISITOS DE ALTURA DEL RESORTE DE TORSIÓN PARA PUERTAS ELEVADORAS ESTÁNDAR					
PISTA RADIO	PUERTA ALTURA	COJINETE EXTREMO LÁMINA	TAMBOR	ESPACIO PARA LA CABEZA (PISTA DE 2")	ESPACIO PARA LA CABEZA (PISTA DE 3")
15"	HASTA 8' DE ALTURA	3-3/8" EBP	D400-96	15"	16-3/8"
	8'3" - 12' DE ALTO	3-3/8" EBP	D400-144	15"	16-3/8"
	EBP UNIVERSAL DE 12'3" - 18' DE ALTO		D525-216	15-1/2"	16-7/8"
	EBP UNIVERSAL DE 18'3" - 20' DE ALTO		D800-384	18-3/4"	20"

PARA UNA TORSIÓN REDUCIDA HACIA LAS PUERTAS DELANTERAS				
PUERTA ALTURA	COJINETE EXTREMO LÁMINA	TAMBOR	ESPACIO PARA LA CABEZA (PISTA DE 2")	ESPACIO PARA LA CABEZA (PISTA DE 3")
HASTA 8' DE ALTURA	3-3/8" EBP	D400-96	11-3/16"	12-1/8"
8'3" - 12' DE ALTO	3-3/8" EBP	D400-144	11-3/16"	12-1/8"
EBP UNIVERSAL DE 12'3" - 16' DE ALTO		D525-216	12-3/16"	13-1/8"
16'3" - EBP UNIVERSAL DE 18' DE ALTO		D525-216	12-3/16"	13-1/8"
EBP UNIVERSAL DE 18'3" - 20' DE ALTO		D800-384	15-1/16"	dieciséis"

PARA UNA TORSIÓN REDUCIDA HACIA LAS PUERTAS TRASERAS				
PUERTA ALTURA	COJINETE EXTREMO LÁMINA	TAMBOR	ESPACIO PARA LA CABEZA (PISTA DE 2")	ESPACIO PARA LA CABEZA (PISTA DE 3")
HASTA 8' DE ALTURA	3-3/8" EBP	D400-96	6-1/2"	7-5/8"
8'3" - 12' DE ALTO	3-3/8" EBP	D400-144	6-1/2"	7-5/8"
EBP UNIVERSAL DE 12'3" - 16' DE ALTO		D525-216	6-1/2"	7-5/8"
16'3" - EBP UNIVERSAL DE 18' DE ALTO		D525-216	6-1/2"	7-5/8"
EBP UNIVERSAL DE 18'3" - 20' DE ALTO		D800-384	7-5/16"	8-1/2"

Nota: Se requieren 4" adicionales de espacio libre si se instala el operador del trole.

Nota: La torsión trasera con espacio libre bajo no está disponible.

Instalación de hardware

Paso 1: enmarcar la apertura

Las jambas deben estar a plomo y el travesaño nivelado para apertura cuadrada. Todos los sujetadores de las jambas deben estar al ras con las jambas y ancladas firmemente a la pared.

Consulte la Figura 1, página 6.

Paso 2: Instalación del sello perimetral

Para jambas de madera únicamente, consulte la página 30 para obtener más detalles.

El sello perimetral se debe comprar por separado. No lo es se suministra con su puerta y no es necesario.

Paso 3: Montaje de la sección inferior

La sección inferior tiene un sello de goma contra la intemperie en el abajo. De lo contrario, deslice el astrágalo de goma en el Anticipo.

Paso 4: Instalación del pedalier - lado derecho

Coloque la sección inferior boca abajo sobre un par de caballetes de sierra acolchados (Figura 2, página 9). Inserte el pasador del cable en el orificio redondo del soporte inferior, desde el interior. Luego inserte el extremo en forma de bucle del cable de elevación en el pasador del cable. Empuje el pasador del cable a través del orificio redondo desde el interior (Figura 2a). Con el cable de elevación instalado firmemente, deslice el pasador de chaveta (Figura 2a) a través del orificio del pasador del cable y luego doble hacia afuera una pata del pasador de chaveta. Deslice el soporte inferior derecho hasta la parte inferior del montante del extremo derecho (Figura 2a). Fije la base plana del soporte inferior con (3) tornillos RED TEK de 1/4-20 x 1" (Figura 2a). Fije el soporte del rodillo con (4) tornillos TEK de 1/4-20 x 1". Inserte el rodillo de vástago largo en el soporte del rodillo (Figura 2a).

Repita el paso 4 para el soporte inferior del lado izquierdo.

Nota A: Algunos soportes inferiores pueden requerir cortar un ranura en manijas y cerraduras. Utilice una broca de 3/32" para comenzar Orificios guía para sujetadores donde no hay orificios previamente perforados. proporcionó.

Paso 5: Instalación de la manija de elevación

(Modelos 3502, 3552, VI1000, HO1000, 2432, 2731, 2002, 2012, 2022, 2402, 2412, 2422, 2502, 2512, 2732, 3040, 3582)

Instale las manijas de elevación interiores y exteriores usando (4) tornillos TEK de 1/4-20 x 1" como se muestra (Figura 2b).

Paso 5a: Instalación de la manija de elevación

(Modelos 2042, 2742, 2741, 2743, 2747)

Instale las manijas de elevación interiores y exteriores usando (2) pernos de cuello de 1/4 -20 y (2) tuercas de 1/4 - 20 (Figura 2c).

Nota B: Si se suministran refuerzos adicionales (puntales) con su puerta, consulte la página 18 para conocer el número y tamaño adecuados. y ubicación.

Paso 6: Instalación de la bisagra de rodillo - lado derecho

Las bisagras de rodillo tienen un número estampado para los montantes finales con (2) tornillos TEK de 1/4-20 x 1", con la línea central de la bisagra alineada a lo largo del corte de la sección.

Riel de 2": comience con una bisagra de rodillo n.º 1 en la sección inferior.

Inserte los rodillos como se muestra (Figuras 2d y Tabla 3, página 12).

Riel de 3": comience con una bisagra de rodillo n.º 3 en la sección inferior.

Inserte los rodillos como se muestra (Figuras 2d y Tabla 3, página 12).

Nota C: Puertas que requieren montantes de doble extremo (DES)

Las puertas de más de 16'-2" requieren DES (Figura 2f). Se deben instalar bisagras de rodillo adicionales en el interior de las bisagras de rodillo exteriores (repita el paso 6, página 10, con las bisagras de rodillo montadas en el interior).

Repita el paso 6 para el lado izquierdo.

Nota D: Las bisagras de rodillo n.º 1 siempre se utilizan como bisagras centrales.

Todas las demás bisagras de rodillo no deben usarse como bisagras centrales.

Todos ellos están marcados con sus números identificativos.

3552 HD / VISTA TABLA DE DISPOSICIÓN DE SECCIÓN

	BTM	INT	SUPERIOR	BTM	INT	SUPERIOR	BTM	INT	SUPERIOR
Puerta	18" 18"	18" 21"	21" 21"	24" 24"	24" 24"				
6'0"							1	1	1
6'3"		2	1	1					
6'6"		2		1		1			
6'9"		1		1	1	1			
7'0"				1	2	1			
7'3"					2	1	1		
7'6"					2		1		1
7'9"					1		1	1	1
8'0"							1	2	1
8'3"		2		1	1	1			
8'6"			1	1	2	1			
8'9"				1	3	1			
9'0"					3	1	1		
9'3"					3		1		1
9'6"					2		1	1	1
9'9"					1		1	2	1
10'0"							1	3	1
10'3"		1		1	3				1

Para alturas superiores a 10'3", consulte la Tabla 2

ADVERTENCIA

- Se deben utilizar sujetadores ROJOS donde sea necesario.
- Estos sujetadores sujetan piezas que están bajo tensión extrema.
- Los sujetadores ROJOS no se deben aflojar ni quitar.

Instalación de hardware

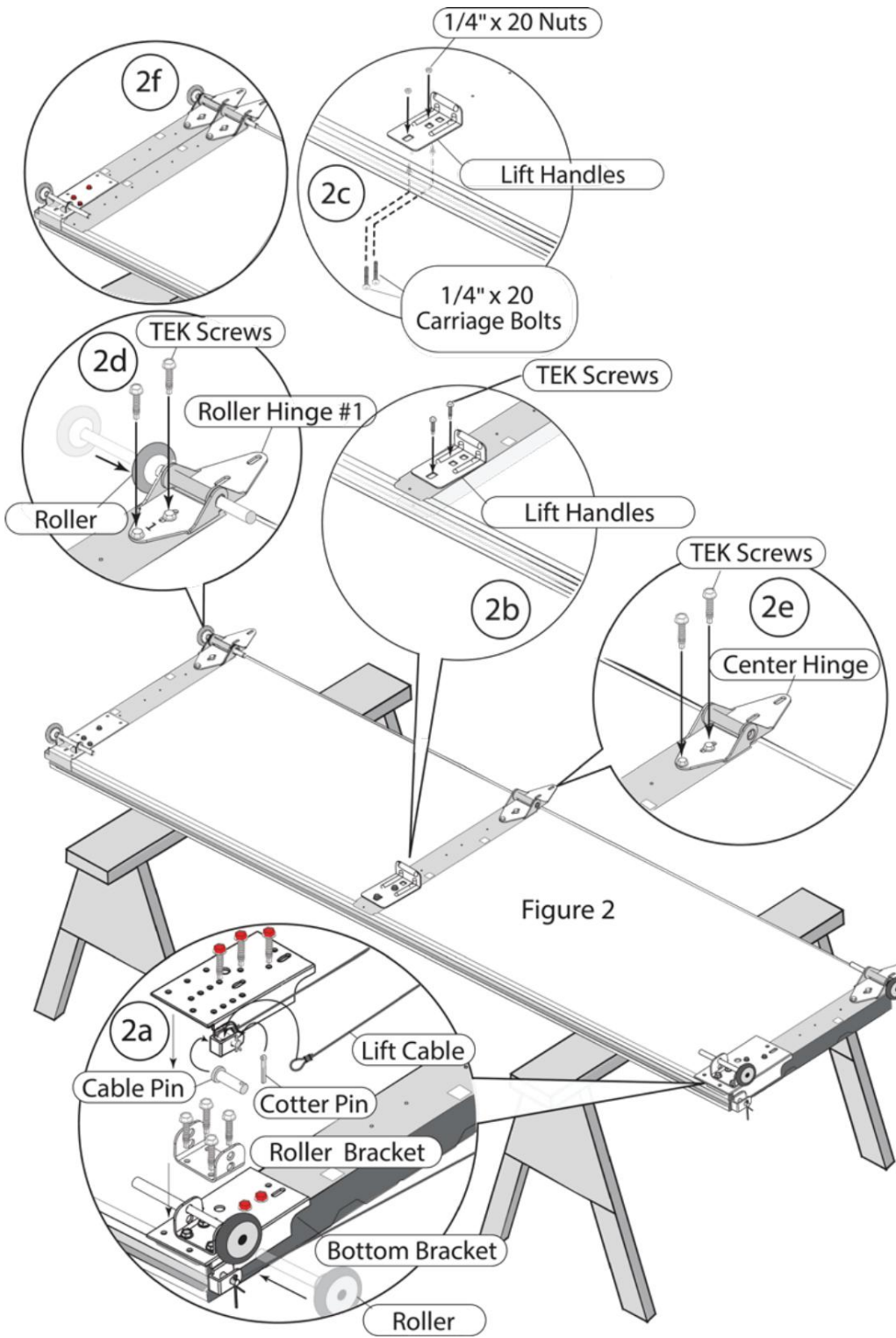


Figure 2

Soporte inferior Amarr 3040 con espaciador
Requisito de instalación

Conecte (2) espaciadores de rodillos a cada rodillo de vástago largo antes de instalar los soportes inferiores.

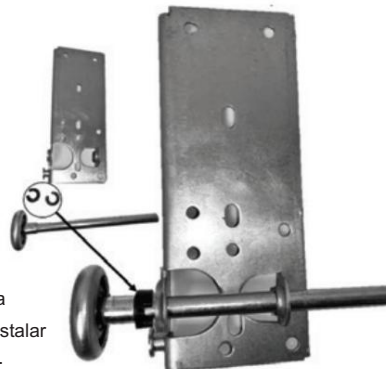


Tabla 2 - ALTURA DE LA PUERTA

CONFIGURACIÓN

Puerta Altura	21" Secciones	24" Secciones
7'0"	4	
7'3"	3	1
7'6"	2	2
7'9"	1	3
8'0"		4
8'3"	No disponible	
8'6"	No disponible	
8'9"	5	
9'0"	4	1
9'3"	3	2
9'6"	2	3
9'9"	1	4
10'0"		5
10'3"	No disponible	
10'6"	6	
10'9"	5	1
11'0"	4	2
11'3"	3	3
11'6"	2	4
11'9"	1	5
12'0"		6
12'3"	7	
12'6"	6	1
12'9"	5	2
13'0"	4	3
13'3"	3	4
13'6"	2	5
13'9"	1	6
14'0"		7
14'3"	7	1
14'6"	6	2
14'9"	5	3
15'0"	4	4
15'3"	3	5
15'6"	2	6
15'9"	1	7
16'0"		8

Para alturas superiores a 16'0"
Contacte a Amarr Ingeniería

Instalación de secciones

Paso 7: Instalación de la bisagra central

Coloque la bisagra central como se muestra (Figura 2e).

Todas las bisagras centrales están unidas con (2) TEK de 1/4-20 x 1" Tornillos en la parte inferior.

Nota A: Se muestra una puerta con una sola bisagra central; su aplicación puede tener más montantes centrales y bisagras centrales.

Paso 8: apilar la sección inferior en la abertura

Lleve la sección inferior (con los herrajes instalados) a la apertura. Colóquelo contra la jamba y céntralo desde de lado a lado (Figura 3). Coloque un nivel en la parte superior del sección (Figura 3a). Si es necesario, utilice una cuña debajo del lado inferior para nivelar la sección (Figura 3b).

Nota B: Si levanta un lado de la sección inferior para nivelarlo, debes elevar la pista de ese lado del mismo modo cantidad necesaria para que la puerta funcione correctamente (Figura 3b).

Nota C: Enrolle temporalmente los cables del elevador y cuélguelos sobre los rodillos (Figura 3c). Esto los mantendrá fuera de el camino hasta que esté listo para su uso.

Nota D: Pliegue hacia abajo las hojas superiores de las bisagras de rodillo. y bisagras centrales antes de continuar con el siguiente paso.

Paso 9: Instalación del conjunto de riel de montaje en ángulo

Opción A: levante el conjunto de riel vertical del lado izquierdo y hacia abajo sobre el rodillo lateral izquierdo y contra el Jamba (Figura 4a).

Opción B: Traiga el conjunto de riel vertical del lado izquierdo hacia la jamba. Gire el conjunto de riel a su lugar alrededor de los rodillos (Figura 4b).

Nota E: Si es necesario, sello de jamba de ángulo inverso opcional se puede instalar deslizando el sello sobre el ángulo de entrada (Figura 4f).

Nota F: Mantenga un espacio de 1/2" entre el borde de la puerta y el conjunto de riel vertical (Figura 4b).

Usando un nivel contra el conjunto de riel (Figura 4e), asegúrese Asegúrese de que el conjunto esté a plomo. Pretaladre agujeros a través del ranuras en el ángulo (usando una broca de 3/16"), para ayudar a comenzar los tornillos en la jamba (Figura 4c). con la pista conjunto correctamente alineado y aplomado, fije firmemente el conjunto de riel a la jamba usando:

(1) Tornillos IHWH TEK de 5/16" x 1" (montaje en acero)

(1) Tirafondos de 5/16" x 1-5/8" (montaje en madera),

en cada ranura en el ángulo vertical como se muestra (Figura 4d).

Nota G: Su aplicación puede requerir más o menos

Tornillos para fijación a jamba, según altura. de la puerta.

Nota H: Los rieles verticales deben estar nivelados entre sí para la puerta funcione correctamente. Si no está nivelado (un lado tiene calzada), levante el riel vertical de ese lado igual a la cuña debajo de la sección inferior (Figura 3b). Los rieles verticales también deben estar a plomo.

Repita el paso 9 para el ensamblaje del riel vertical del lado derecho (Figura 4e)

INSTALACIÓN DE PISTA A JAMBAS DE ACERO, ES SE MUESTRA CON EL ÁNGULO VERTICAL

APLICACIONES ALTERNATIVAS A LA MADERA O EL CONCRETO REQUIERE QUE SE HAGA UN ÁNGULO PARA EVITAR AGRIETAMIENTOS O DIVISIONES.

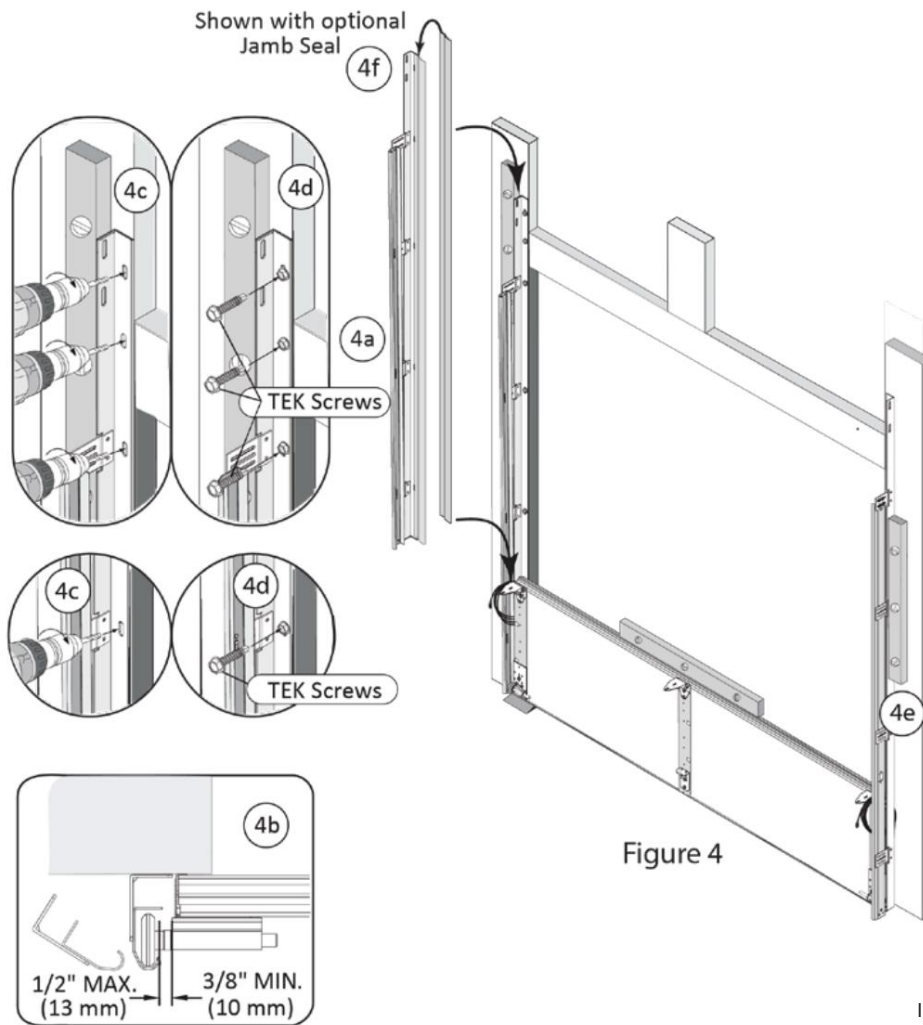
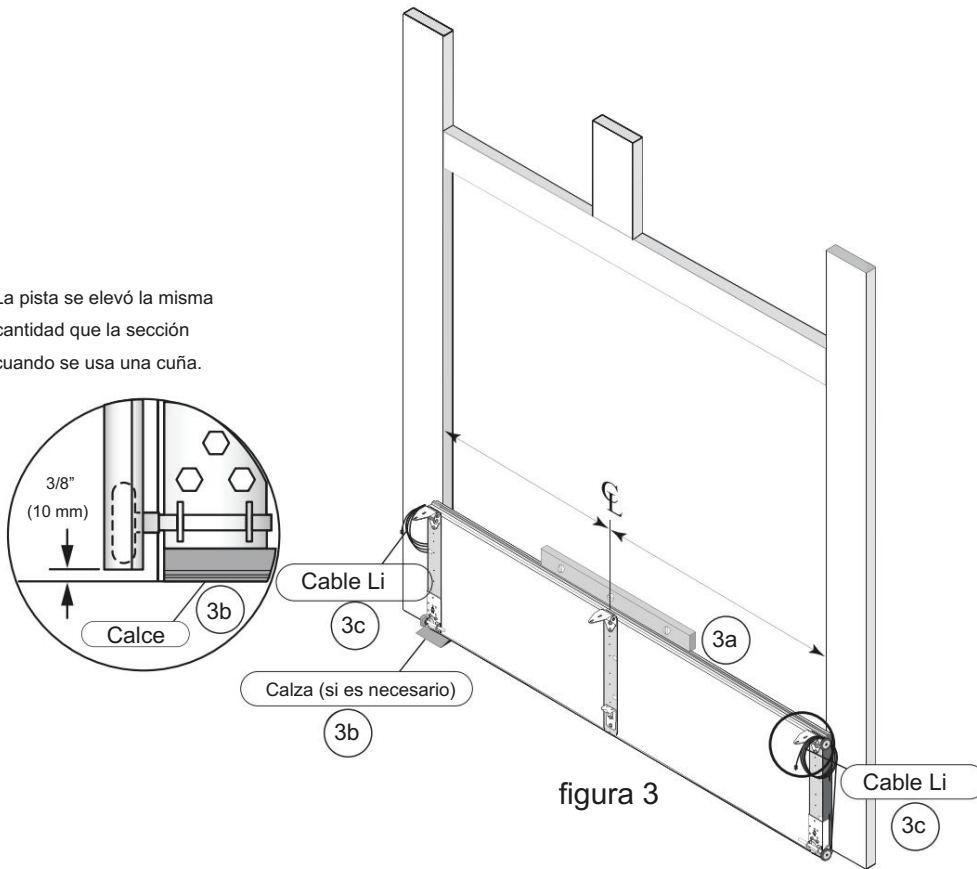
AVISO

La puerta mostrada PUEDE NO cumplir con los requisitos de carga de viento del código de construcción en su área. Comuníquese con su funcionario de construcción local para conocer los requisitos del código de carga de viento y la información sobre permisos de construcción.

LA PISTA DE CARGA DE VIENTO PUEDE REQUERIR REFUERZO ADICIONAL:
CONSULTE LOS DIBUJOS DE CARGA DE VIENTO SUMINISTRADO CON SU PUERTA O CONTACTE A SU REPRESENTANTE DE AMARR PARA DETALLES

Instalación de secciones

La pista se elevó la misma cantidad que la sección cuando se usa una cuña.



Instalación de secciones intermedias

Paso 10: Instalación del hardware de la sección intermedia

Nota A: "Intermedio" se refiere a las secciones anteriores al sección inferior y debajo de la sección superior. Intermedio Las secciones son intercambiables.

Coloque la segunda sección boca abajo sobre la sierra acolchada. caballos. Instale la bisagra del rodillo del lado izquierdo y el rodillo como se muestra en la página 8, Paso 6 (Figura 2d). No instale el Bisagra de rodillo del lado derecho en este momento. Instale las bisagras centrales como se muestra en la página 8 (Figura 2e), página 10, Paso 7.

Nota B: Instale cerraduras si se requieren o se proporcionan. Referirse a página 29 para la instalación del bloqueo deslizante o se pueden encontrar instrucciones proporcionado con sus cerraduras.

Paso 11: Instalación de secciones intermedias en la abertura

Levante con cuidado la Sección Intermedia, con Rodillo, Bisagras de rodillo, bisagra(s) central(es) y puntal(es) (si es necesario) hasta la altura de la sección inferior (o la siguiente Sección intermedia). Introduzca la puerta en un ángulo de 45° e inserte el rodillo del lado izquierdo en la vertical del lado izquierdo. pista (Figura 5a).

Gire con cuidado la sección intermedia hasta que quede es paralelo y se alinea con la sección siguiente. Despacio baje la sección hasta la sección inferior que que apiló anteriormente (Figura 5b).



PRECAUCIÓN

Peligro de pellizco y golpe. Asegure la bisagra del extremo con Tornillos universales apropiados (ver Figura 6b). No asegurar correctamente la bisagra podría provocar daños menores o Lesiones corporales moderadas. Utilice guantes de trabajo y medidas de seguridad. anteojos.

Después de asentar la sección intermedia, instale el lado derecho Bisagra de rodillo lateral con el rodillo (insertando el rodillo en el riel) usando (2) tornillos TEK de 1/4-20 x 1" (Figura 6a).

Nota C: Coloque las hojas superiores de las bisagras de rodillo y bisagras centrales antes de continuar con el siguiente paso. (Figuras 6a y 6b).

Repita los pasos 10 y 11 según sea necesario para el nivel intermedio Secciones. Consulte la Tabla 3 para conocer la progresión correcta de las bisagras de rodillo.

Continuar a:

Página 31 para torsión con poco espacio libre hacia el frente

Página 33 para torsión hacia atrás con poco espacio libre para la cabeza

Página 35 para elevación alta

Página 37 para elevación vertical

Página 40 para seguir la inclinación del techo

Vaya al Paso 12 cuando todas las secciones intermedias estén instaladas y se complete la instalación del riel. No instale la sección superior en este momento.

Tabla 3 - PROGRESIÓN DE LAS BISAGRAS DE RODILLO		
Sección #	Bisagra de rodillo # Pista de 2"	Bisagra de rodillo # Pista de 3"
#8	8	10
#7	7	9
#6	6	8
#5	5	7
#4	4	6
#3	3	5
#2	2	4
Abajo #1	1	3

Para alturas superiores a 16'0"
Contacte a Amarr Ingeniería

Instalación de secciones intermedias

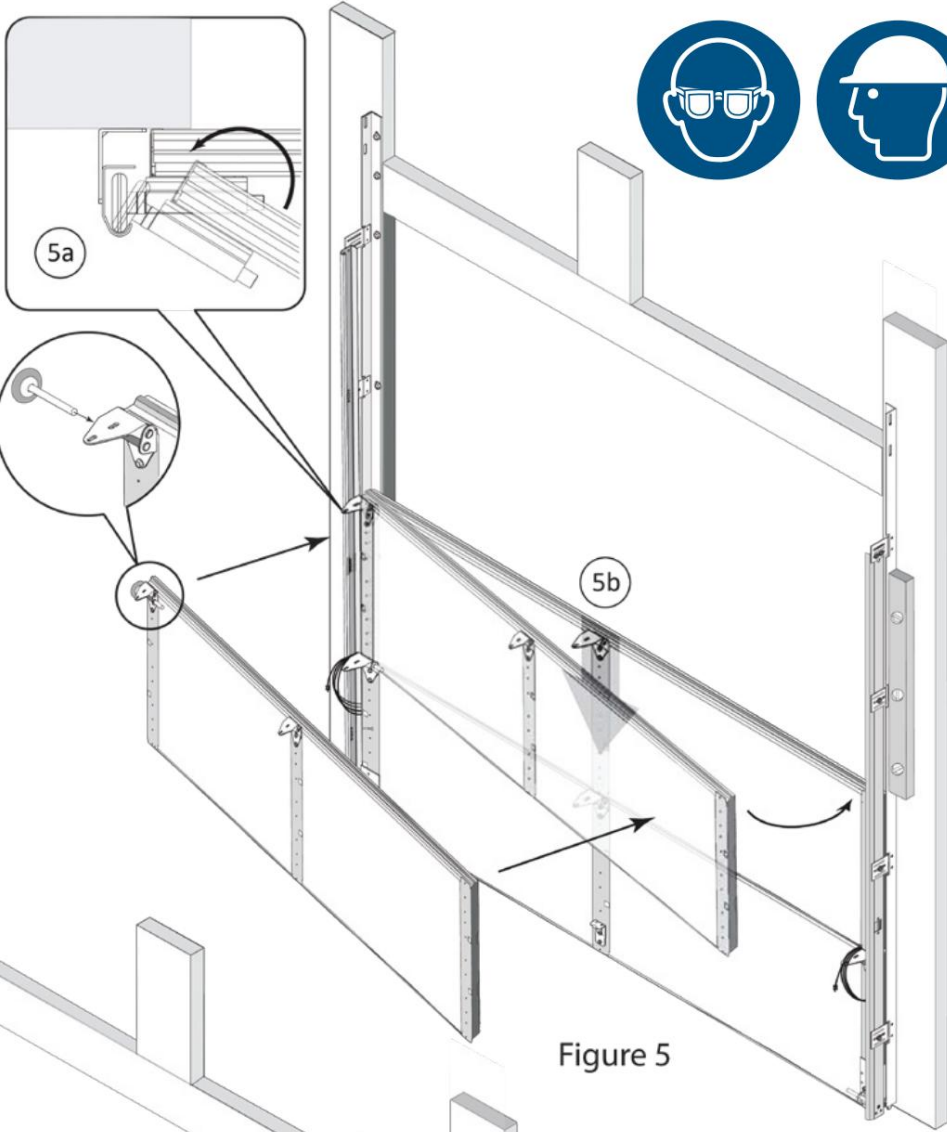


Figure 5

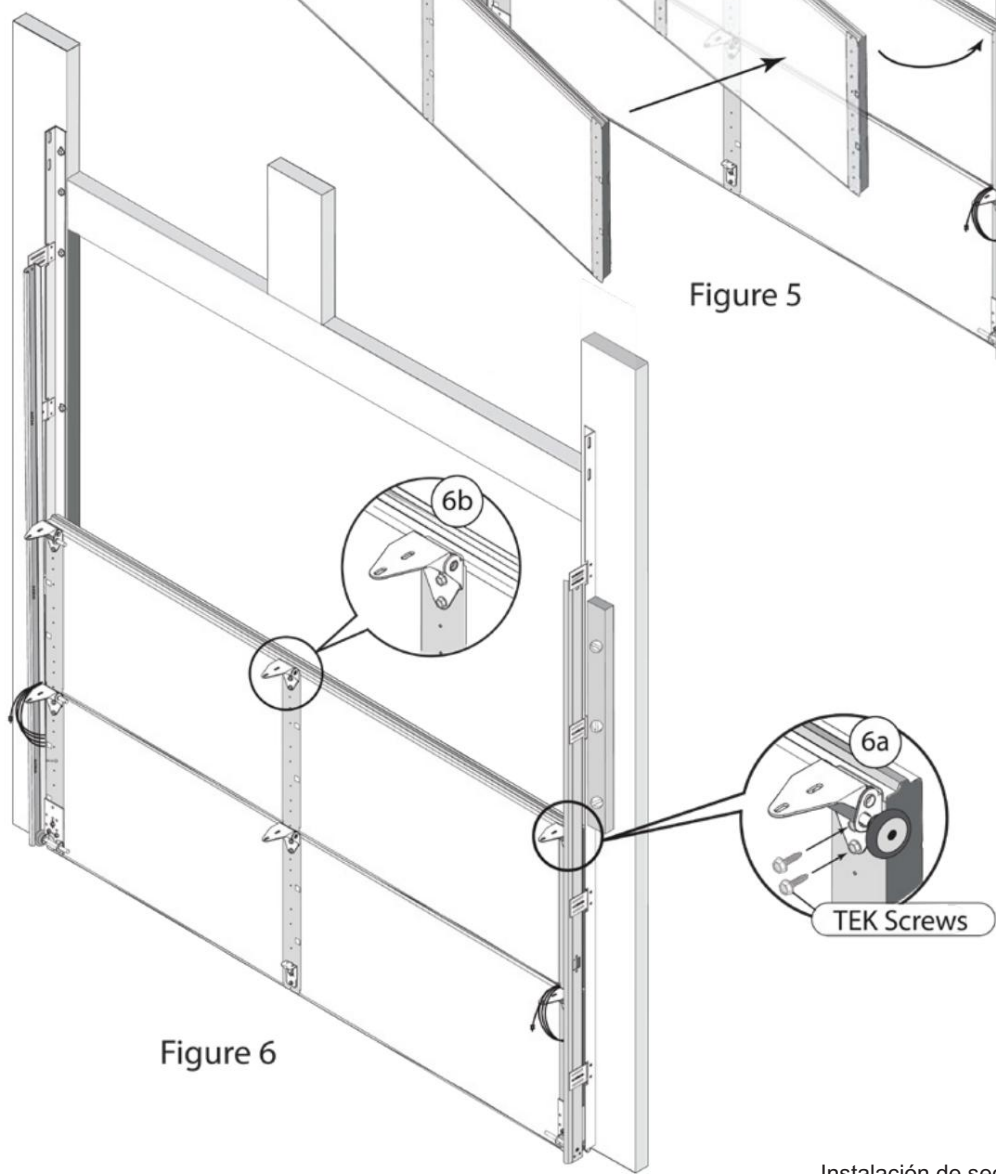


Figure 6

Instalación de riel horizontal

Paso 12: Conexión del riel horizontal al riel vertical (se muestra el ensamblaje del lado izquierdo)

Conecte el extremo radial (curvo) del conjunto de riel horizontal al riel vertical con (2) pernos de empalme de riel de 1/4" x 5/8" y (2) tuercas hexagonales de 1/4"-20 (Figura 7a).

Apoye temporalmente el extremo posterior de la pista.

Nota A: Las tuercas hexagonales de 1/4" x 20 siempre van en el exterior del conjunto (lejos de la puerta).

Paso 13: Instalación del ángulo horizontal al ángulo vertical Conecte el extremo del ángulo horizontal al ángulo vertical con (1) perno de carro con hombro bajo de 3/8" x 3/4" y (1) tuerca hexagonal de 3/8"-16 (Figura 7b).

Nota B: Las tuercas hexagonales de 3/8"-16 siempre van en el exterior del conjunto (lejos de la puerta).

Paso 14: Instalación del colgador trasero

 **ADVERTENCIA** (ver página 27)

LAS PERCHAS TRASERA DEBEN PODER SOPORTAR EL PESO DE LA PISTA Y DE LA PUERTA.

Instale soportes angulares metálicos (Figuras 7c y 7d). El ángulo se compra por separado, mínimo 14 ga. Los soportes deben estar nivelados y aplomados. El ángulo debe fijarse a los montantes (Página 27).

Nota C: Las puertas con riel de 3" y/o de más de 10' de altura requieren soportes intermedios adicionales (Figura 7e).

Nota D: Repita los pasos 12 a 14 para el ensamblaje horizontal del lado derecho.

Importante: El riel horizontal debe estar espaciado entre 3/8" y 1/2" de las secciones para evitar que las secciones se caigan del riel.

Paso 15: Inspección de la instalación del riel Usando una cinta métrica y un nivel, asegúrese de que el riel esté nivelado y en escuadra con la abertura (Figura 7). Asegúrese de que la distancia entre el riel y la puerta sea igual en la parte inferior del riel vertical, en el radio del riel horizontal y en la parte posterior del riel horizontal.

Es posible que sea necesario ajustar la posición del riel más adelante (para mantener el espacio adecuado) después de instalar los resortes y abrir y cerrar la puerta.

Instalación de riel horizontal



- Intermediate Hanger required on track and/or doors 11'-16' tall.
- Two Intermediate Hangers required at 16'- 18' tall.
- Over 18' tall, no more than 72" between hangers.

ADVERTENCIA

Aplastamiento aéreo
Peligro

El extremo largo del perno roscado debe estar dentro de la pista para actuar como tope de puerta.

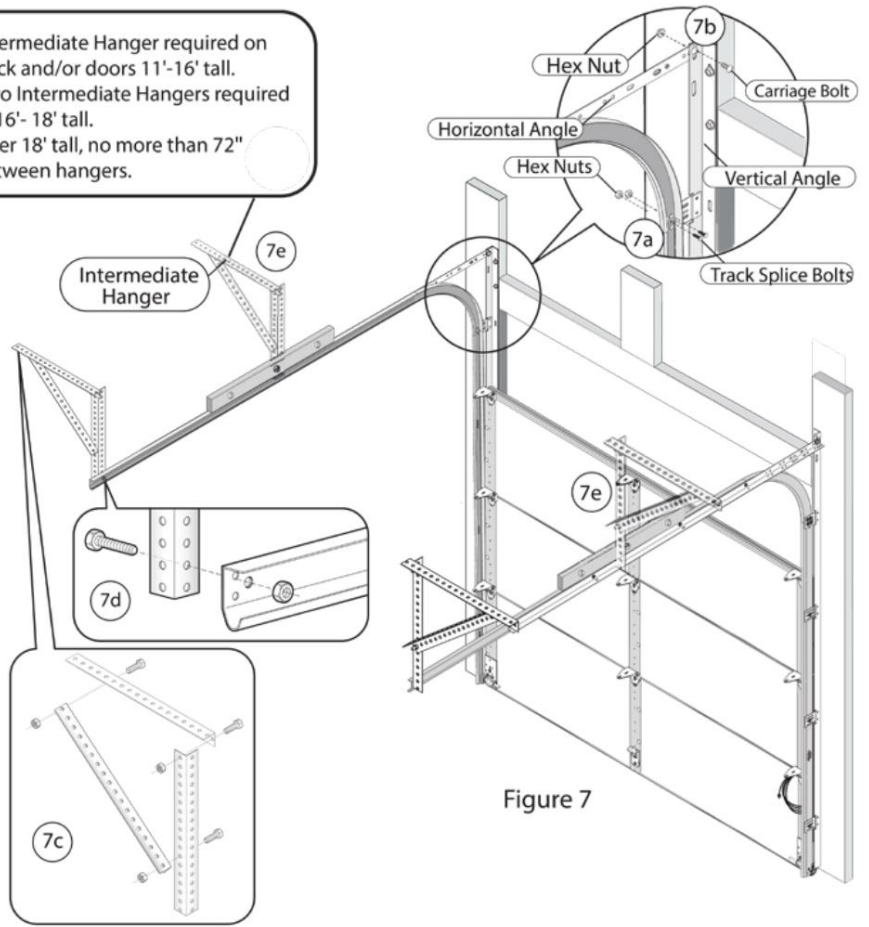


Figure 7

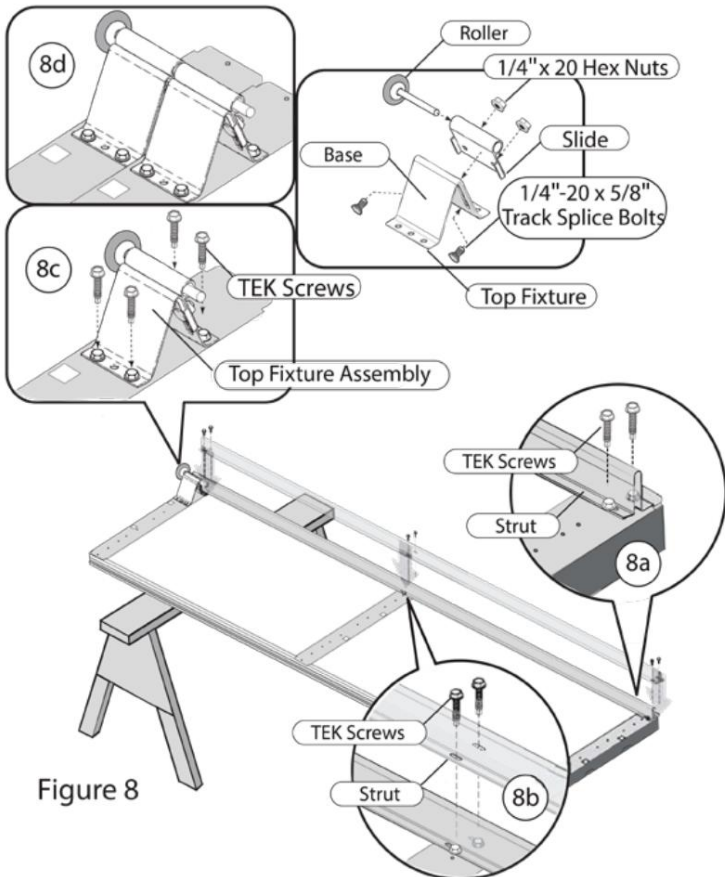


Figure 8

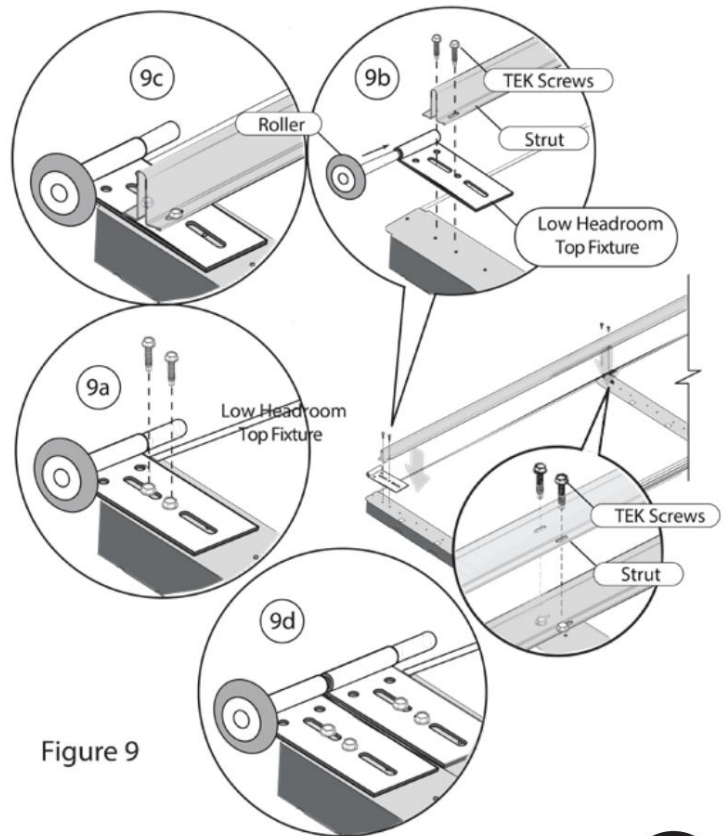


Figure 9

Instalación de la sección superior

Paso 16: Instalación del hardware de la sección superior

Coloque la sección superior boca abajo sobre los caballetes de sierra acolchados.

Nota A: Si no se suministran o no se requieren puntales, salte al Paso 20.

Nota B: Debido a la falta de espacio libre disponible (consulte (consulte la página 7, Tabla 1), es posible que necesite una aplicación de altura libre baja. Si este es el caso, omita el Paso 20 y vaya al Paso 21.

Paso 17: Instalación del puntal

Si se requieren puntales, la ubicación se muestra en la página 15. Instale usando (2) tornillos TEK de 1/4-20 x 1" en cada montante central y final.

(Figuras 8 y 9 para altura libre baja).

Paso 18: Instalación del accesorio superior

(Elevación estándar, elevación alta o elevación vertical)
Alinee el conjunto del accesorio superior con los orificios en el montante final del lado izquierdo, cerca de la parte superior. Asegure el accesorio al montante final con (4) tornillos TEK de 1/4-20 x 1" (Figura 8c). Inserte los rodillos como se muestra (Figura 8c). Deje la corredera suelta para un ajuste posterior.

Nota C: Para puertas que requieren montantes de doble extremo (DES), consulte la Figura 8d o la Figura 9d (página 15, conjuntos de altura libre únicamente).

Nota D: Las luminarias superiores con espacio libre bajo pueden requerir Ajuste adicional después de colocar la sección superior en la apertura.

Paso 20: apilar la sección superior en la abertura

Levante con cuidado la sección superior, con el rodillo, el accesorio superior y los puntales (si es necesario) hasta la altura de la última sección intermedia. Coloque la puerta en un ángulo de 45° e inserte el rodillo del lado izquierdo en el riel del lado izquierdo (Figura 10a). Gire con cuidado la sección superior hasta que quede paralela y alineada con la sección de abajo.

Baje lentamente la sección hasta la sección de abajo (Figura 10b).

Paso 21: Instalación del conjunto del accesorio superior del lado derecho

Alinee el conjunto del accesorio superior derecho con los orificios en el montante final del lado derecho.

Nota E: El accesorio superior del lado derecho se debe conectar al mismo tiempo (Figura 11a). Inserte los rodillos como se muestra (Figura 11a). Deje la corredera suelta para su posterior ajuste.

Paso 22: Instalación de la bisagra central

Una vez que la sección superior esté asegurada, empuje hacia arriba las hojas superiores de las bisagras centrales y fíjelas a la sección superior con (2) tornillos TEK de 1/4-20 x 1" (Figura 11b). Haga esto para todas las bisagras centrales.

Paso 23: Instalación de la bisagra final

Empuje hacia arriba las hojas superiores de las bisagras de los extremos y fíjelas a la sección superior con (2) tornillos TEK de 1/4-20 x 1" (Figura 11c). Haga esto para todas las bisagras de los extremos.

Paso 24: Ajustar el accesorio superior

Con la puerta en la posición cerrada, apriete la corredera de ambos accesorios superiores empujando la sección superior contra la abertura y tirando ligeramente de la corredera superior hacia el interior del garaje (Figura 11d). Apriete las tuercas hexagonales.

Paso 25: Instalación de la cuerda de tracción (sin abridor eléctrico únicamente)

Si no se utiliza un abridor eléctrico, fije un extremo de la cuerda de tracción al soporte inferior y el otro extremo al segundo clip de riel. Para evitar accidentes, NO INSTALE LA CUERDA DE TRACCIÓN SI SE UTILIZA UN ABRIDOR ELÉCTRICO.

Vaya a la página 23 para ver la instalación de la unidad de resorte de torsión Instrucciones.

Después de instalar los resortes, continúe con el Paso 26.

Paso 26: coloque pegatinas de seguridad en la puerta

Coloque las pegatinas de seguridad suministradas como se muestra (Figura 11e).

Paso 27: Verificación final

A. Asegúrese de que haya un espacio libre de 1/2" - 3/8" entre la puerta y el riel a lo largo de todos los conjuntos de rieles horizontales y verticales. Ajuste según sea necesario.

B. Asegúrese de que la puerta esté a escuadra con la abertura.

C. Si la puerta no funciona fácilmente, asegúrese de que el espacio entre la puerta y el riel sea correcto y que la puerta no esté trabada.

D. Si es necesario, vaya a la página 29 para obtener las instrucciones de instalación del bloqueo deslizante.

Instalación de la sección superior

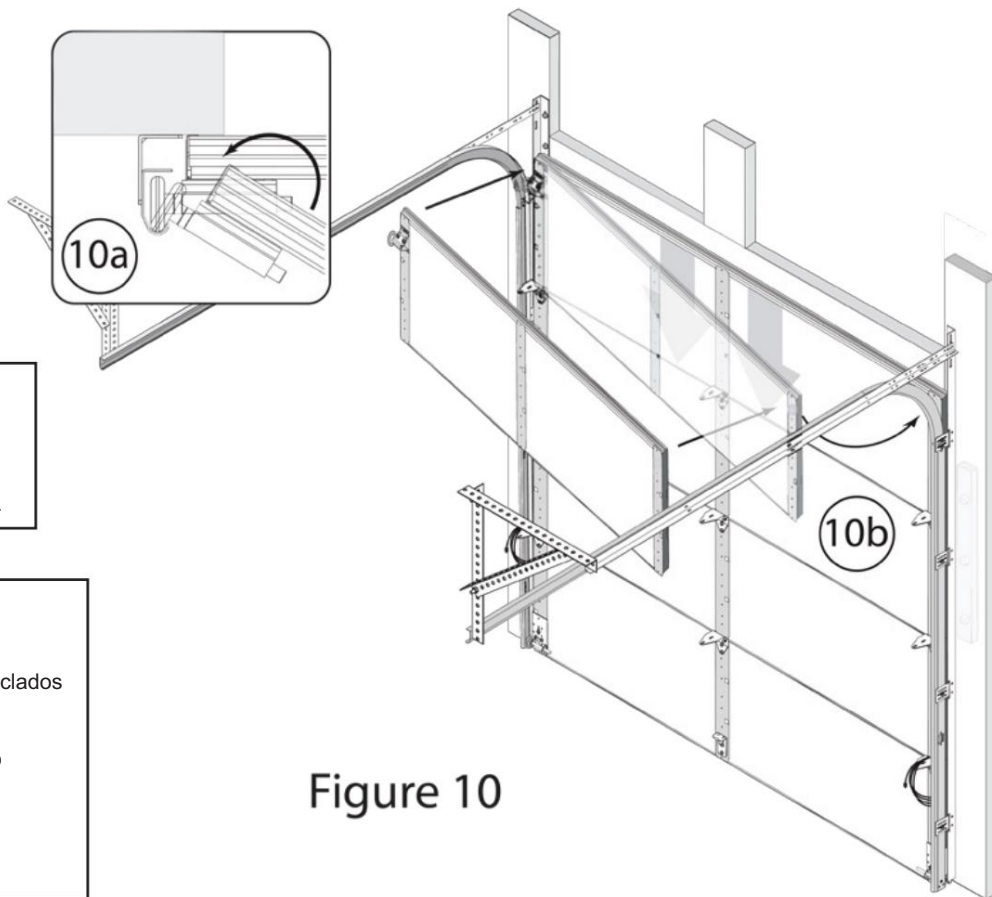


Figure 10

ADVERTENCIA Aplastamiento aéreo
Peligro

El extremo largo del perno roscado debe estar dentro de la pista para actuar como tope de puerta.

ADVERTENCIA Peligro de huelga

El riel y la almohadilla del resorte DEBEN estar anclados firmemente a la pared. No asegurar la oruga o la almohadilla de resorte podría provocar la muerte o lesiones corporales graves.

NO use clavos para asegurar el riel o almohadilla de resorte. Consulte la Figura 1, página 6.

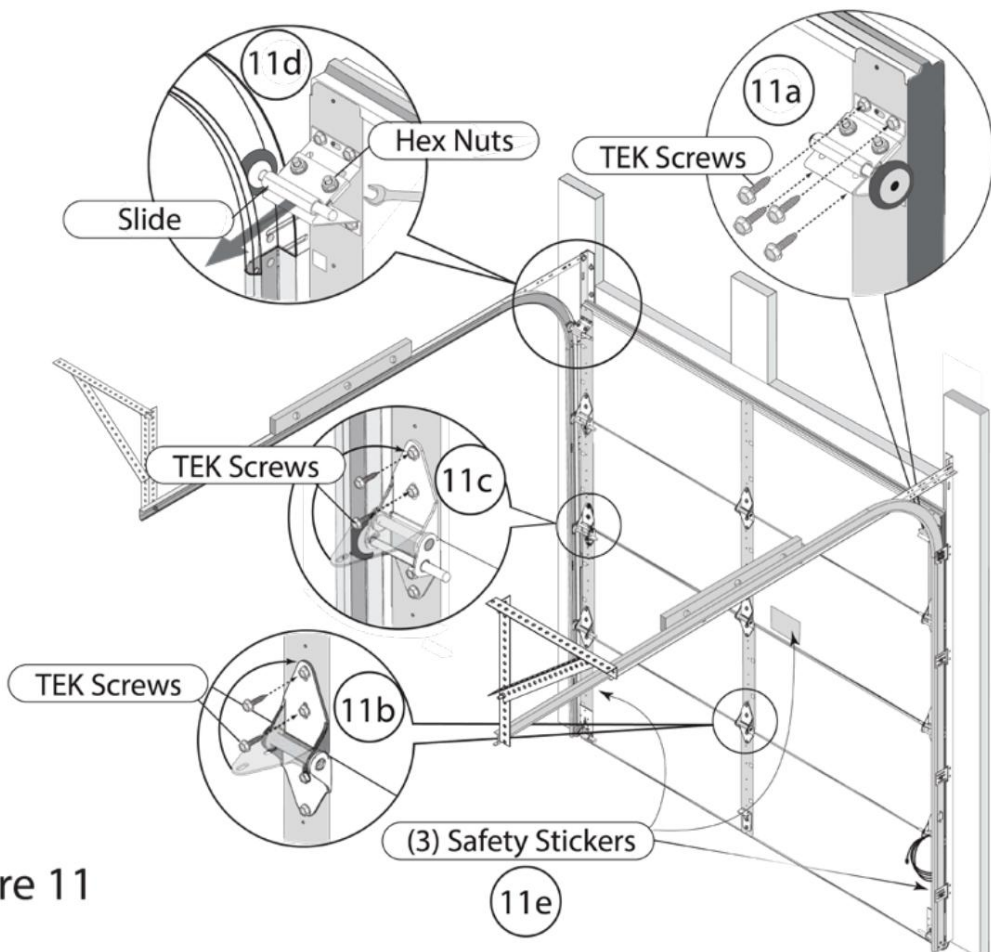


Figure 11

Instalación y programación del puntal

Paso 1 de 3: Número de puntales y tamaño de puntal

Modelo	Ancho de la puerta	Alto de la puerta	puntales Requerido
Amarr 2002, 2012, 2022, 2402, 2412, 2422 2502, 2512, 2522, 3502 Espalda abierta de 2" Nota: El modelo 3502 sólo está disponible hasta 12'2" x 12'0"	8'2" - 14'2"	7' - 16'	0 puntales*
	14'4" - 20'2"	7' - 16'	(1) Puntal de calibre 20 de 2" por sección
	20'4" - 24'2"	7' - 16'	(1) Puntal de calibre 20 de 3" por sección
Amarr 2731 EPS de 1-3/8"	8'2" - 14'2"	7' - 16'	0 puntales*
	14'4" - 16'2"	7' - 10"	(3) puntales de 2" calibre 20
	14'4" - 16'2"	11' y 12'	(4) Puntales de 2' 20 ga
Amarr 2743 Poliuretano de 3"	8'2" - 12'2"	7' - 16'	0 puntales*
	12'4" - 16'0"	7' - 16'	(3) puntales de 2" calibre 20
	16'2" - 18'2"	7' - 16'	(1) Puntal de calibre 20 de 2" por sección
Amarr 2742 Poliuretano de 2"	18'4" - 24'2"	7' - 16'	(1) Puntal de calibre 20 de 3" por sección
Amarr 2432 EPS de 2" - calibre 24 Amarr 2732 EPS de 2" - calibre 27 †22'2" y uso más amplio Puntales de 3" calibre 18	8'2" - 12'2"	7' - 16'	0 puntales*
	12'4" - 14'2"	7' - 16'	(3) puntales de 2" calibre 20
	14'4" - 18'0"	7' - 10'	(3) puntales de 2" calibre 20
	14'4" - 18'0"	11' - 14'	(4) puntales de 2" calibre 20
	14'4" - 18'0"	15' y 16'	(5) puntales de 2" calibre 20
	18'2" - 20'0"	7' y 8'	(3) puntales de 2" calibre 20
	18'2" - 20'0"	9' - 16'	(1) Puntal de calibre 20 de 2" por sección
20'2" - 24'2"	7' - 16'	(1) Puntal de calibre 20 de 3" por sección†	
Amarr 2741 Poliuretano de 1-3/8"	8'2" - 14'2"	7' - 14'	0 puntales*
	14'4" - 16'2"	7' - 10'	(3) puntales de 2" calibre 20
	14'4" - 16'2"	11' - 12'	(4) puntales de 2" calibre 20
Amarr 3040 Poliuretano de 1"	14'4" - 16'2"	13' - 14'	(1) Puntal de calibre 20 de 2" por sección
	16'4" - 18'2"	7' y 8'	
Amarr 2042 Poliuretano de 2"	8'2" - 15'0"	7' - 16'	0 puntales*
	16'0" - 18'2"	7' - 16'	(1) Puntal de calibre 20 de 2" por sección
	18'4" - 28'2"	7' - 16'	(1) Puntal de calibre 20 de 3" por sección

*Se requiere como mínimo un (1) puntal, en la sección superior, para puertas con operadores de trole

Vista V11000, Horizon HO1000, Amarr 3552 y 3582 Programación de puntales en las páginas 44 y 45

Instalación y programación del puntal

Paso 2 de 3: Ubicación del puntal

Indica la colocación de puntales según la cantidad de puntales necesarios y la cantidad de secciones.

Altura de la puerta	# Secciones
7'0" - 8'0"	4
8'9" - 10'0"	5
10'6" - 12'0"	6
12'3" - 14'0"	7
14'3" - 16'0"	8

5 secciones

4 secciones		5 secciones	
Arriba	1	Arriba	1
En t		En t	3
En t	3	En t	
Bot	2	Bot	2

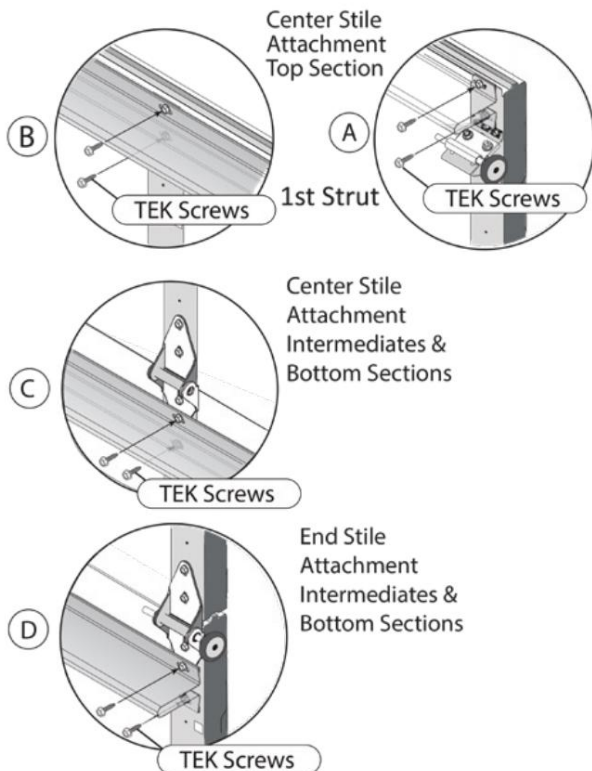
Puntales # Puntales

8 secciones

6 secciones		7 secciones		8 secciones	
Arriba	1	Arriba	1	Arriba	1
En t		En t		En t	5
En t	3	En t	3	En t	
En t	4	En t		En t	3
En t		En t	4	En t	4
Bot	2	Bot	2	Bot	2

puntales # puntales # puntales

Paso 3 de 3: fijación del puntal



ACCESORIO DE ABRIDOR ELÉCTRICO

Al instalar un abridor de puerta de garaje, se aplica lo siguiente:

1. Los resortes de la puerta del garaje deben estar en buen estado de funcionamiento y la puerta debe estar equilibrada (debe poder levantar la puerta hasta la mitad y mantenerla en su lugar).
2. La sección superior de la puerta del garaje DEBE incluir un puntal (consulte la página 15, Figuras 8 y 9 para espacio libre bajo).
3. Desconecte y/o retire todas las cerraduras y las cuerdas de tracción. Intentar usar el abridor mientras la puerta está cerrada dañará la puerta de su garaje.
DE NO HACERLO SE ANULARÁ LA GARANTÍA DE LA PUERTA.

AVISO

Esta puerta de garaje PUEDE NO cumplir con los requisitos de carga de viento del código de construcción en su área. Comuníquese con su funcionario de construcción local para conocer los requisitos del código de carga de viento y la información sobre permisos de construcción.

Muchas puertas de garaje Amarr tienen dibujos de ingeniería para cumplir con los requisitos de carga de viento. Las puertas de garaje deben montarse exactamente como se muestra en los dibujos.

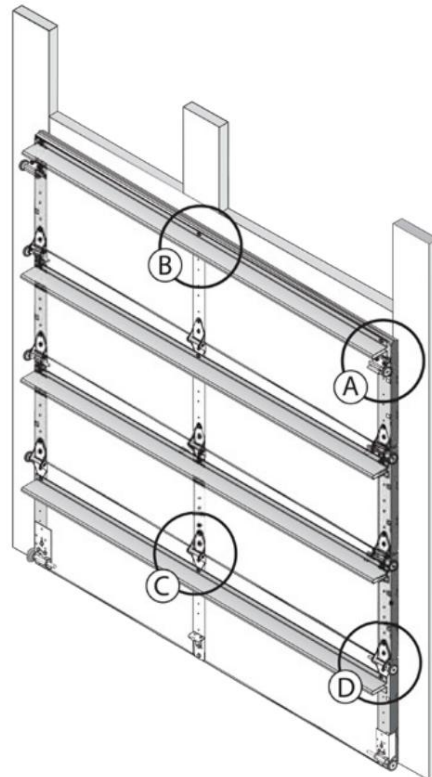
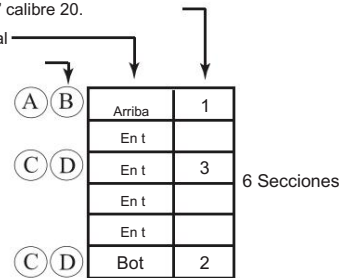
Ejemplo de detalle de puntal:

14'-4" x 12'-0" Amarr 2432 - (6) Secciones - (3) Puntales calibre 20 Paso 1:

Número de puntales - (3) 2" calibre 20.

Paso 2: Ubicación del puntal

Paso 3: Fijación del puntal



Instrucciones de instalación de la placa de cojinete de extremo universal (EBP)

Nota A: Las puertas pueden suministrarse con 1, 2 o 4 resortes de torsión. Las instrucciones para la instalación de la placa de cojinete de extremo universal son las mismas.

Nota B: Puertas que pesan hasta 800 lbs. requerirá el rodamiento con perno extendido de 400 lb (n/p 99381575).

Eje de 1" solamente.

Nota C: Puertas que excedan las 800 lbs. (usando el rodamiento con pernos de fundición de alta resistencia) requieren que se instale un espaciador (suministrado con el rodamiento) entre los tambores y la placa de rodamiento universal (Figura 3a). El espaciador colocará los tambores fuera del costado de la placa de soporte universal para que las cabezas de los pernos de carro no interfieran con los tambores.

Nota D: El ejemplo que se muestra es el lado izquierdo, pata hacia adentro, instalación en acero. Para la instalación en madera o mampostería, puede invertir las placas de soporte universales para instalar la pata.

Instalación de la placa de cojinete del extremo universal del lado izquierdo

Nota E: Los tambores se pueden identificar por modelo e izquierdo o derecho buscando la descripción y L o R en el mismo lado del tambor que los tornillos de fijación (Figura 3b).

Paso 1: Determine la línea central del perno en el rodamiento (Figura 1a) y márquelo o trace. Cuando el rodamiento atornillado está alineado correctamente, la línea central está a 2" de cada lado. Las ranuras deben correr horizontalmente como se muestra en la Figura 1a.

Paso 2: Alinee la marca de la línea central con la marca de 3 - 3/8", 4 - 3/8", 5" o 6" en la placa del cojinete del extremo universal (Figura 1b). Elija la dimensión que coincida con el tambor que está utilizando consultando la Tabla 1.

Ejemplo: El tambor 400-144 usaría la marca de 3 - 3/8".

Nota: NO retire la etiqueta de advertencia (etiqueta colgante) de la placa de soporte central.



Paso 3: Después de determinar la alineación correcta, fije el rodamiento a la placa del rodamiento con (4) pernos de carro con hombro bajo de 3/8-16 x 3/4" y (4) tuercas hexagonales de 3/8-16 (Figura 1c y 1d).

Nota F: Las tuercas hexagonales de 3/8"-16 siempre van hacia el exterior de la placa de rodamiento universal, lejos de los tambores.


Paso 4: Con la pata contra la jamba, fije el conjunto de placa de soporte de extremo universal completo al ángulo horizontal y al ángulo vertical usando (3) pernos de carro de hombro bajo de 3/8-16 x 3/4" y (3) 3/8"-16 tuercas hexagonales (Figura 2a). Las ranuras se alinearán con los agujeros en el ángulo horizontal y vertical. Para determinar

Para saber a qué fila de ranuras sujetar la placa de soporte de extremo universal, consulte la Tabla 2 y la Figura 2b.

Ejemplo: Aplicaciones que utilizan tambores 800-384 (5" o 6" Dimensión EBP, Cuadro 1) y carril 15R, usaría la fila inferior de ranuras marcadas 5-6 en la Figura 2b, y como se ilustra en la Figura 2a.

Nota G: Para todas las aplicaciones de radio de 12", utilice la fila de ranuras identificadas en la Figura 2b.

Paso 5: Presione la pata de la placa de soporte universal contra la jamba. Fije la placa de soporte universal a la jamba con (1) tornillo TEK de 1/4-20 x 1" (Figura 2c).

 **ADVERTENCIA** No conecte Track, DBP o Resorte los componentes directamente sobre la placa de roca.

Nota H: La placa de soporte del extremo universal se muestra con la pata montada hacia adentro (pata hacia adentro), pero se puede montar con la pata hacia afuera. El rodamiento siempre debe montarse hacia el exterior, lejos del tambor.

Repita los pasos 1 a 5 para la placa de soporte del extremo derecho

Para obtener instrucciones de instalación del resorte de torsión, consulte la página 23.

Instrucciones de instalación de la placa de cojinete de extremo universal (EBP)

ADVERTENCIA

Alta tensión del resorte

NO retire, repare ni ajuste los resortes ni nada a lo que estén sujetos los resortes de la puerta del garaje, como bloques de madera, soportes de acero, cables u otros elementos similares. El incumplimiento de estas instrucciones podría provocar la muerte o lesiones corporales graves. Las reparaciones y ajustes deben ser realizados por un técnico capacitado en sistemas de puertas utilizando las herramientas e instrucciones adecuadas.

Cuadro 1 - Figura de referencia 1b

Espaciado de rodamientos atornillados	
Batería	Dimensiones
400-96	3-3/8
400-144	3-3/8
525-216	3-3/8
800-384	5 - 6
<hr/>	
5250-54	4-3/8
5750-120	5 - 6
6375-164	5 - 6

Cuadro 2 - Figura de referencia 2b

Espaciado universal de placas de rodamiento	
Batería	Dimensiones
400-96	3-3/8 o 4-3/8
400-144	3-3/8 o 4-3/8
525-216	3-3/8 o 4-3/8
800-384	5 - 6
<hr/>	
5250-54	3-3/8 o 4-3/8
5750-120	5 - 6
6375-164	5 - 6

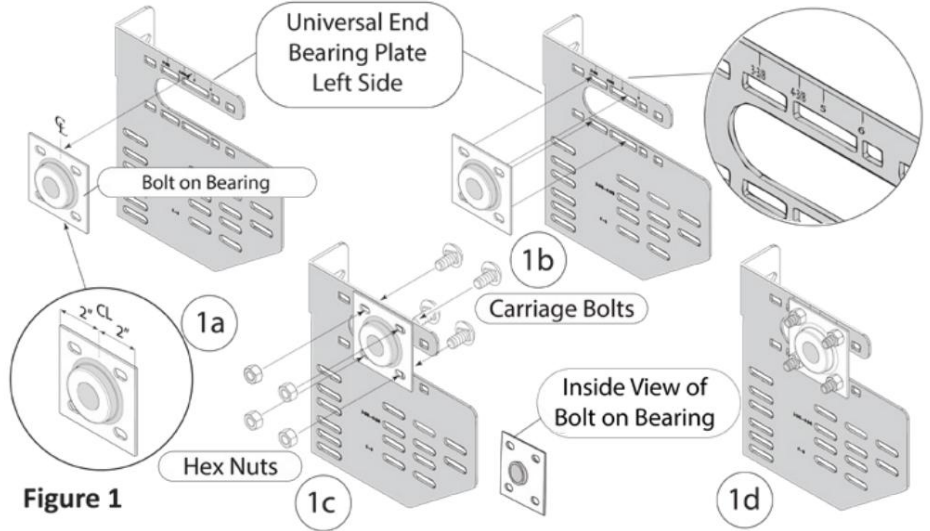


Figure 1

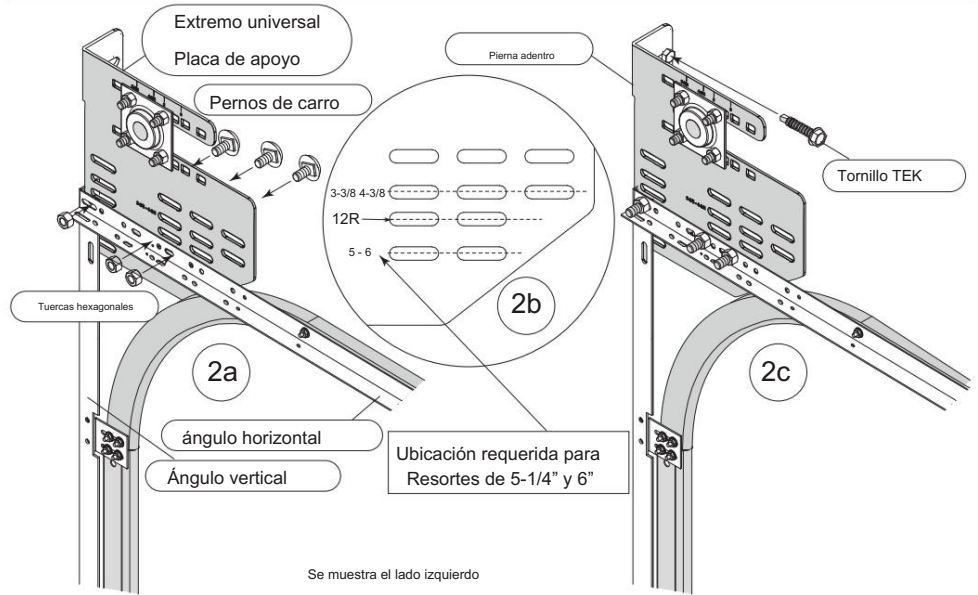


Figure 2

Estas instrucciones se aplican a:

- Elevación estándar
- Gran elevación (máx. 72")
- Montaje en ángulo, se muestra la pata hacia adentro
- También patas extendidas y soporte de montaje

Las instrucciones para otras aplicaciones de resortes se pueden encontrar en las Instrucciones complementarias y/o se pueden suministrar con los resortes.

ADVERTENCIA

Peligro de golpe

Utilice ÚNICAMENTE barras de enrollado aprobadas para enrollar los resortes. No asegurar la oruga o la almohadilla de resorte podría provocar la muerte o lesiones corporales graves.

ADVERTENCIA

No fije el riel o

Resorte los componentes directamente sobre la placa de roca. Utilice siempre pino amarillo n.º 2 o mejor para Jamba y almohadilla de resorte.

ADVERTENCIA Peligro de golpe

Utilice ÚNICAMENTE barras de enrollado aprobadas para enrollar los resortes. No asegurar la oruga o la almohadilla de resorte podría provocar la muerte o lesiones corporales graves.

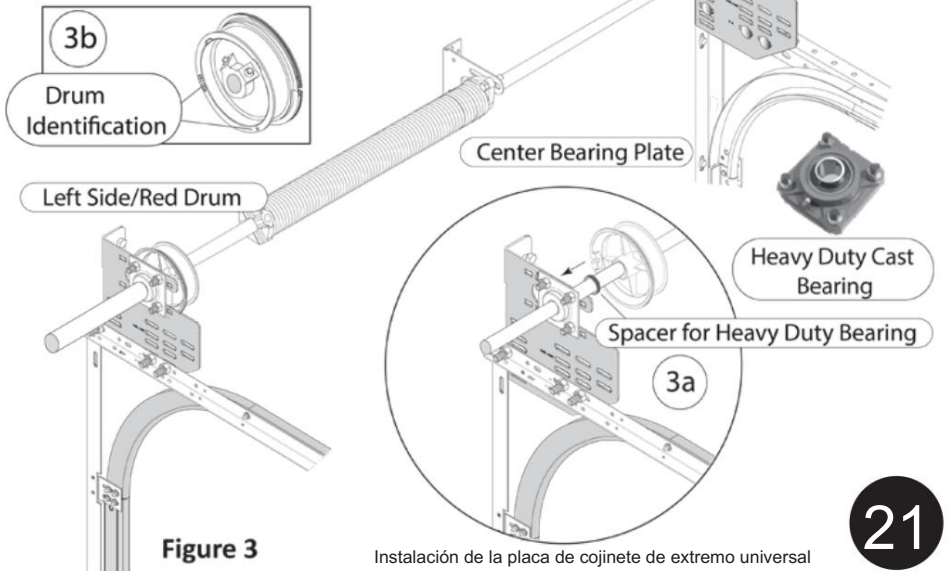


Figure 3

Instalación de la placa de cojinete de extremo universal

Crecimiento del resorte de torsión

Nota: Las puertas de garaje pueden suministrarse con 1 o más resortes de torsión. Las instrucciones de instalación son las mismas.

A medida que se agregan vueltas a cualquier resorte de torsión, el resorte aumentará en longitud. Si no se permite que el resorte crezca en longitud o se permite que se estire demasiado, puede crear problemas como ondulaciones y desgaste prematuro del resorte.

Paso 1: Determinar la cantidad correcta de crecimiento primaveral

La fórmula para determinar el crecimiento primaveral es:

$$\text{Número de vueltas requeridas} + 1 \times \text{Tamaño del cable}$$

Por ejemplo:

Una puerta elevadora estándar de 10' de alto requeriría 10,5 vueltas.

$$10,5 + 1 = 11,5$$

$$11,5 \times 0,243 \text{ (por ejemplo)} = 2,79" - \text{Cantidad correcta}$$

del crecimiento primaveral

Nota: NO retire la etiqueta de advertencia (etiqueta colgante) de la placa de soporte central.



Paso 2: prepararse para el crecimiento de primavera

Marque en el eje de torsión la distancia determinada para

Su resorte y número de vueltas. Coloque unos alicates de bloqueo en ese punto para evitar que el resorte exceda esa longitud.

Nota: Es importante que el resorte crezca hasta esta longitud predeterminada.

Es posible que tengas que tirar ligeramente del resorte después de darle cuerda.

Paso 3: enrollar el resorte de torsión

Continúe desde la página 23 - Devanado de resortes de torsión

Cuando haya terminado de enrollar los resortes de torsión, retire las pinzas de bloqueo y continúe con la instalación.

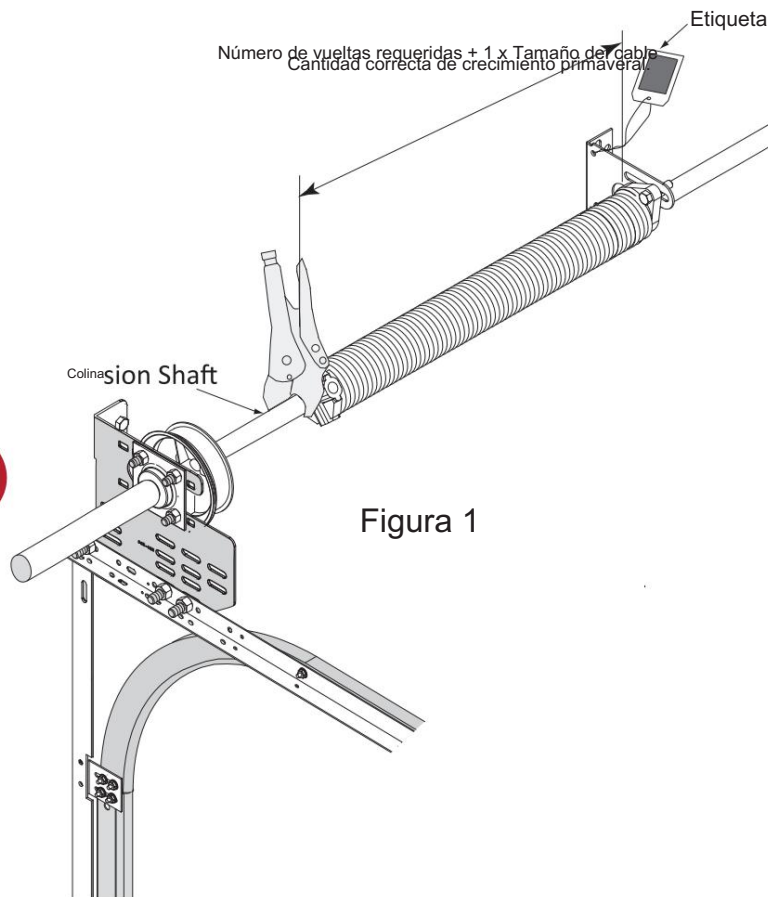


Figura 1

ADVERTENCIA

Alta tensión del resorte
NO retire, repare ni ajuste los resortes ni nada a lo que estén sujetos los resortes de la puerta del garaje, como bloques de madera, soportes de acero, cables u otros elementos similares. El incumplimiento de estas instrucciones podría provocar la muerte o lesiones corporales graves. Las reparaciones y ajustes deben ser realizados por un técnico capacitado en sistemas de puertas utilizando las herramientas e instrucciones adecuadas.

Instrucciones de instalación del resorte de torsión

Nota A: Las puertas pueden suministrarse con 1, 2 o 4 Torsiones Muelles. Las instrucciones de instalación son las mismas (Figura 4).

Nota B: Instrucciones de instalación para altura libre baja

La torsión hacia atrás se puede encontrar en la página 33.

Paso 1: Instalación de la unidad de resorte de torsión

Deslice el tambor del lado izquierdo (rojo) sobre el eje. Los tornillos de fijación deben mirar hacia el centro del eje. Luego, deslice el resorte de torsión del lado izquierdo (rojo) sobre el eje con los tornillos de fijación mirando hacia el tambor del lado izquierdo, luego deslice el cojinete de acero sobre el eje (el cojinete de acero debe girarse para que pueda deslizarse dentro del resorte). Figura 1a). Si su puerta requiere (2) resortes, deslice el resorte derecho/negro mirando en la dirección opuesta al resorte izquierdo/rojo. Deslice el tambor del lado derecho (derecho/negro) con los tornillos de fijación hacia

hacia el medio.

Paso 2: Instalación de la unidad de resorte de torsión

Manteniendo el eje nivelado, deslice la Unidad de Torsión completa Montaje en el cojinete del extremo izquierdo y luego derecho Placas (Figura 1). Debe haber una cantidad igual de eje sobresaliendo de cada placa de soporte del extremo (Figura 1).

Nota C: El paso 3 se refiere a una única aplicación Spring Pad. Su plano de taller específico del trabajo (JSSD) proporciona detalles.

Paso 3: Instalación de la placa de soporte central

La placa de soporte central debe montarse en el centro del eje y nivelarse con las placas de soporte de extremo para que el eje quede nivelado. Sujete la placa de soporte central a la almohadilla de anclaje del resorte (Figura 1b) con:

- (2) tornillos IHWH TEK de 5/16" x 1" (montaje en acero)
- (2) tirafondos de 5/16" x 1-5/8" (montaje en madera)

Paso 4: Instalación de los resortes

No retire la etiqueta de advertencia de la placa de soporte central. Deslice el resorte contra la placa de soporte central, con el cojinete de acero insertado en el resorte (Figura 1a). Usando (2) pernos de 3/8"x1-1/2" y (2) tuercas hexagonales ROJAS de 3/8-16, fije los resortes a la placa de soporte central (Figura 1c). Si se requieren dos resortes, los pernos pasan por ambos conos de resorte y la placa de soporte central. Apriete firmemente.

Paso 5: Instalación de los cables de elevación

Lleve el cable de elevación del lado izquierdo entre la puerta y el riel, detrás del eje de torsión y sobre el tambor del lado izquierdo.

Deslice el tambor contra la placa de soporte del extremo. Enganche el tope del cable en la muesca del borde exterior del tambor (Figura 2).

Gire el tambor con la mano hasta que el cable quede ajustado.

Usando solo los dedos, apriete los (2) tornillos de fijación del tambor hasta que entren en contacto con el eje de torsión. Luego, gire cada tornillo de 1/2 a 1 vuelta con una llave.

Nota D: No apriete demasiado los tornillos de fijación, esto podría dañar el eje de torsión.

Usando un par de alicates de seguridad, sujete el eje desde la fuera de la placa de soporte del extremo, de modo que el cable no No afloje ni desenrolle (Figura 2). La parte posterior de la cerradura Los alicates deben descansar sólidamente contra la jamba o el travesaño. Esto evitará que el tambor se desenrolle o se levante al enrollar el resorte. Los cables deben permanecer tensos, los tambores deben estar sincronizados con vueltas iguales.

Repita el paso 5 para los cables y el tambor del lado derecho.



Nota: NO retire la etiqueta de advertencia (etiqueta colgante) de la placa de soporte central.

Paso 6: enrollar los resortes de torsión

Marque una línea recta en los resortes con un trozo de tiza (Figura 3, Paso 1). Inserte las barras de bobinado completamente en la profundidad total de los orificios del cono de bobinado.

Nota E: No retire una barra de bobinado hasta que la otra esté completamente asentado en toda la profundidad del agujero y tienes un agarre firme y un control total del otro Barra de cuerda.

Siempre enrolle empujando las barras de enrollado hacia arriba (Figura 3, Paso 2) 1/4 de vuelta a la vez. Cuando haya el número correcto de vueltas en los resortes (Figura 3), manteniendo la tensión en los resortes con la barra enrolladora, apriete los tornillos de fijación hasta que el tornillo de fijación haga contacto con el eje, luego apriete una vuelta adicional completa. .

Nota F: No apriete demasiado los tornillos de fijación, esto podría dañar el eje de torsión.

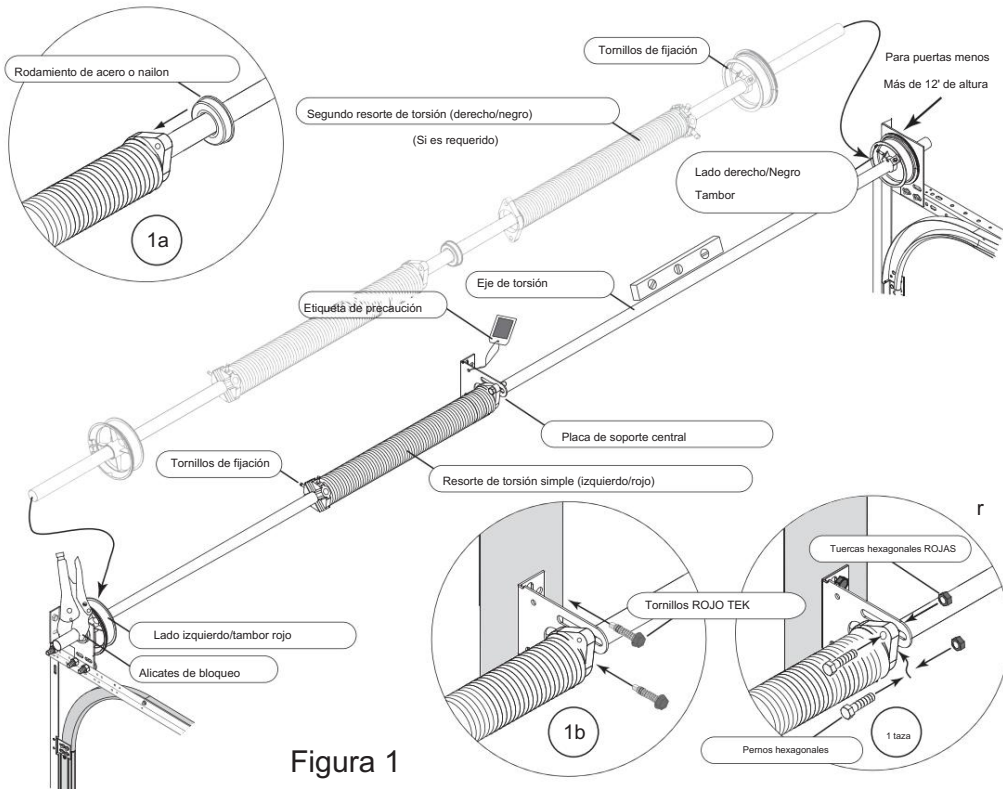
Retire con mucho cuidado las barras enrolladoras y las pinzas de bloqueo.

Nota G: No debe haber tensión en las barras de bobinado.

De pie en el suelo, pruebe su instalación moviendo la puerta hacia arriba y hacia abajo. La puerta debe equilibrio (no subir ni bajar) a través del recorrido completo de la puerta. Si la puerta no equilibrio, es posible que se requieran vueltas adicionales o menos. Regrip Alicates de bloqueo al eje de torsión y agregue o resta los giros correspondientes.

Continúe con la página 16, Paso 25 para finalizar con la instalación.

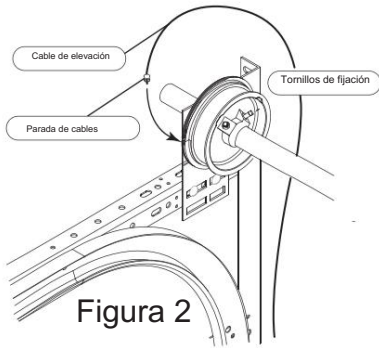
Instrucciones de instalación del resorte de torsión



ADVERTENCIA No fije los componentes del eje o del resorte directamente a la placa de roca. Utilice siempre pino amarillo n.º 2 o mejor para la jamba y la plataforma del resorte.

Nota: La cantidad y el tamaño de los resortes, la cantidad de placas de soporte y las almohadillas de los resortes pueden cambiar. La instalación y el enrollado de los resortes individuales sigue siendo básicamente la misma.

Figura 1



ADVERTENCIA Alta tensión del resorte
NO retire, repare ni ajuste los resortes ni nada a lo que estén sujetos los resortes de la puerta del garaje, como bloques de madera, soportes de acero, cables u otros elementos similares. El incumplimiento de estas instrucciones podría provocar la muerte o lesiones corporales graves. Las reparaciones y ajustes deben ser realizados por un técnico capacitado en sistemas de puertas utilizando las herramientas e instrucciones adecuadas.

Figura 2

ADVERTENCIA Peligro de golpe
Utilice ÚNICAMENTE barras de enrollado aprobadas para enrollar los resortes. No asegurar la oruga o la almohadilla de resorte podría provocar la muerte o lesiones corporales graves.

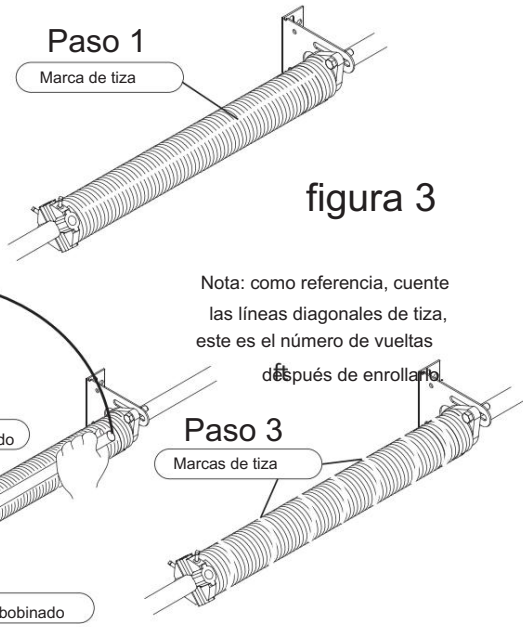


figura 3

Párese a un lado al darle cuerda

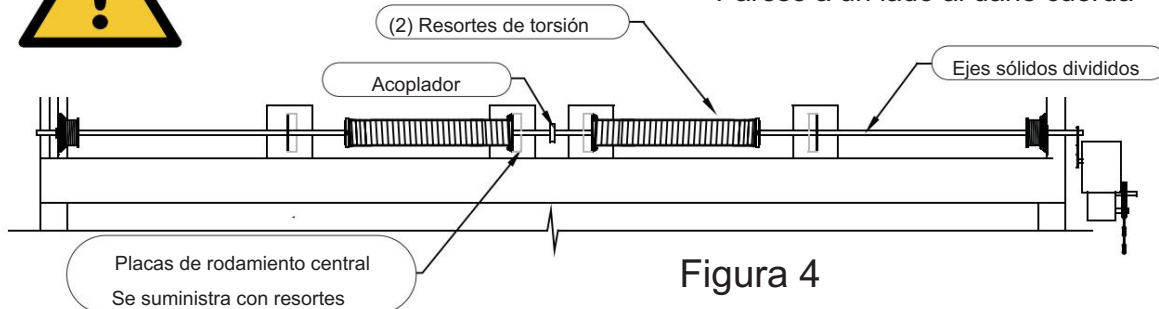


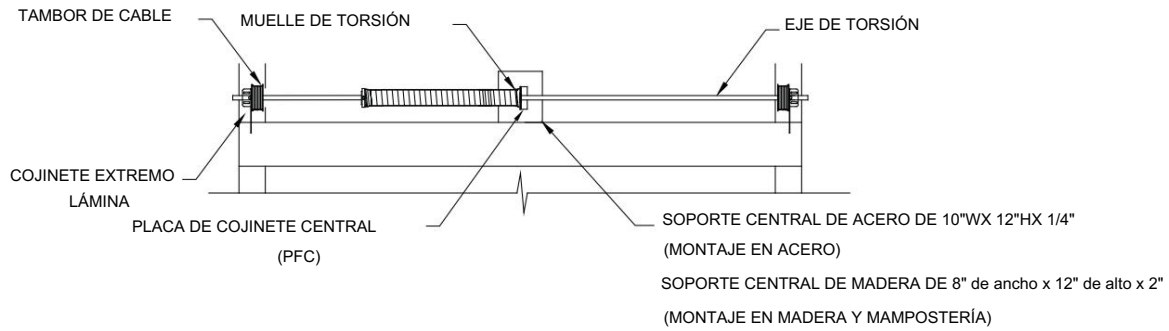
Figura 4

(2) Resorte / Eje sólido dividido / (2) Placa de rodamiento central
Aplicación de unidad de potencia de torsión (ejemplo)

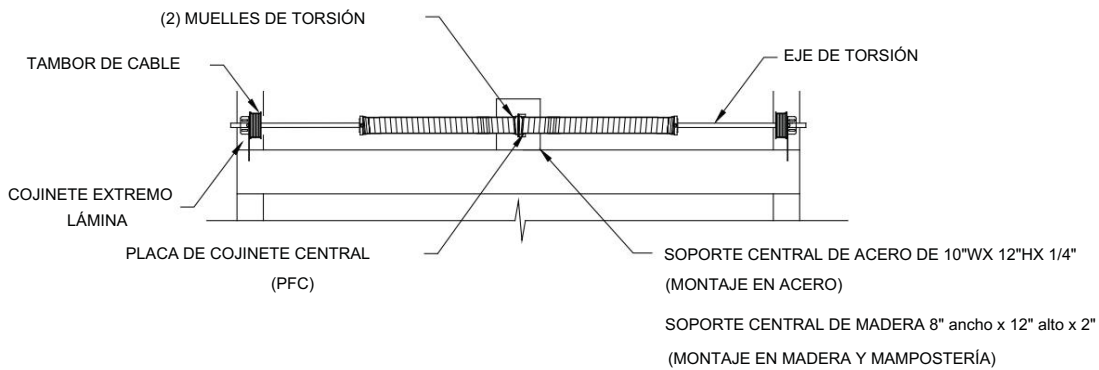
Ejemplos de detalles de la unidad de potencia con resorte de torsión

(Comuníquese con Amarr Engineering para obtener detalles específicos de su aplicación)

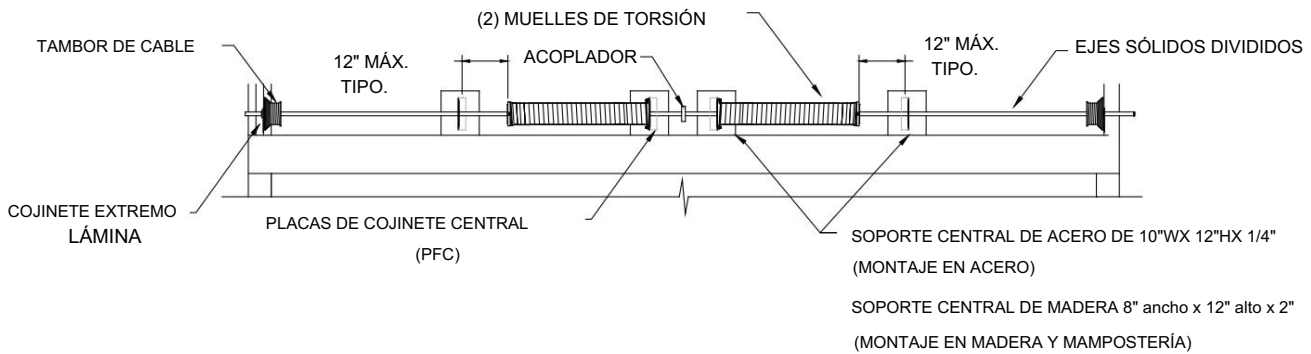
(1) MUELLE / CBP SIMPLE / UNIDAD DE POTENCIA DE TORSIÓN



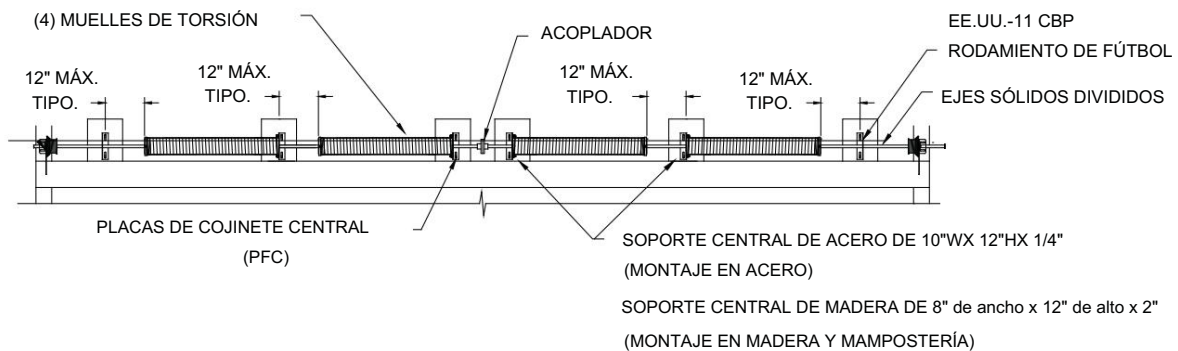
(2) MUELLE / CBP SIMPLE / UNIDAD DE POTENCIA DE TORSIÓN



(2) MUELLE / EJE SÓLIDO DIVIDIDO / (2) CBP / UNIDAD DE POTENCIA DE TORSIÓN



(4) MUELLE / EJE SÓLIDO DIVIDIDO / (4) CBP / UNIDAD DE POTENCIA DE TORSIÓN



Ejemplos de detalles de la unidad de potencia con resorte de torsión

(Comuníquese con Amarr Engineering para obtener detalles específicos de su aplicación)



ADVERTENCIA

Alta tensión del resorte

NO retire, repare ni ajuste los resortes ni nada a lo que estén sujetos los resortes de la puerta del garaje, como bloques de madera, soportes de acero, cables u otros elementos similares. El incumplimiento de estas instrucciones podría provocar la muerte o lesiones corporales graves. Las reparaciones y ajustes deben ser realizados por un técnico capacitado en sistemas de puertas utilizando las herramientas e instrucciones adecuadas.



ADVERTENCIA Peligro de golpe

El riel y la almohadilla del resorte DEBEN estar anclados firmemente a la pared. No asegurar la oruga o la almohadilla de resorte podría provocar la muerte o lesiones corporales graves.

NO use clavos para asegurar el riel o la almohadilla de resorte.

Consulte la Figura 1, página 6.

Vía paralela a las vigas

Nota: Las puertas de garaje no se suministran con soporte trasero ni sujetadores. Estos artículos deben comprarse por separado.

Nota: Los ángulos de suspensión deben tener un mínimo de calibre 14.

Paso 1: (se muestra el lado derecho) Manteniendo el riel horizontal cuadrado, nivelado y paralelo entre sí, marque un punto en la viga del techo directamente encima del extremo del riel horizontal (Figura 1).

Paso 2: Marque y corte un trozo de ángulo para abarcar la distancia entre las vigas/vigas del techo más 4" (Figuras 2, 6 y 7).

Paso 3: Taladre previamente los dos orificios de 3/16" (Figura 3).

Paso 4: Sujete firmemente cada extremo del ángulo a las vigas/vigas del techo usando: (2) tirafondos de 5/16" x 1-5/8" (madera), (2) IHWH TEK de 5/16" x 1" Tornillos (Acero) (Figura 4).

Paso 5: Mida la distancia desde la parte inferior del carril horizontal hasta la parte superior del ángulo (Figura 5). Marque y corte un trozo de ángulo a esta distancia (Figuras 6 y 7).

Paso 6: Marque y corte un trozo de ángulo para formar una abrazadera de 45° (Figuras 6, 7 y 8). Esta pieza debe tener aproximadamente la misma longitud que la pieza del Paso 5. Sujete firmemente los ángulos del soporte trasero usando (3) pernos mecanizados de 3/8"x1-1/2" y (3) tuercas hexagonales de 3/8"-16 como se muestra en la Figura 8.

Paso 7: (Elevación estándar) Sujete firmemente el ángulo vertical del soporte trasero al riel horizontal usando (1) 3/8"x1-1/2" Perno de máquina y (1) tuerca hexagonal de 3/8"-16 (Figura 9).

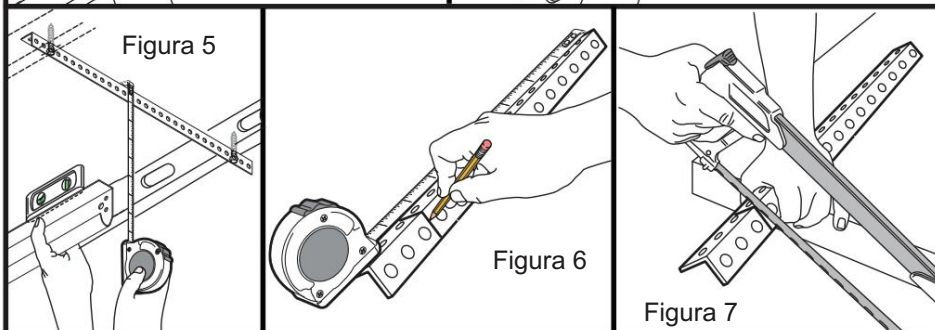
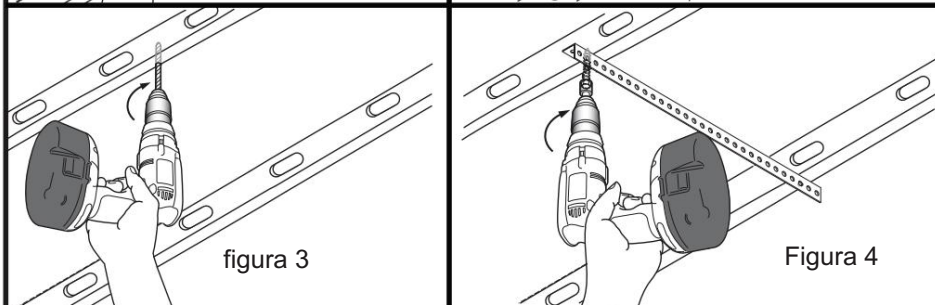
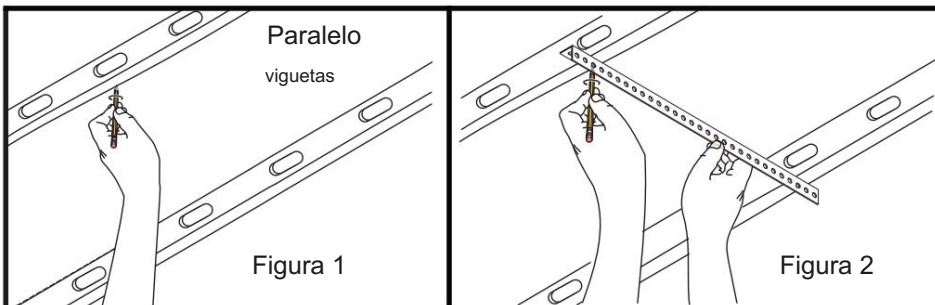
Paso 7: (espacio libre bajo) Sujete firmemente el ángulo vertical del soporte trasero al riel horizontal superior con espacio libre bajo usando (1) perno mecanizado de 3/8"x1-1/2" y (1) cabeza hexagonal de 3/8"-16 Tuerca (Figura 10).

Vía perpendicular a las vigas

Nota: La instalación del soporte trasero es esencialmente la misma pero no abarcará dos vigas. Omita el paso 2 y reanude la instalación en el paso 3 utilizando un ángulo de 18".

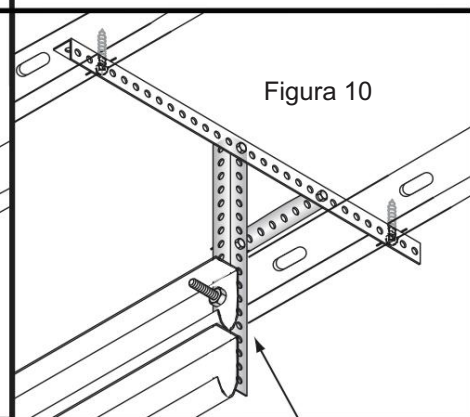
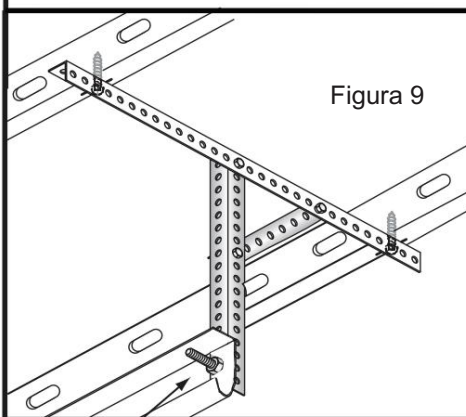
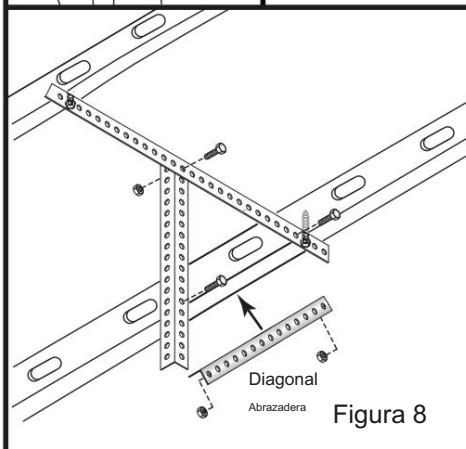
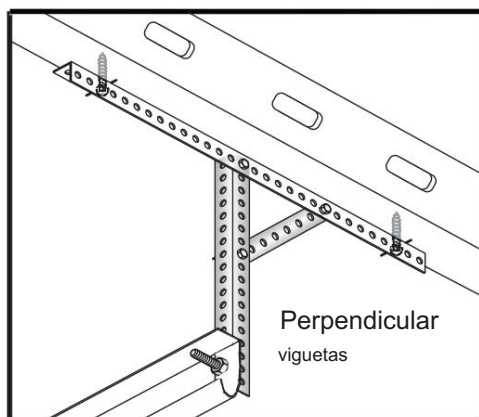
Instrucciones de instalación del colgador de rieles

Vía paralela a las vigas



ADVERTENCIA Peligro de aplastamiento por encima de la cabeza El extremo largo del perno roscado debe estar dentro del riel para que actúe como tope de la puerta.

Vía perpendicular a las vigas



ADVERTENCIA • Peligro de golpe: bordes afilados • Riesgo de muerte o lesiones corporales graves • El colgador de riel no debe extenderse por debajo del riel horizontal

ADVERTENCIA • Peligro de golpe: riesgo de que la puerta se caiga • Riesgo de muerte o lesiones corporales graves • El extremo largo del perno roscado debe ser Dentro de la pista para actuar como un tope de puerta.

Instrucciones de instalación del bloqueo deslizante

AVISO

Incumplimiento de estas instrucciones
invalida la garantía. Antes de comenzar el
instalación, lea detenidamente todas las instrucciones.

- No instale cerraduras deslizantes si la puerta de su garaje está equipada con un abridor de puerta eléctrico.
- Las cerraduras (incluidas las cerraduras deslizantes) dañarán el abridor eléctrico de puerta de garaje y la puerta de su garaje si la cerradura está activada cuando el operador intenta levantar la puerta del garaje. Esto invalidará la garantía de la puerta de garaje.
- Si va a instalar un abridor de puerta de garaje eléctrico más adelante, recuerde quitar o desactivar los seguros deslizantes. Puede desactivar la cerradura abriendo el cerrojo y colocando una cerradura o un perno a través del orificio de la cerradura (Figura 4).
- Es mejor quitar la pestaña del riel desde el interior del riel, antes de instalarlo.



Nota: Estas instrucciones muestran una puerta de garaje de doble capa, pero también se aplican a puertas de garaje de una y tres capas.

Paso 1: (Lado derecho) Con un martillo y un punzón, saque la pestaña de metal rectangular preperforada del riel horizontal (Figura 1).

Paso 2: Con la puerta en la posición completamente cerrada, ubique la cerradura de modo que la corredera se alinee con el centro de este orificio rectangular (Figuras 3 y 4). Sujete firmemente el bloqueo deslizante a la segunda sección con (2) 1/4"x5/8"

Tornillos TEK (Figura 2). Es posible que necesite perforar previamente orificios piloto de 3/32" si los orificios de la sección no están alineados con esta ubicación.

Paso 3: Con la puerta en la posición completamente cerrada/abajo, pruebe el bloqueo deslizante para comprobar su facilidad de funcionamiento. Ajuste el bloqueo hacia arriba o hacia abajo si es necesario (Figuras 3 y 4).

Si se solicita un segundo candado, repita los pasos 1 a 3 para el lado izquierdo.

NOTA: No se requiere una segunda cerradura (puertas que no son de carga de viento).

NOTA: Es posible que se proporcionen otras cerraduras con las puertas de su garaje. Consulte las instrucciones de instalación incluidas con la cerradura para obtener más detalles.

Regrese a la página 16 cuando se complete la instalación.

Figura 1

Hasta 8" de altura

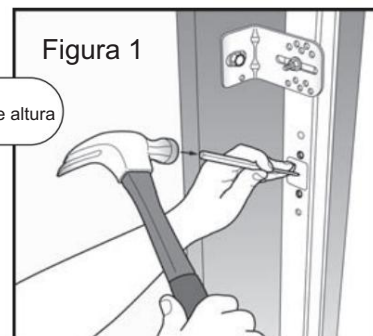


Figura 2

Lado derecho

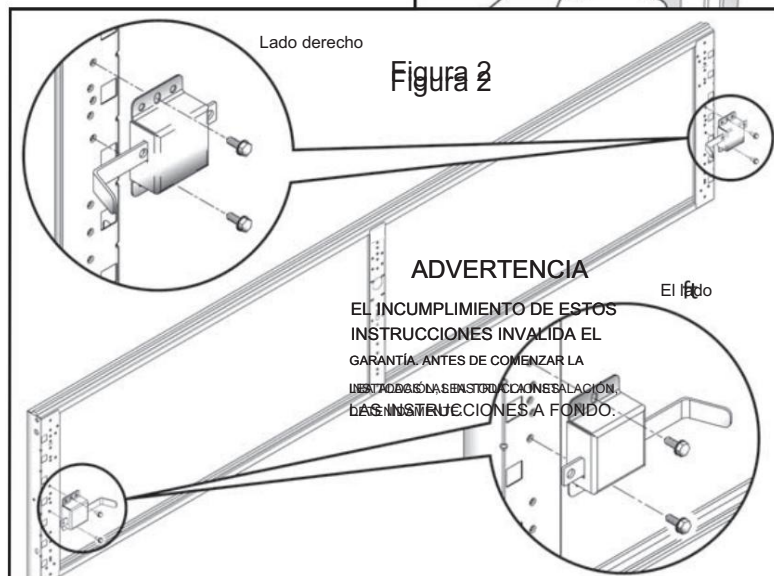


figura 3

Cerrado

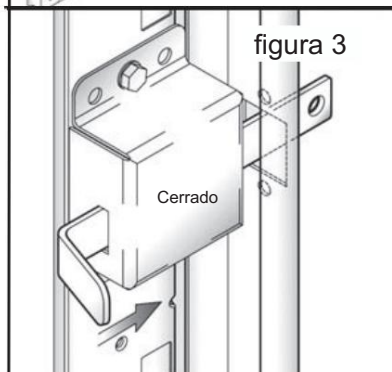
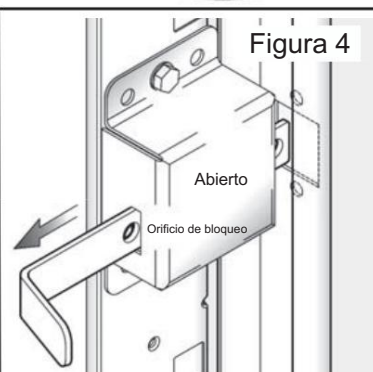


Figura 4

Abierto

Orificio de bloqueo



Instrucciones de instalación del sello perimetral

(Alternativa al sello de jamba)

Nota: Las puertas de garaje no se suministran con sello perimetral ni sujetadores. Estos artículos deben comprarse por separado.

Nota: Se requiere una sierra para metales para realizar cortes suaves y precisos.

Paso 1: Mida horizontalmente a lo largo de la parte superior de su encabezado (Figura 1). Esto puede requerir que dos personas sostengan la cinta métrica.

Paso 2: Marque su primera pieza de sello perimetral para corte (Figura 2).

Paso 3: Usando una sierra para metales (Figura 3), corte con cuidado el sello perimetral a la longitud adecuada.

Paso 4: Comenzando por el extremo (Figura 4), introduzca los sujetadores hasta la mitad en el sello, comenzando a 6" del extremo y continuando cada 12" en el centro.

Paso 5: Mantener el sello en su lugar (el borde con el (Figuras 5 y 6), introduzca parcialmente los sujetadores en la jamba. Esto permitirá realizar ligeros ajustes más adelante.

Paso 6: Mida la vertical (lado izquierdo) de su jamba (Figura 1). Marque su segunda pieza de sello perimetral para cortarla (Figura 2).

Paso 7: Usando una sierra para metales (Figura 3), corte con cuidado el sello perimetral a la longitud adecuada.

Paso 8: Corte un ángulo de 45° a través de la moldura donde se une con la pieza horizontal superior (Figura 7). Esto permitirá que la solapa del sello horizontal quede al ras de la puerta.

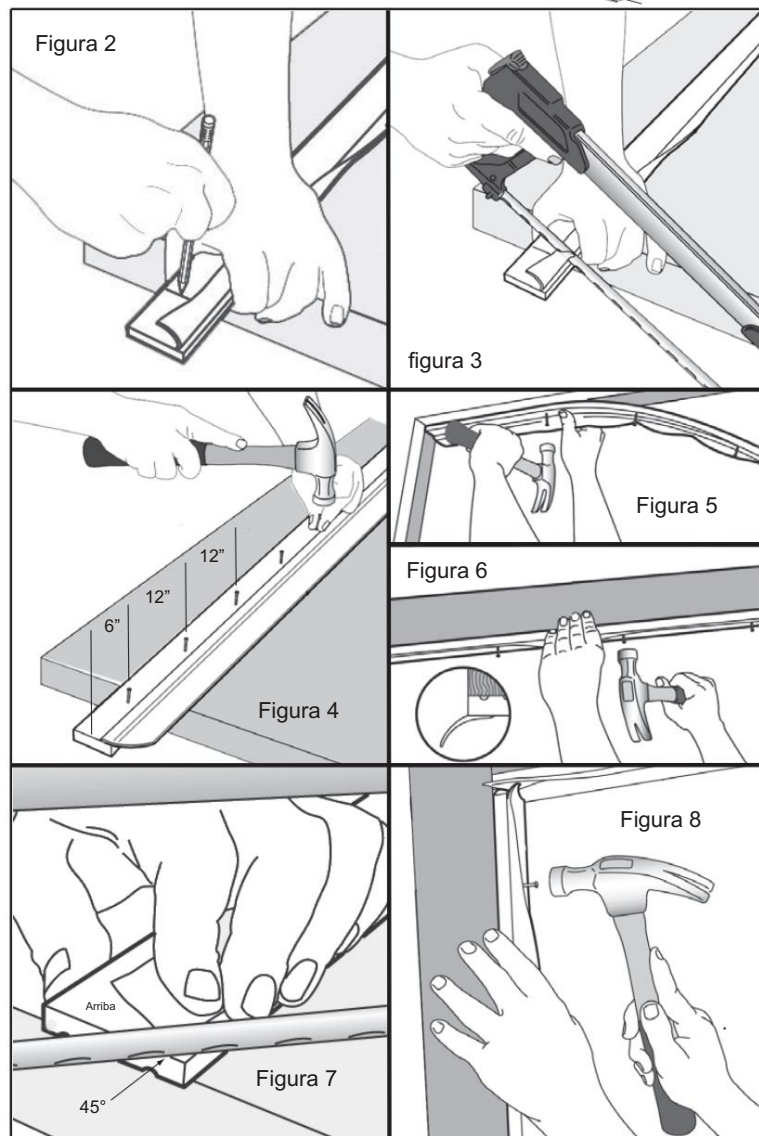
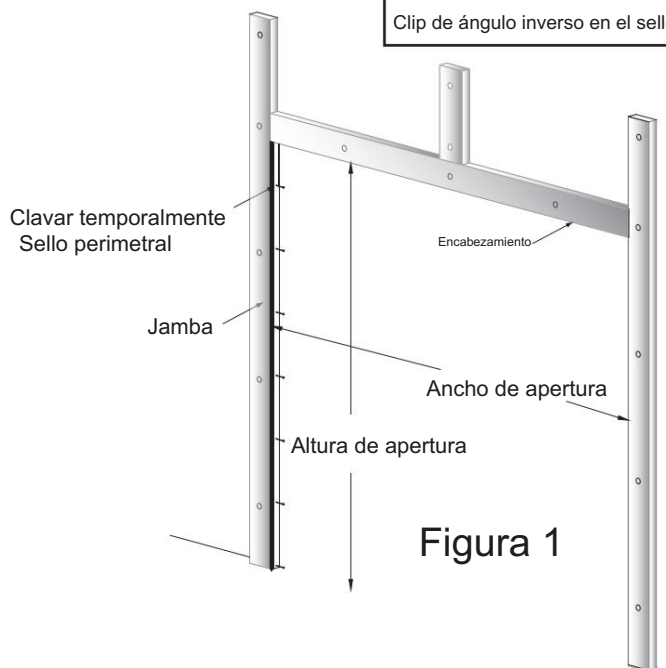
Paso 9: Comenzando en la parte superior (Figura 4), introduzca los sujetadores hasta la mitad en el sello, comenzando a 6" de la parte superior y continuando cada 12" en el centro.

Paso 10: Sosteniendo el sello en su lugar (el borde con la solapa debe estar al ras con el interior de la jamba) (Figura 8), martilla los sujetadores parcialmente en la jamba. Esto permitirá realizar ligeros ajustes más adelante. Repita los pasos 6 a 10 para el sello perimetral del lado derecho.

Paso 11: Cuando su puerta esté instalada, equilibrada y cerrada, ya sea con el operador o con la cerradura, puede clavar completamente el sello perimetral a las jambas, después de realizar los pequeños ajustes necesarios para un sellado hermético y un funcionamiento suave.

Nota: Si el sello está demasiado apretado contra la puerta del garaje, puede resultar difícil subir y bajar la puerta, y podría provocar daños que anularán la garantía.

Nota: Consulte la página 11, Figura 4f, para Clip de ángulo inverso en el sello de jamba



Instrucciones de instalación del riel delantero con espacio libre bajo (LHF)

Paso 1: Accesorio del soporte inferior izquierdo

Coloque la sección inferior boca abajo sobre un par de caballetes de sierra acolchados resistentes (Figura 1). Inserte el pasador del cable en el orificio del soporte inferior, desde el interior. Luego inserte el extremo en forma de bucle del cable de elevación en el pasador del cable.

Empuje el pasador del cable a través del orificio redondo desde el interior (Figura 1a). Con el cable de elevación instalado firmemente, deslice el Pase la chaveta por el orificio del pasador del cable y luego doble una pata de la chaveta. Deslice el soporte inferior derecho al ras de la parte inferior del montante del extremo derecho. Fije el soporte con (3) tornillos RED TEK de 1/4"-20 x 1". Inserte el rodillo de vástago largo en el soporte inferior.

Repita el paso 1 para el soporte inferior izquierdo del lado izquierdo.

Nota: Los soportes inferiores izquierdos se utilizarán para aplicaciones de conexión exterior con espacio libre bajo.

Paso 2: vía horizontal a vertical

Accesorio de riel (se muestra el conjunto del lado izquierdo)

Conecte el extremo radial (curvo) del conjunto de riel horizontal al riel vertical con (2) 1/4" x 5/8"

Pernos de empalme del riel y (2) tuercas hexagonales de 1/4"-20 (Figura 2a). Sostenga temporalmente el extremo posterior del riel usando una cuerda o alambre sujeto al techo.

Nota: Las tuercas hexagonales de 1/4"-20 siempre van hacia el exterior de la pista.

Nota: En una instalación con espacio libre bajo, solo los rodillos superiores entran en el riel horizontal superior. Todos los demás rodillos van al carril horizontal inferior.

Paso 3: Fijación de la placa inicial al ángulo vertical

Fije el extremo de la placa inicial al ángulo vertical con (1) perno de carro con hombro bajo de 3/8" x 3/4" y (1) tuerca hexagonal de 3/8"-16 (Figura 2b).

Nota: Las tuercas hexagonales de 3/8"-16 siempre van en el exterior de el conjunto (lejos de la puerta).

Paso 4: Instalación del soporte de riel (Figura 2c)

CONSULTE LA PÁGINA 27 PARA OBTENER MÁS DETALLES.

Nota: Repita los pasos 1 a 3 para el lado derecho horizontal. Accesorio de seguimiento a ángulo vertical.



ADVERTENCIA El riel debe estar espaciado entre 3/8" y 1/2" de las secciones para evitar que las secciones se caigan de la vía.

Paso 5: Inspeccionar la instalación de la vía

Asegúrese de que el riel esté nivelado y en escuadra con la abertura. Asegúrese de que la distancia entre el riel y la puerta sea la misma en la parte inferior del riel vertical, en la curva del riel horizontal y en la parte posterior del riel horizontal (aproximadamente 1/2"). Ajuste a la posición del riel Es posible que deba realizarse más tarde, después de abrir la puerta para mantener el espacio adecuado.

Paso 6: retire todas las uñas temporales

Paso 7: Instalación de la cuerda de tracción

Si no se utiliza un abridor eléctrico, fije un extremo de la cuerda de tracción al soporte inferior del espacio libre bajo y el otro extremo al soporte de la segunda jamba.

Para la instalación del resorte de torsión, consulte las páginas 20 y 23 para detalles.

Nota: El montaje frontal izquierdo comercial requiere que los tambores se muevan hacia el exterior, con el montaje del tambor rojo en el lado derecho y el tambor negro montado en el lado izquierdo (Figura 2d).

Instrucciones de instalación del riel delantero con espacio libre bajo (LHF)

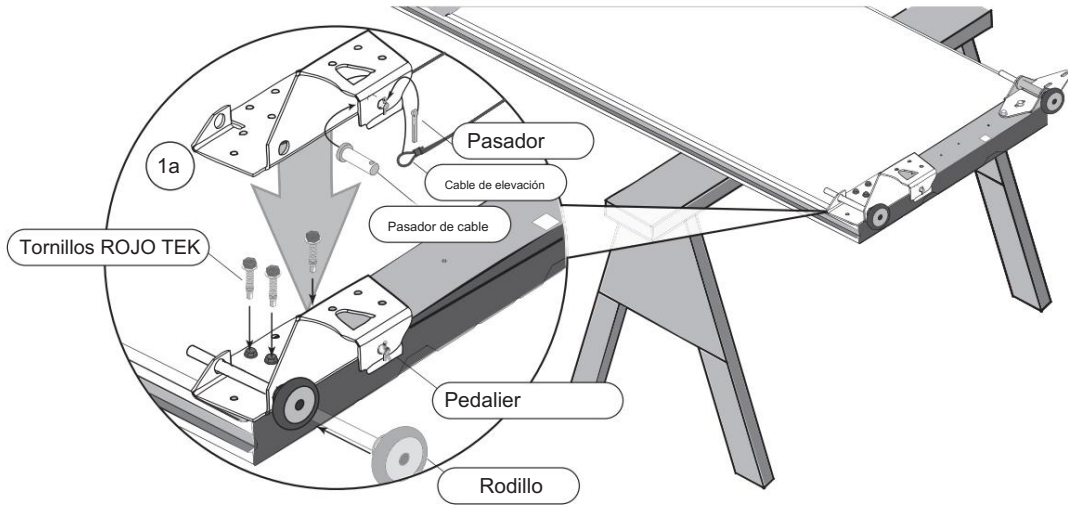


Figura 1

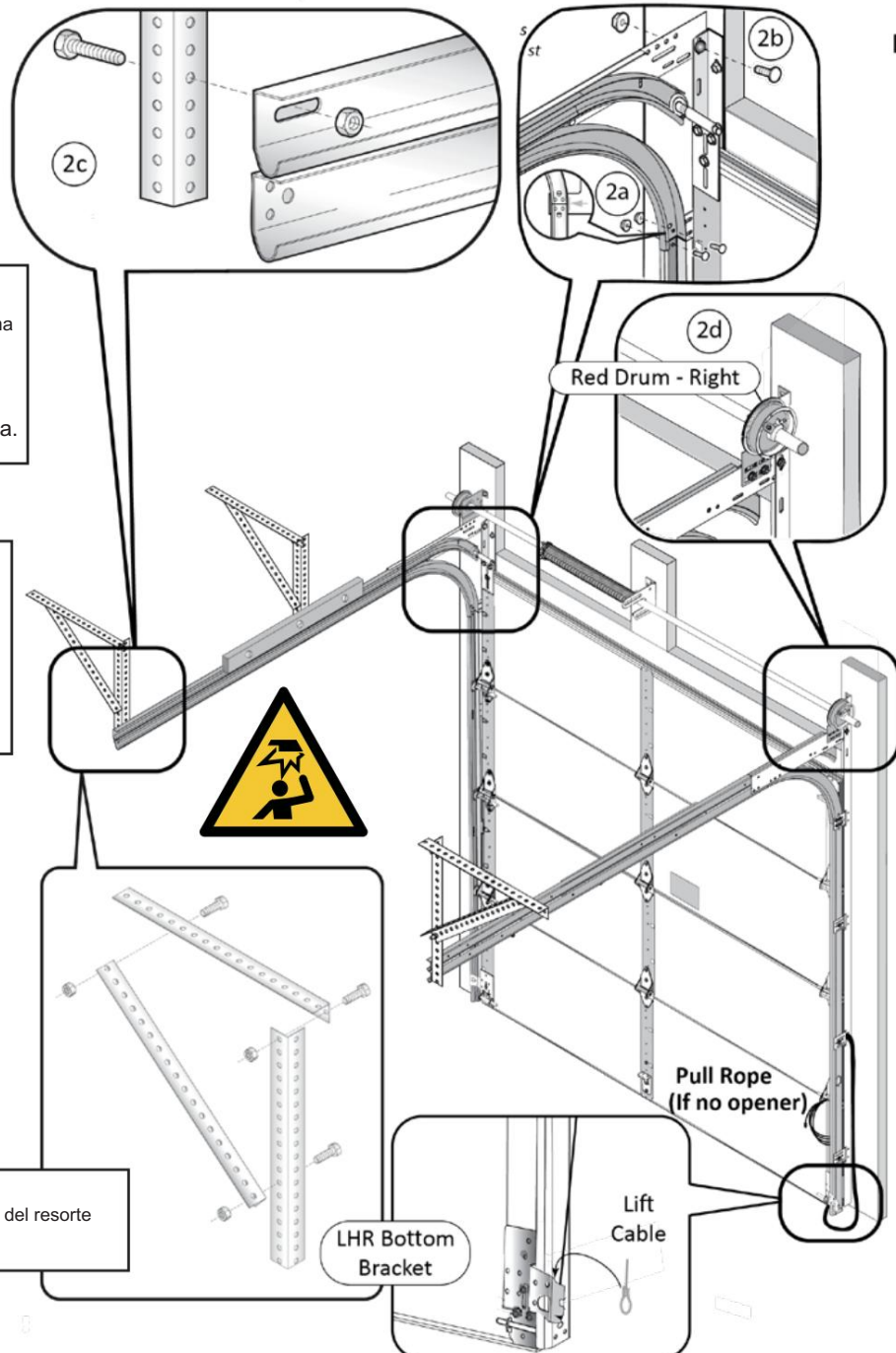


Figure 2

⚠ ADVERTENCIA Peligro de aplastamiento por encima de la cabeza
 El extremo largo del perno roscado debe estar dentro de la pista para actuar como tope de puerta.

- Se requiere un soporte intermedio en rieles y/o puertas de 11'-16' de alto.
- Se requieren dos soportes intermedios de 16'-18' de altura.
- Más de 18' de altura, no más de 72" entre perchas.

⚠ ADVERTENCIA No fije los componentes del riel o del resorte directamente a la placa de roca.

Instrucciones de instalación del riel de montaje trasero con espacio libre bajo (LHR)

Paso 1: Accesorio del soporte inferior izquierdo

Coloque la sección inferior boca abajo sobre un par de caballetes de sierra acolchados (Figura 1). Inserte el pasador del cable en el orificio del pedalier, desde el interior. Luego inserte el extremo en forma de bucle del cable de elevación en el pasador del cable.

Empuje el pasador del cable a través del orificio redondo desde el interior (Figura 1a).

Con el cable de elevación instalado firmemente, deslice la chaveta a través del orificio en la chaveta del cable y luego doble hacia afuera una pata de la chaveta. Deslice el soporte inferior derecho al ras de la parte inferior del montante del extremo derecho. Fije el soporte con (3) tornillos RED TEK de 1/4-20 x 1". Inserte el rodillo de vástago largo en el soporte inferior.

Repita el paso 1 para el soporte inferior izquierdo del lado izquierdo.

Nota: Los soportes inferiores izquierdos se utilizarán para bajos

Aplicaciones de altura libre y conexión exterior.

Paso 2: fije los soportes para rieles como se muestra en la página 27

(izquierda derecha). No lo fije al final del riel. Fijar siguiente a la placa de unión como se muestra en la Fig. 2 (a la derecha).

Nota: El ángulo del soporte del riel no debe extenderse más allá del parte inferior del riel horizontal inferior. Esto puede interferir con los cables.

Paso 3: Fije la placa de soporte del extremo plano del lado derecho como se muestra en la Figura 3, usando (2) pernos para máquina de 3/8" x 1-1/2" y (2) tuercas hexagonales de 3/8"-16 como se muestra (Figura 3). Repita este paso con el extremo plano del lado izquierdo Placa de apoyo.

Paso 4: Instale el eje de torsión con los resortes y

Rodamiento, a través de las placas de rodamiento de extremo plano (Figura 4).

Nota: Los resortes están invertidos debido a la conexión exterior. Soportes de resorte de cono negro a la izquierda, resorte de cono rojo se monta a la derecha.

Paso 5: Usando el eje de torsión como referencia y

manteniendo el eje nivelado, instale un riel adicional Conjunto de suspensión para soportar la placa de soporte central (Figura 5).

Nota: Instale este soporte de riel y la placa de soporte central lo más cerca posible del centro de la barra de torsión dejando espacio para un abridor si está instalado.

ADVERTENCIA

Peligro de aplastamiento por encima de la cabeza

Utilice tirafondos adicionales o tornillos TEK para asegurar el colgador al techo. No asegurar la vía podría provocar la muerte o lesiones corporales graves.

Ancle a un montante de madera o a un miembro estructuralmente sólido.

NO use clavos para asegurar el riel o el soporte colgante.

Paso 6: fije la placa de soporte central al centro

Colgador de riel con (2) pernos de máquina ROJOS de 3/8"x1-1/2" y (2) tuercas hexagonales ROJAS de 3/8"-16 (Figura 5).

Nota: Asegúrese de que el eje de torsión esté nivelado.

Paso 7: Instale el resorte cónico negro/lado izquierdo y

Rodamiento como se muestra en la Figura 5. Conecte el resorte/resortes

a la placa de soporte central con (2) 3/8"x1-1/2" ROJOS

Pernos mecanizados y (2) tuercas hexagonales ROJAS de 3/8"-16.

Paso 8: Instale el tambor de cable (marcado en negro) en el

lado derecho del eje como se muestra en la Figura 6. Deslice el tambor de cable (marcado en rojo) en el lado izquierdo del eje, fuera del riel, como se muestra en el dibujo ensamblado.

Paso 9: Conecte una polea al soporte de la polea (Figura 7A) con (1)

perno de máquina ROJO de 3/8"x1-1/2" y (1)

Tuerca hexagonal ROJA de 3/8"-16.

Repita lo mismo para el soporte de polea y polea del lado izquierdo.

Paso 10: coloque una polea y un soporte de polea

Ensamble a la placa inicial (Figura 7B) en una ranura y orificio, entre el riel

horizontal superior e inferior, con (2) pernos mecanizados de 1/4-20x1" y (2) tuercas hexagonales de 1/4-20.

Repita lo mismo para el conjunto de soporte de polea del lado izquierdo.

Paso 11: Conecte el extremo en forma de bucle del cable de elevación al

Soporte inferior OHU del lado derecho (Figuras 1 y 6). bucle el cable sobre la polea y vuelva a pasar por debajo del tambor, insertando el tope del cable en la ranura del tambor.

Repita lo mismo para el tambor del lado izquierdo.

Paso 12: Instalación de la cuerda de tracción

Si no se utiliza un abridor eléctrico, conecte un extremo del tire de la cuerda hacia el soporte inferior y el otro extremo hacia el soporte de la segunda jamba.

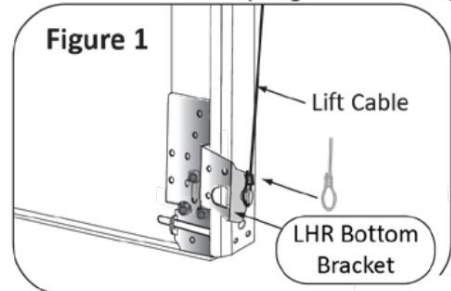
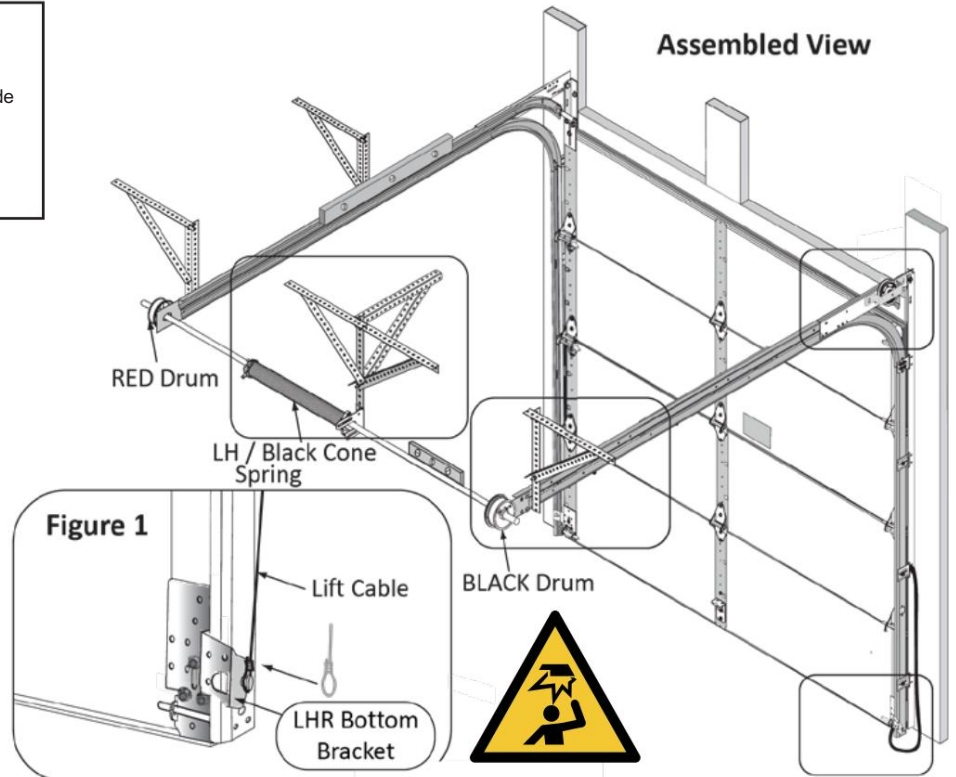
Nota: Para obtener detalles sobre la instalación y el bobinado del resorte, vaya a página 23.

Instrucciones de instalación del riel de montaje trasero con espacio libre bajo (LHR)

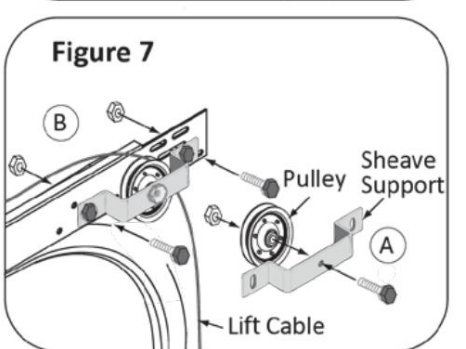
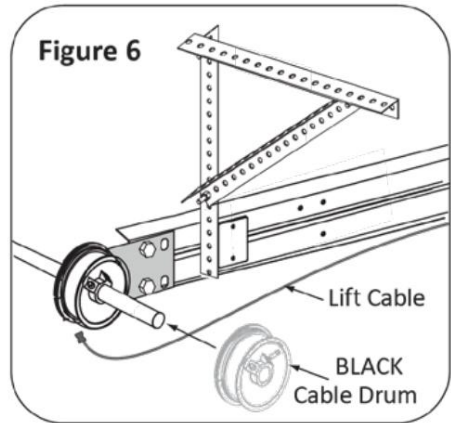
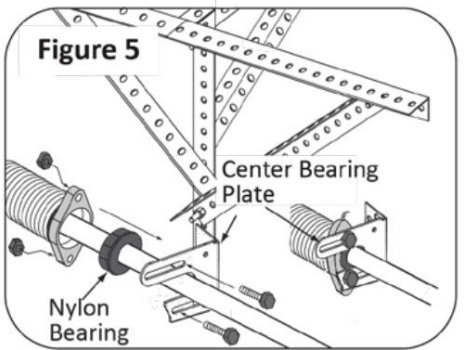
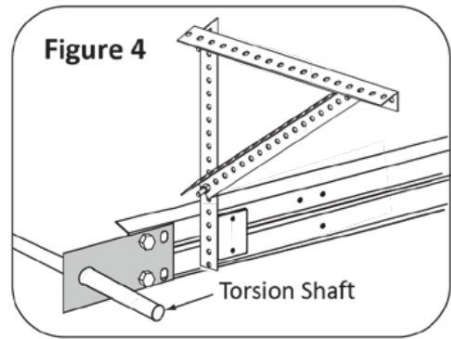
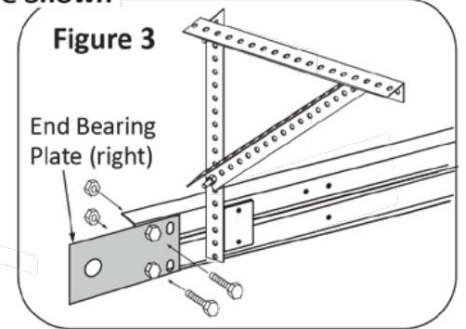
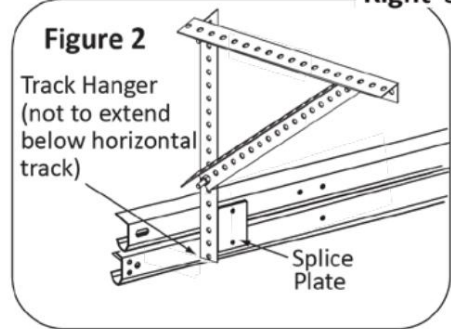
- Se requiere un soporte intermedio en rieles y/o puertas de 11'-16' de alto.
- Se requieren dos soportes intermedios de 16'-18' de altura.
- Más de 18' de altura, no más de 72" entre perchas.

ADVERTENCIA Peligro de aplastamiento por encima de la cabeza

El extremo largo del perno roscado debe estar dentro de la pista para actuar como tope de puerta.



Right Side Shown



Instrucciones de instalación para aplicaciones de gran elevación (HL)

Nota: El conjunto de riel vertical debe estar instalado, nivelado y aplomado.

Nota: Se muestra una aplicación de ángulo inverso estándar de elevación alta de 48" (pata hacia adentro). Su instalación puede requerir una pata hacia afuera, un soporte o un soporte cónico invertido/de ángulo continuo de 3" para cumplir con su aplicación de jamba específica.

Nota: Utilice una escalera cuando sea necesario.

Paso 1: Instalación del conjunto de elevación alta del lado izquierdo (HL).

Levante el conjunto HL de modo que el ángulo y el riel HL se alineen con el riel y el ángulo verticales (Figura 1).

Nota: Es importante que esta transición de pista esté alineada correctamente para que los rodillos se desplacen suavemente.

Usando un nivel contra el conjunto HL, asegúrese de que el conjunto HL esté a plomo. Pretaladre orificios a través de las ranuras en el ángulo (usando una broca de 3/16") para ayudar a introducir los tornillos TEK en la jamba (Figuras 1a y 1b). Con el conjunto HL correctamente alineado y aplomado, fije firmemente el conjunto HL a la jamba usando (2) tornillos TEK de 1/4-20 x 1" en el ángulo vertical como se muestra (Figuras 1c y 1d).

Continúe el proceso de preperforación y fijación de 1/4-20x1" TEK atornilla a través de todas las ranuras restantes en el ángulo.

Conecte la placa de empalme HL a las verticales inferior y superior. Ángulo usando (2) pernos de carro con hombro bajo de 3/8"-16 x 3/4" y (2) tuercas hexagonales de 3/8"-16 (Figuras 1e y 1f).

Conecte el riel HL a la placa de empalme ya conectada a el ángulo vertical inferior con (2) pernos de empalme de riel de 1/4"-20 x 5/8" y (2) tuercas hexagonales de 1/4"-20 (Figuras 1g y 1h).

Nota: Las tuercas hexagonales siempre van hacia el exterior de los conjuntos, lejos de la puerta.

Repita el paso 1 para el conjunto de elevación alta del lado derecho.

Nota: Antes de comenzar este paso, ensamble las placas de cojinete de extremo universal (EBP) de los lados derecho e izquierdo como se muestra en la página 20, pasos 1 a 3.

Paso 2: Instalación del riel horizontal del lado izquierdo y el conjunto de placa de soporte de extremo universal (EBP). Conecte el extremo curvado del conjunto horizontal al conjunto vertical HL con (2) pernos de empalme de riel de 1/4"-20 x 5/8" y (2) tuercas hexagonales de 1/4"-20 (Figura 2a y 2b). Sostenga temporalmente el extremo posterior del riel usando una cuerda o alambre sujeto al techo.


Nota: Es importante apoyar la parte trasera del Montaje Horizontal para evitar dañar la pista.

Nota: El ángulo horizontal no alcanzará el ángulo vertical como lo haría en una aplicación de elevación estándar (Figura 2c). Esto es correcto.

Conecte el EBP al interior del ángulo horizontal y vertical (Figuras 2d, 2e y 2f) usando (3) pernos de soporte de hombro bajo de 3/8"-16 x 3/4" y (3) cabeza hexagonal de 3/8"-16 Nueces.

Pretaladre un orificio a través de la ranura en el EBP (usando una broca de 3/16") para ayudar a introducir el tornillo TEK en la jamba (Figuras 2g y 2h). Con el conjunto de riel horizontal correctamente alineado y nivelado, fije firmemente el EBP a la jamba usando (1) tornillo TEK de 1/4-20 x 1" como se muestra (Figuras 2g y 2h).

Repita el paso 2 para el conjunto de placa de soporte de extremo universal y riel horizontal del lado derecho.

 **ADVERTENCIA** El riel horizontal debe estar espaciado 3/8"-1/2" de las secciones para evitar que las secciones se caigan del riel.

Paso 3: Inspeccionar la instalación de la vía

Usando una cinta métrica y un nivel, asegúrese de que el riel esté nivelado y en escuadra con la abertura. Asegúrese de que la distancia entre el riel y la puerta sea igual en la parte inferior del riel vertical, en la curva del riel horizontal y en la parte posterior del riel horizontal (aproximadamente 3/8"-1/2").

Es posible que sea necesario ajustar la posición del riel más adelante (para mantener el espacio adecuado) después de instalar los resortes y abrir y cerrar la puerta.

Vaya a la página 16, Paso 18: Instalación del hardware de la sección superior, para continuar con la instalación.

Importante: después de enrollar los resortes, preste especial atención.

Se debe tomar medidas para asegurar que la puerta no pase más allá del final de los rieles horizontales.

Instalación del resorte del parachoques: requerida

Después de que todas las secciones y resortes hayan sido instalados y probados para su correcto funcionamiento, será necesario instalar los resortes parachoques.

Nota: Utilice una escalera cuando sea necesario.

Paso 1: Instalación del resorte del parachoques lateral izquierdo.

Levante la puerta la cantidad requerida para su aplicación o hasta el fondo de la jamba horizontal.

Paso 2: Coloque el resorte del parachoques de manera que entre luz contacto con la parte superior de la sección (Figura 3a). Marcar o escribir donde se unen los orificios en el soporte de montaje del resorte del parachoques el interior de la pista (Figura 3b).

Paso 3: Con una broca de 7/16", taladre (2) orificios donde están marcados en el riel.

Paso 4: Sujete firmemente el soporte de montaje del resorte del parachoques hacia el interior de la pista usando (2) pernos de 3/8"-16 x 1-1/4" y (2) tuercas de 3/8"-16.

Repita los pasos 1 a 4 para el resorte del parachoques del lado derecho.

Instrucciones de instalación para aplicaciones de gran elevación

ADVERTENCIA No fije los componentes del riel o del resorte directamente a la placa de roca.

ADVERTENCIA Peligro de aplastamiento por encima de la cabeza
El extremo largo del perno roscado debe estar dentro de la pista para actuar como tope de puerta.

- Se requiere un soporte intermedio en rieles y/o puertas de 11'-16' de alto.
- Se requieren dos soportes intermedios de 16'-18' de altura.
- Más de 18' de altura, no más de 72" entre perchas.

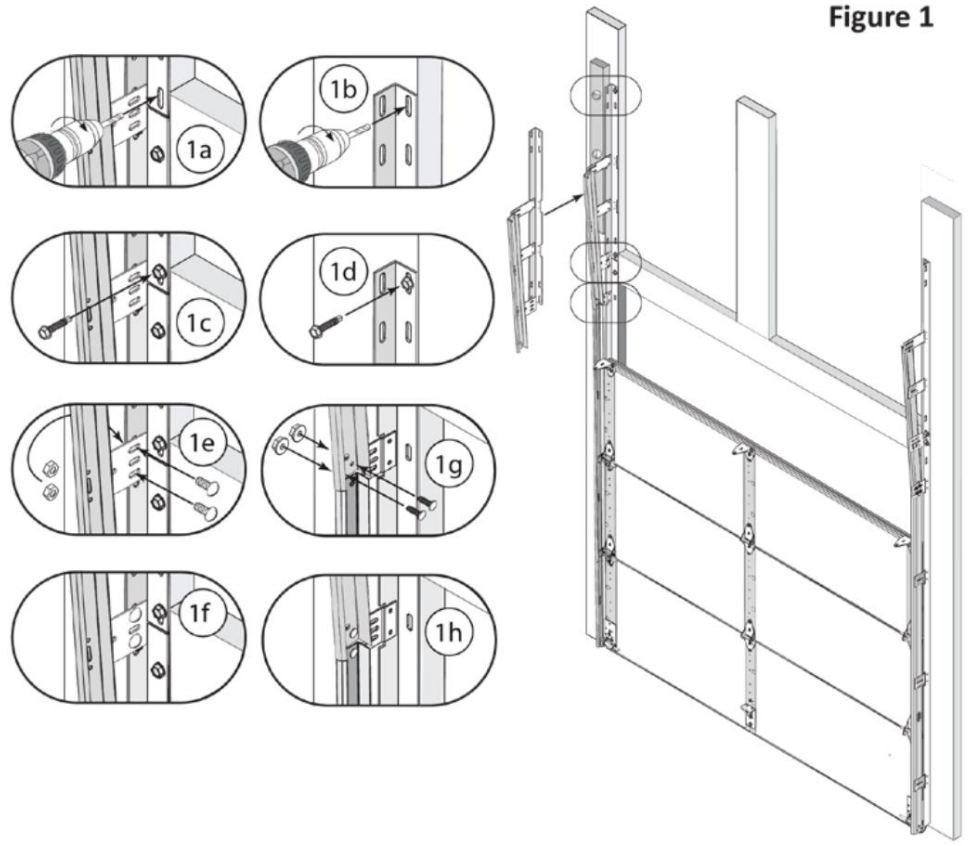


Figure 1

Figure 2

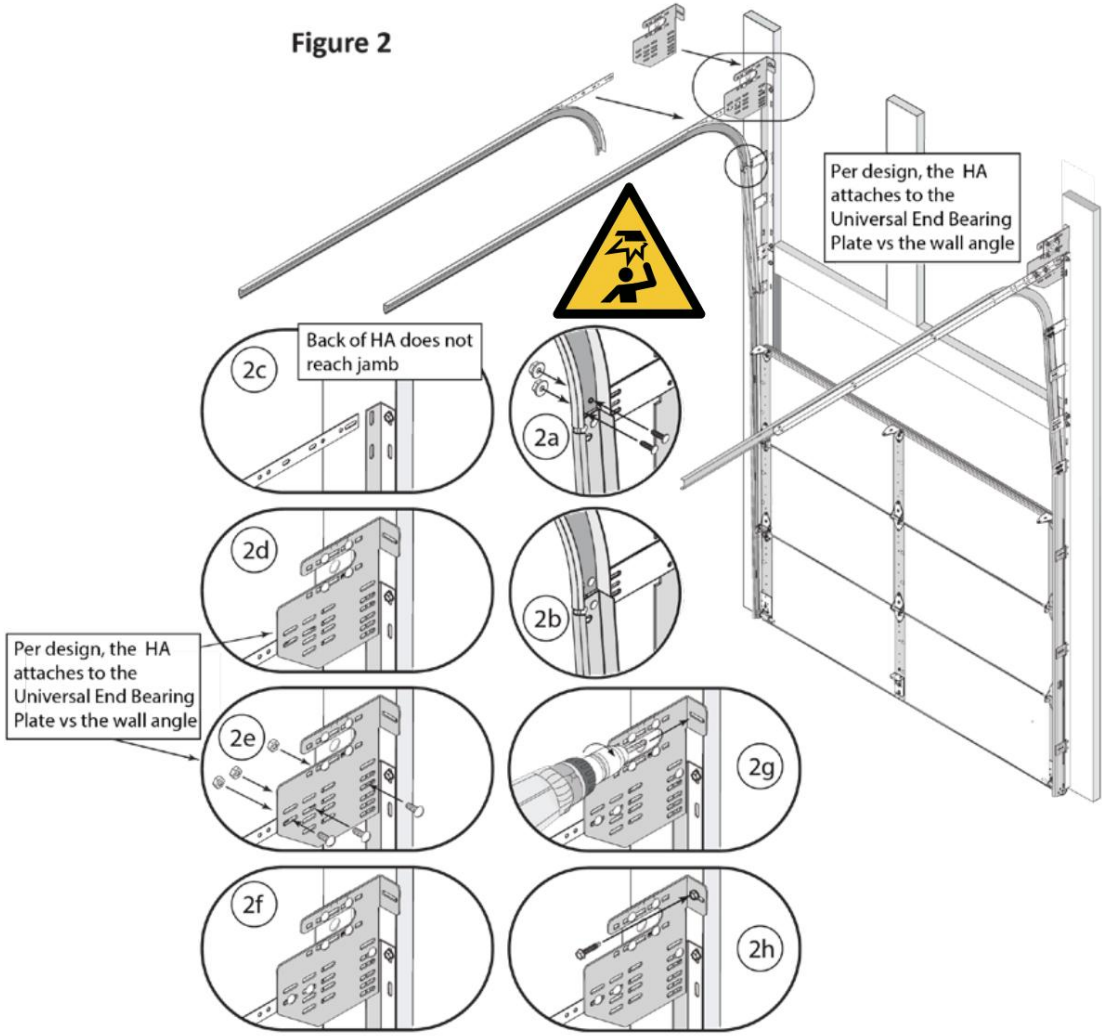
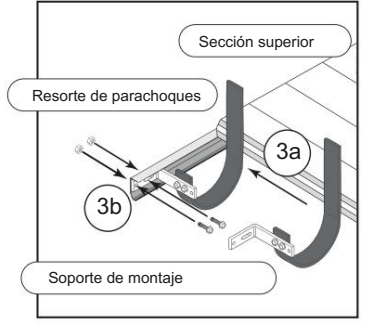


figura 3



Instrucciones de instalación de aplicaciones de elevación vertical

Nota: Se muestra una aplicación de elevación vertical estándar, ángulo inverso (pata hacia adentro). Es posible que su instalación requiera una pata extendida, un montaje en soporte o un montaje cónico inverso/en ángulo continuo para cumplir con su aplicación de jamba específica. La instalación básica será la misma.

Nota: Utilice una escalera cuando sea necesario.

Paso 1: Instalación del conjunto de elevación vertical (VL) del lado izquierdo.
Levante el conjunto VL para que el ángulo y el riel VL alineado con el riel vertical inferior y el ángulo (Figura 1).

Nota: Es importante que esta transición de pista sea alineados correctamente para que los rodillos se desplacen suavemente.

⚠️ ADVERTENCIA El riel horizontal debe tener un espacio de 3/8" - 1/2" de las secciones para evitar que las secciones se caigan de la vía.

Usando un nivel contra el conjunto VL, asegúrese de que el conjunto VL esté a plomo. Pretaladre orificios a través de las ranuras en el ángulo (usando una broca de 3/16") para ayudar a introducir los tornillos TEK en la jamba (Figuras 1a y 1b). Con el conjunto VL correctamente alineado y aplomado, fije firmemente el conjunto VL a la jamba usando (2) tornillos TEK de 1/4"-20 x 1" en el ángulo vertical como se muestra (Figuras 1c y 1d).

Continúe el proceso de preperforación y fijación.

Tornillos TEK de 1/4"-20 x 1" a través de todas las ranuras restantes en el ángulo.

Fije la placa de empalme VL al ángulo vertical inferior y superior usando (1) pernos de carro con hombro bajo de 3/8"-16 x 3/4" y (1) tuercas hexagonales de 3/8"-16 (Figuras 1e y 1f).

Conecte el riel VL a la placa de empalme ya conectada al ángulo vertical inferior con (2) pernos de empalme de riel de 1/4"-20 x 5/8" y (2) tuercas hexagonales de 1/4"-20 (Figuras 1g y 1h).

Nota: Las tuercas hexagonales siempre van hacia el exterior del ensamblaje, lejos de la puerta.

Repita el paso 1 para el conjunto de elevación vertical del lado derecho.

Importante: El riel vertical debe estar espaciado 3/8"-1/2" de las secciones para evitar que las secciones se caigan del riel.

Paso 2: Inspeccionar la instalación de la vía
Usando una cinta métrica y un nivel, asegúrese de que la pista está nivelado y en escuadra con la abertura. Asegúrate de eso la distancia entre el riel y la puerta es igual en la parte inferior de la pista vertical y en la parte superior de el riel vertical superior (mínimo 3/8").

Es posible que sea necesario ajustar la posición del riel más adelante (para mantener el espacio adecuado) después de instalar los resortes y abrir y cerrar la puerta.

Vaya a la página 16, Paso 18: Instalación del hardware de la sección superior, para continuar con la instalación.

Instalación del resorte del parachoques: requerida
Después de que todas las secciones y resortes hayan sido instalados y probado para su funcionamiento correcto, será necesario instalar resortes de parachoques.

Nota: Utilice una escalera cuando sea necesario.

Paso 1: Instalación del resorte del parachoques lateral izquierdo
Levante la puerta la cantidad requerida para su aplicación o hasta la parte inferior del encabezado.

Importante: después de enrollar los resortes, Se debe tener atención para asegurar que la puerta no no pase más allá del final de las pistas verticales.

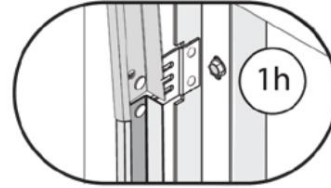
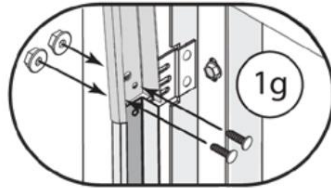
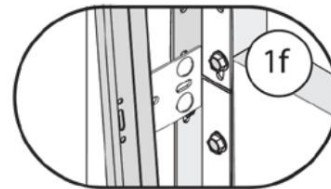
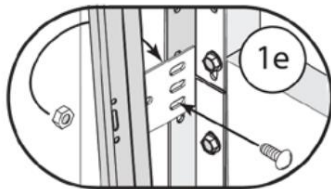
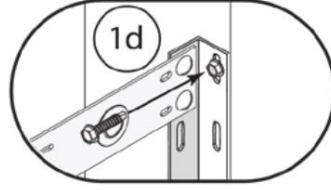
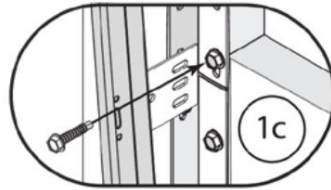
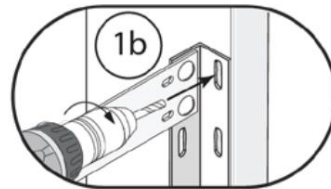
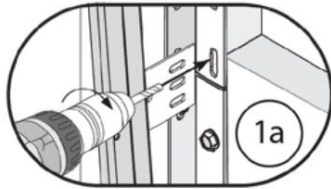
Paso 2: Coloque el resorte del parachoques de modo que quede contacto ligero con la parte superior de la sección (Figura 2a).
Marque o escriba dónde están los agujeros en el resorte del parachoques. El soporte de montaje se encuentra con el interior del riel. (Figura 2b).

Paso 3: Con una broca de 7/16", taladre (2) orificios donde marcado en la pista.

Paso 4: Sujete firmemente el soporte del resorte del parachoques soporte al interior del riel usando (2) pernos de 3/8"-16x1-1/4" y (2) tuercas de 3/8"-16.

Repita los pasos 1 a 4 para el resorte del parachoques del lado derecho.

Instrucciones de instalación de aplicaciones de elevación vertical



ADVERTENCIA No fije los componentes del riel o del resorte directamente a la placa de roca.

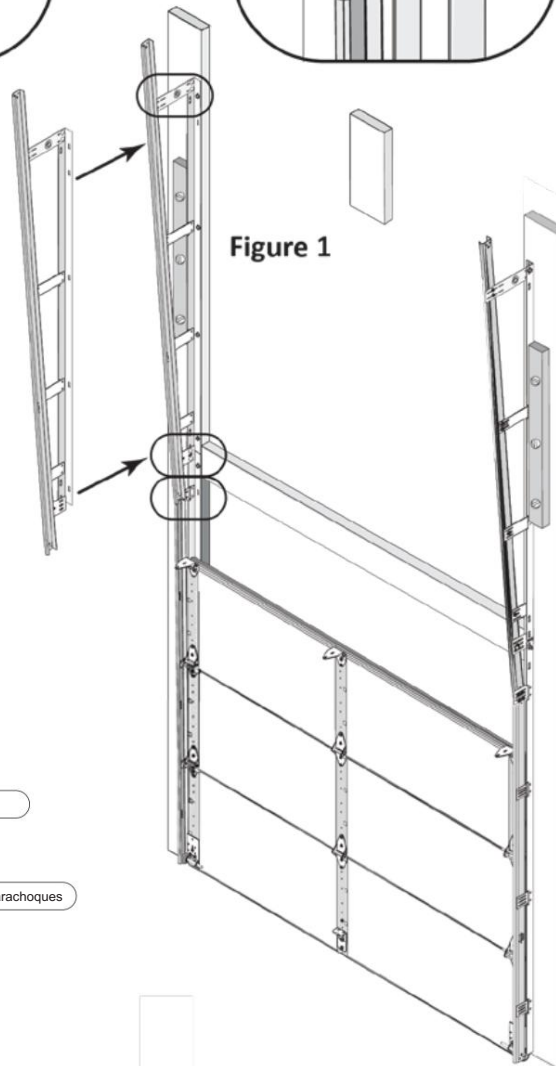


Figure 1

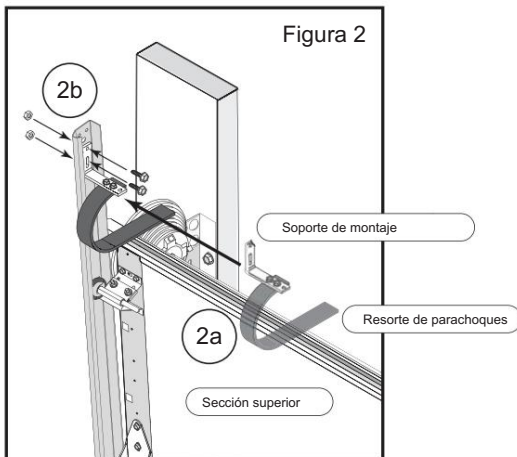
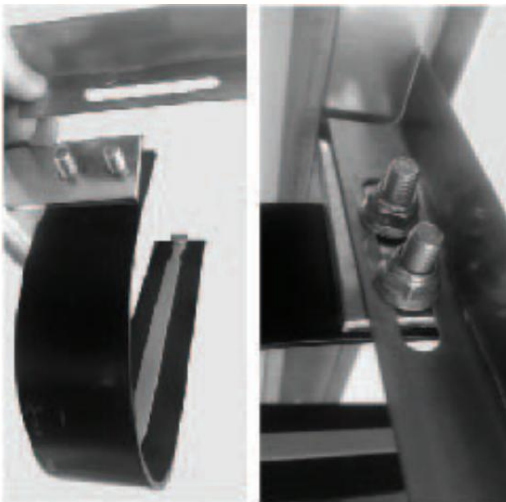
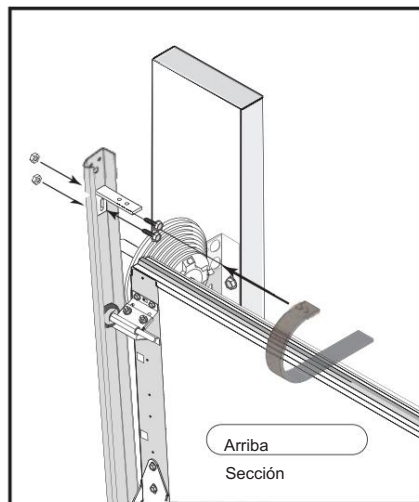
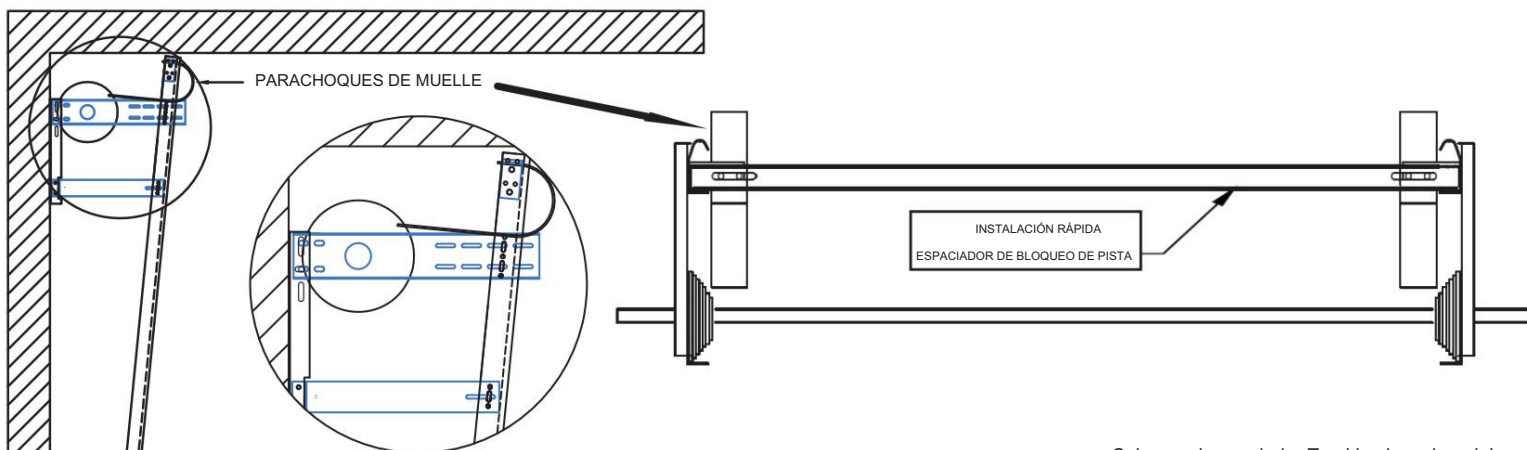
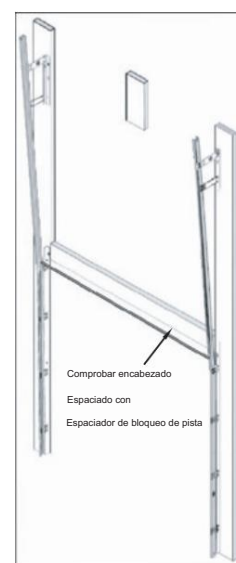
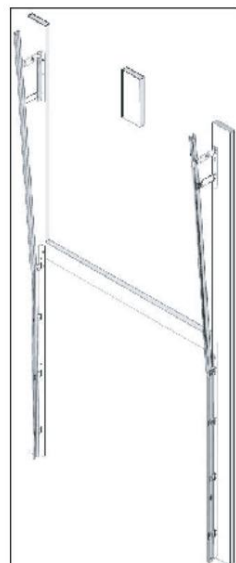
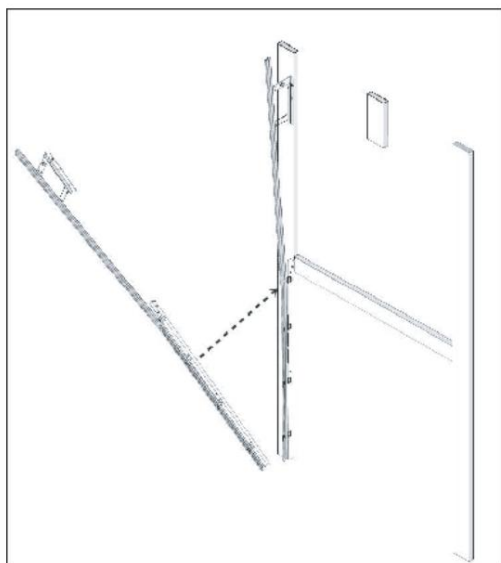


Figura 2

Instrucciones de instalación del elevador vertical de instalación rápida con espaciador TrackLock



- Coloque el espaciador TrackLock encima del ángulo del parachoques del resorte. El ángulo del parachoques de resorte debe colocarse con la pata hacia abajo para utilizar el orificio preperforado en el riel para su posicionamiento.
- Los pernos del amortiguador de resorte a través de la ranura del TrackLock Spacer.
- El espaciador Tracklock debe hacer tope contra el borde interior del riel.
- Asegure el espaciador TrackLock apretando las tuercas con reborde.



ADVERTENCIA No fije los componentes del riel o del resorte directamente a la placa de roca.

Siga las instrucciones de instalación de aplicaciones de inclinación del techo (FTRP)

Nota: Se muestra una aplicación 4:12 FTRP, ángulo inverso (pata hacia adentro). Su instalación puede requerir una pata extendida, un montaje en soporte o un montaje en ángulo continuo/inverso cónico de 3" para cumplir con su aplicación de jamba específica.

Nota: Utilice una escalera cuando sea necesario.

ADVERTENCIA El riel horizontal debe estar espaciado entre 3/8" y 1/2" de las secciones para evitar que las secciones se caigan del riel.

Paso 1: Instalación del conjunto FTRP del lado izquierdo.

Levante el conjunto FTRP para que el ángulo y el riel FTRP se alineen con el riel y el ángulo verticales (Figura 1a).

Nota: Es importante que esta transición de carril esté alineada correctamente para que los rodillos se desplacen suavemente.

Conecte el extremo curvo del FTRP Horizontal

Montaje al conjunto vertical con (2) 1/4"-20 x 5/8"

Pernos de empalme del riel y (2) tuercas hexagonales de 1/4"-20 (Figura 1b).

Sostenga temporalmente el extremo posterior del riel usando una cuerda o alambre sujeto al techo.

Nota: Es importante sostener el extremo posterior del conjunto horizontal FTRP para evitar dañar el riel.

Conecte el ángulo horizontal FTRP al ángulo vertical (Figura 1c) con un perno de carro de hombro bajo de 3/8" x 1" y una tuerca hexagonal de 3/8"-16. Esto puede requerir perforar un orificio de 1/2" a través del ángulo vertical .

Nota: Las tuercas hexagonales siempre van hacia el exterior del ensamblaje, lejos de la puerta.

Nota: Antes de comenzar este paso, ensamble las placas de cojinete de extremo universal (EBP) de los lados derecho e izquierdo.

Paso 2: Instalación del ángulo sumador horizontal del lado izquierdo y el conjunto de placa de soporte de extremo universal (EBP). Perfore un orificio de 1/4" a través del ángulo sumador horizontal y dentro del ángulo horizontal FTRP y el riel (Figura 2a). Sujete con (1) perno de empalme de riel de 1/4"-20 x 5/8" y (1) 1/2" Tuercas hexagonales de 4"-20.

Conecte el otro extremo del ángulo sumador horizontal al ángulo vertical con (1) perno de carro con hombro bajo de 3/8"-16 x 3/4" y (1) tuercas hexagonales de 3/8"-16 (Figura 2b).

Esta tuerca y perno se pueden quitar más adelante al instalar el EBP.

Conecte el EBP al interior del ángulo horizontal y vertical (Figuras 2d, 2e y 2f) usando (2) pernos de carro de hombro bajo de 3/8"-16 x 3/4" y (2) cabezas hexagonales de 3/8"-16 Nueces (Figura 2c).

Pretaladre un orificio a través de la ranura en el EBP (usando una broca de 3/16") para ayudar a introducir el tornillo TEK en la jamba. Con el conjunto de riel horizontal correctamente alineado y nivelado, fije firmemente el EBP a la jamba usando (1) Tornillo TEK de 1/4"-20 x 1" como se muestra (Figura 2d).

Repita los pasos 1 y 2 para el conjunto de placa de soporte de extremo universal y riel horizontal del lado derecho.

Paso 3: Inspeccionar la instalación de la vía

Usando una cinta métrica y un nivel, asegúrese de que el riel esté a escuadra con la abertura. Asegúrese de que la distancia entre el riel y la puerta sea igual en la parte inferior del riel vertical, en la curva del riel horizontal y en la parte posterior del riel horizontal (aproximadamente 1/2").

Es posible que sea necesario ajustar la posición del riel más adelante (para mantener el espacio adecuado) después de instalar los resortes y abrir y cerrar la puerta.

Vaya a la página 27: Instalación del soporte de riel, para continuar con la instalación (Figura 2e).

Se requiere instalación de resorte de parachoques para FTRP con instalaciones de gran elevación

Vaya a la página 37 para ver la instalación del resorte del parachoques Instrucciones.

Siga las instrucciones de instalación de aplicaciones de inclinación del techo (FTRP)

Se recomiendan dibujos de taller específicos del trabajo (JSSD) que muestran la aplicación FTRP exacta. Comuníquese con su Door Center proveedor para obtener estos dibujos.

ADVERTENCIA Peligro de aplastamiento por encima de la cabeza

El extremo largo del perno roscado debe estar dentro de la pista para actuar como tope de puerta.

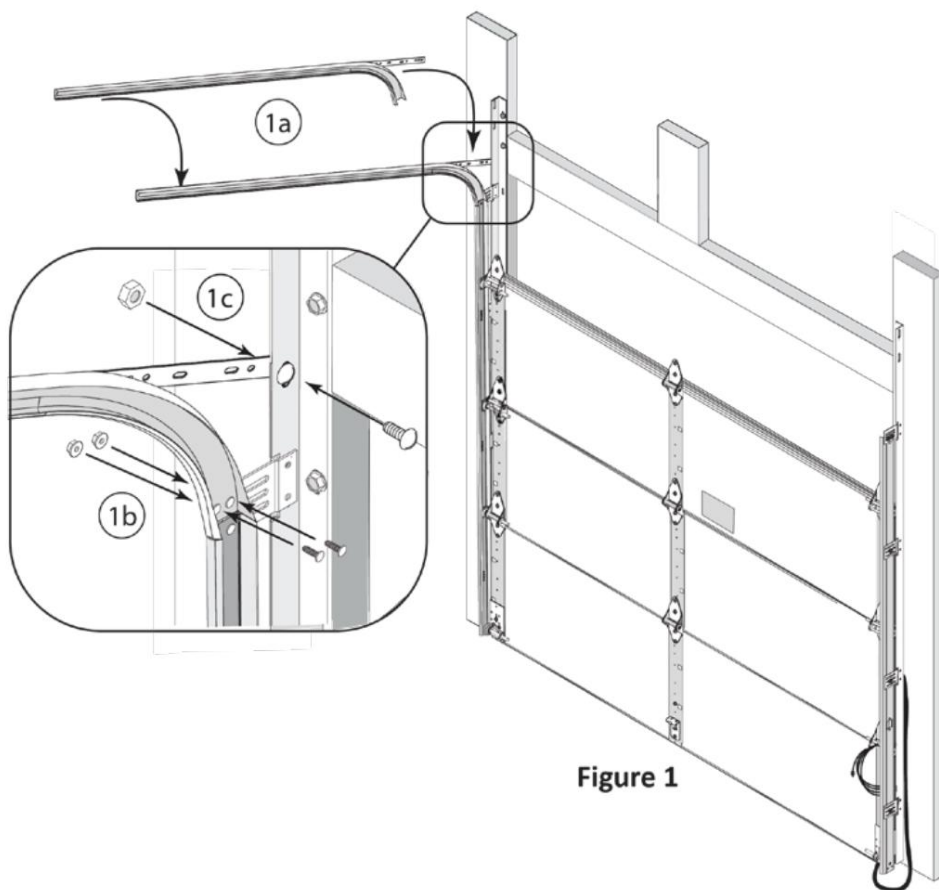


Figure 1

ADVERTENCIA No fije los componentes del riel o del resorte directamente a la placa de roca.

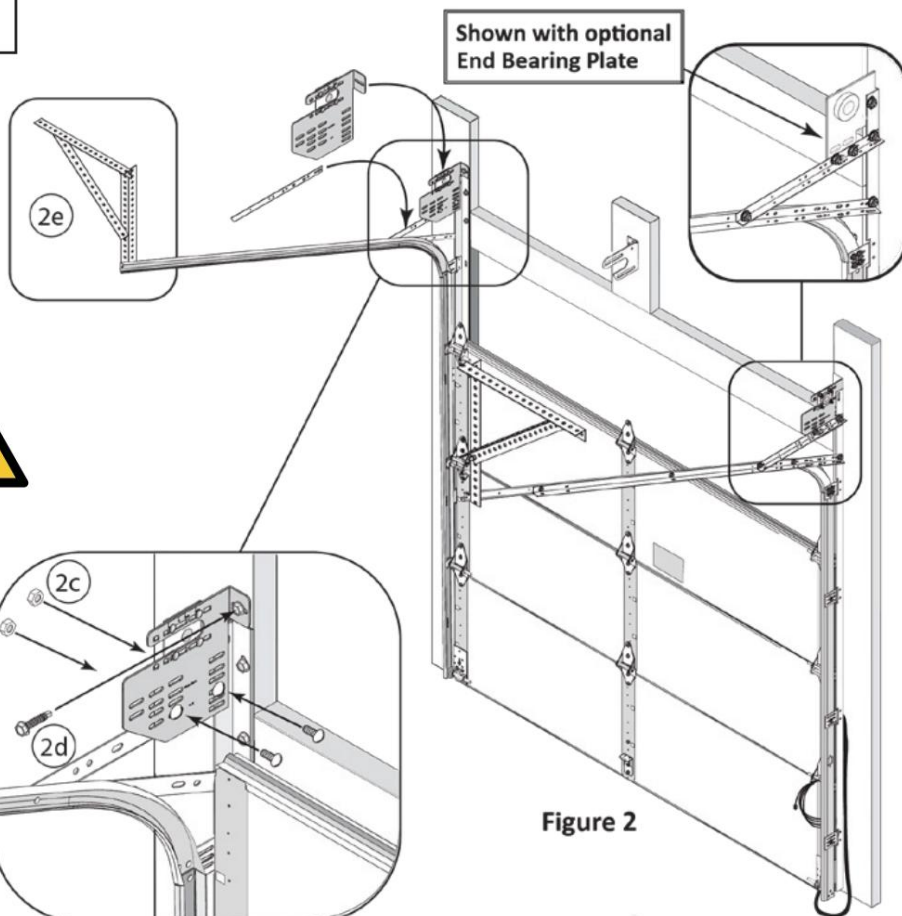
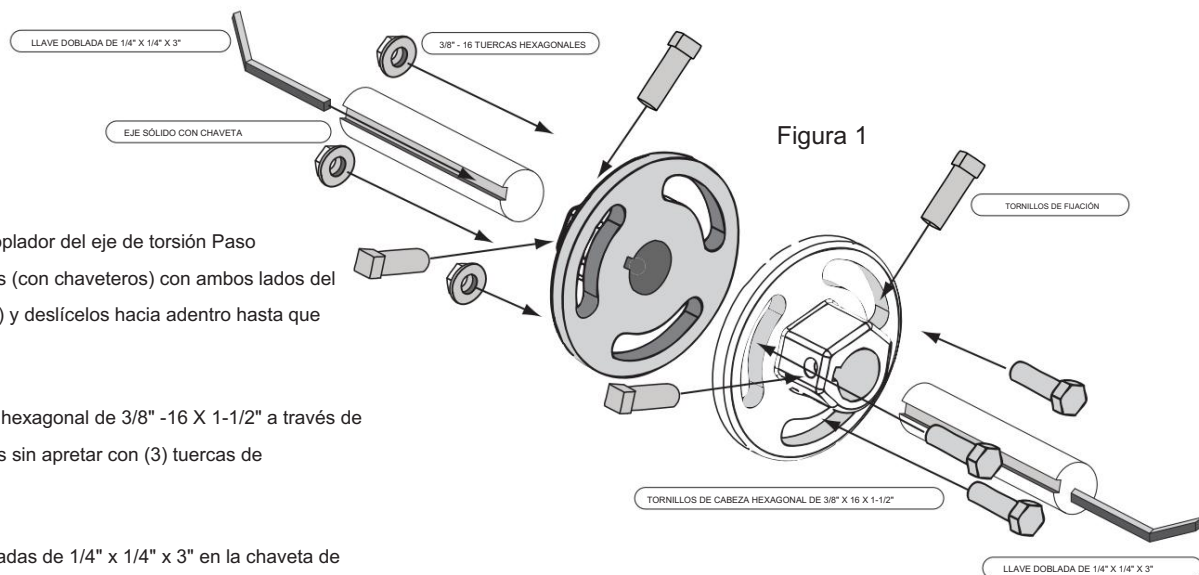


Figure 2

Instalación de acoplador de eje de torsión y tambores con chavetero



Instalación del acoplador del eje de torsión Paso

1: Alinee los dos ejes sólidos divididos (con chaveteros) con ambos lados del acoplador del eje de torsión (Figura 1) y deslícelos hacia adentro hasta que se toquen.

Paso 2: Inserte (3) pernos de cabeza hexagonal de 3/8" -16 X 1-1/2" a través de ambos lados del acoplador y sujételos sin apretar con (3) tuercas de cabeza hexagonal de 3/8"-16.

Paso 3: Deslice las (2) chavetas dobladas de 1/4" x 1/4" x 3" en la chaveta de ambos ejes y en la chaveta de los acopladores.

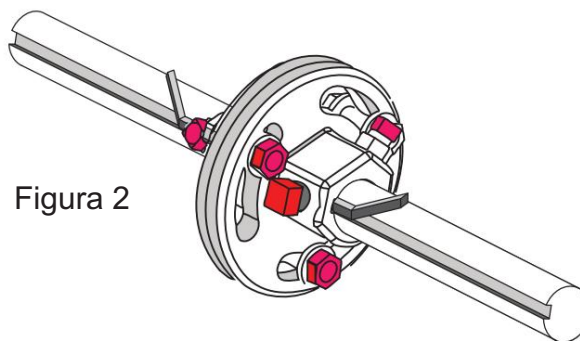
Paso 4: Apriete sin apretar los (2) tornillos de fijación a cada lado hasta que queden apretados con los dedos.

Paso 5: Con los dos ejes tocándose en el medio, entre los dos lados del acoplador, ajuste firmemente los (3) pernos y tuercas de 3/8"-16 y apriete los tornillos de fijación aproximadamente de 1/2 a 1 vuelta con un llave (Figura 2).

Nota: Más de 1 vuelta completa de los tornillos de fijación puede dañar el acoplador y el eje.

Nota: El torque aplicado a los tornillos de fijación no debe exceder 300 in/lbs.

Nota: Los tornillos de fijación no se deben instalar en un chavetero vacío, sólo en chaveteros con chavetas dobladas.



Instalación de tambores de cable con chavetero Paso 1:

Deslice la chaveta doblada de 1/4" X 1/4" X 3" en el chavetero del eje y en el chavetero del tambor (Figura 3).

Paso 2: Apriete sin apretar los (2) tornillos de fijación en el tambor hasta apretarlos con los dedos.

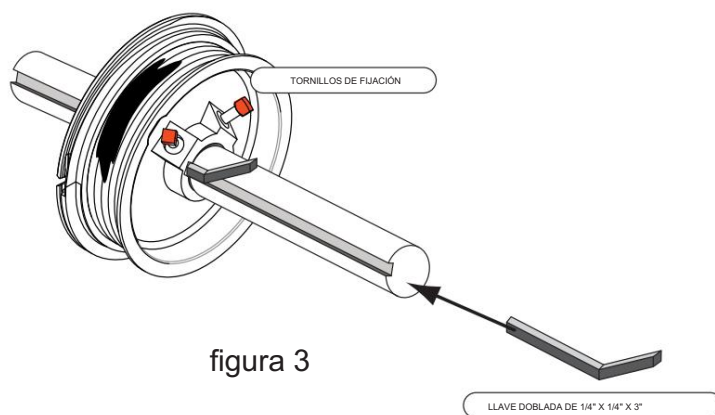
Paso 3: Apriete los tornillos de fijación aproximadamente 1/2 - 1 vuelta con una llave.

Repita para el otro tambor.

Nota: Más de 1 vuelta completa de los tornillos de fijación puede dañar el tambor y el eje.

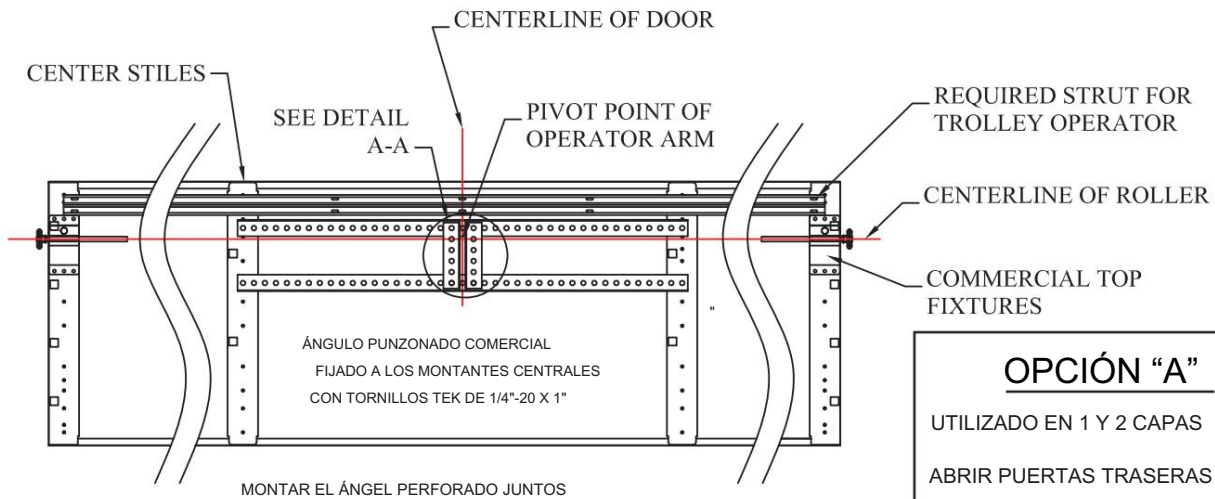
Nota: El torque aplicado a los tornillos de fijación no debe exceder 300 in/lbs.

Nota: Los tornillos de fijación no se deben instalar en un chavetero vacío, sólo en chaveteros con chavetas dobladas.

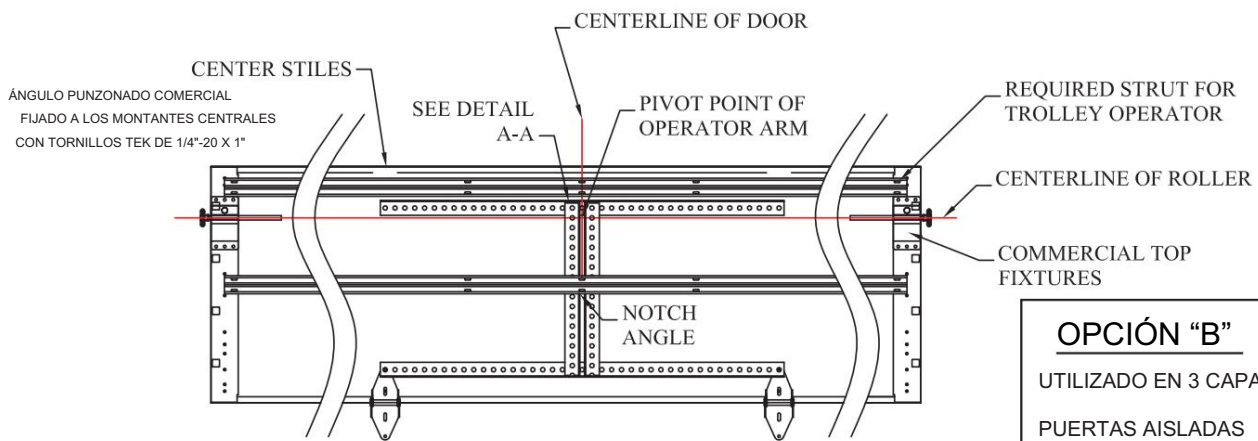


Aplicación e instalación del operador de carro desplazado

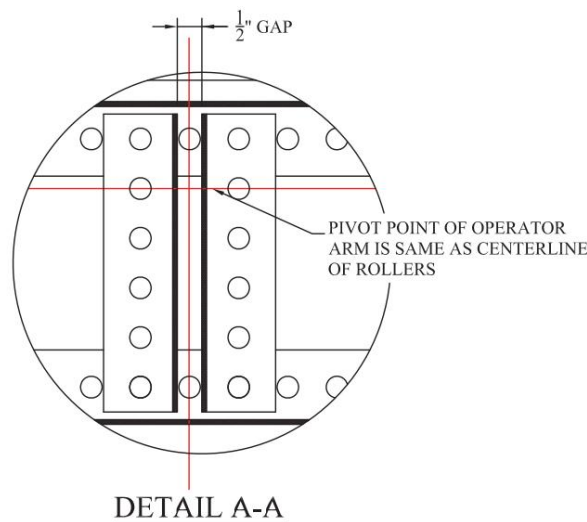
USO EN PUERTAS COMERCIALES QUE TIENEN
NÚMERO PAR DE MONTAJES CENTRALES (2, 4, 6, etc.)



MONTAR EL ÁNGEL PERFORADO JUNTOS
CON PERNOS DE MÁQUINA DE 3/8" x 1-1/2" Y TUERCAS HEXAGONALES DE 3/8"-16
ANTES DE FIJAR A LOS MONTANTES CENTRALES



MONTAR EL ÁNGEL PERFORADO JUNTOS
CON PERNOS DE MÁQUINA DE 3/8"x1-1/2" Y TUERCAS HEXAGONALES DE 3/8"-16
ANTES DE FIJAR A LOS MONTANTES CENTRALES



Vista completa de aluminio fabricado en Amarr
Amarr 3552 & Vista VI1000

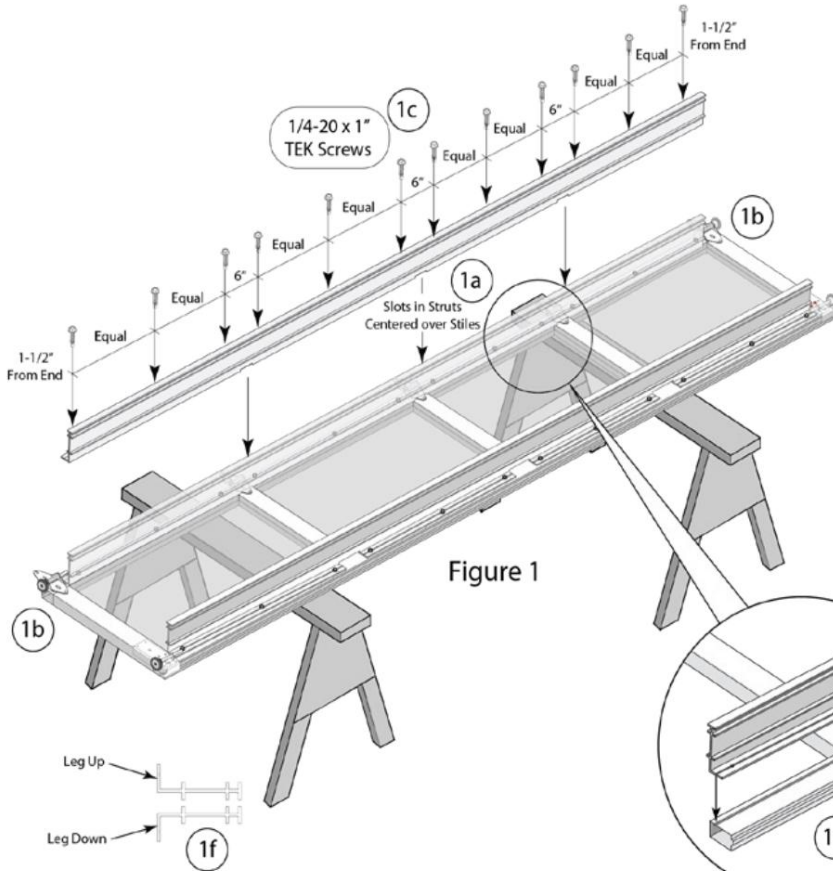


Figure 1

Nota A: Estas instrucciones comienzan después del Paso 8, página 10 de las Instrucciones Comerciales Básicas.

Nota B: Para puertas modelo 3552 de más de 16'2\" de ancho

- Todas las secciones requerirán (1) puntal de aluminio, fijado en la parte superior de cada sección.
- Las secciones inferiores requerirán (1) puntal de aluminio, sujeto en la parte superior de la sección, con la pata hacia arriba y (1) puntal de aluminio, sujeto en la parte inferior de la sección, con la pata hacia abajo (consulte la Figura 1f para ver la ilustración de las patas arriba/abajo).

Paso 1: Coloque la sección inferior sobre un par de caballetes de sierra acolchados (Figura 1).

Paso 2: Alinee las ranuras de los puntales con los montantes centrales de la sección (Figuras 1a). La pequeña ranura en los puntales también debe estar alineada directamente sobre la ranura correspondiente en el riel de sección (Figura 1d, que se muestra con el riel cortado para mayor claridad).

Nota C: Para secciones de montante de extremo simple, debe haber 3\" desde el extremo de los puntales hasta el final de la sección (Figura 1b). Para secciones de montante de extremo doble, debe haber 6\" desde el extremo de los puntales hasta el final de la sección.

Paso 3: Fije los puntales a la sección usando tornillos TEK de 1/4-20 x 1\" (Figura 1c).

- (1) Se debe utilizar un tornillo TEK en cada montante final.
- (2) Se deben utilizar tornillos TEK en cada montante central.
- (1) El tornillo TEK debe usarse centrado entre cada montante.

Nota D: Los tornillos TEK deben instalarse en los orificios previamente perforados ubicados en la ranura pequeña, como se muestra en la Figura 1e.

Nota E: La Figura A muestra la instalación del puntal en una sección inferior. La instalación del puntal será la misma para todas las secciones intermedias y superiores, pero con un solo puntal en la parte superior de la sección.

Paso 4: Reanude la instalación de las secciones, como se muestra a partir del Paso 9, página 10 de las Instrucciones comerciales básicas, con los puntales de aluminio requeridos instalados.

NOTICIA IMPORTANTE

LOS DAÑOS A LA PUERTA DEL GARAJE DEBIDO A UN ABRIDOR ELÉCTRICO MAL INSTALADO O AJUSTADO NO ESTÁN CUBIERTOS POR LA GARANTÍA DE AMARR.

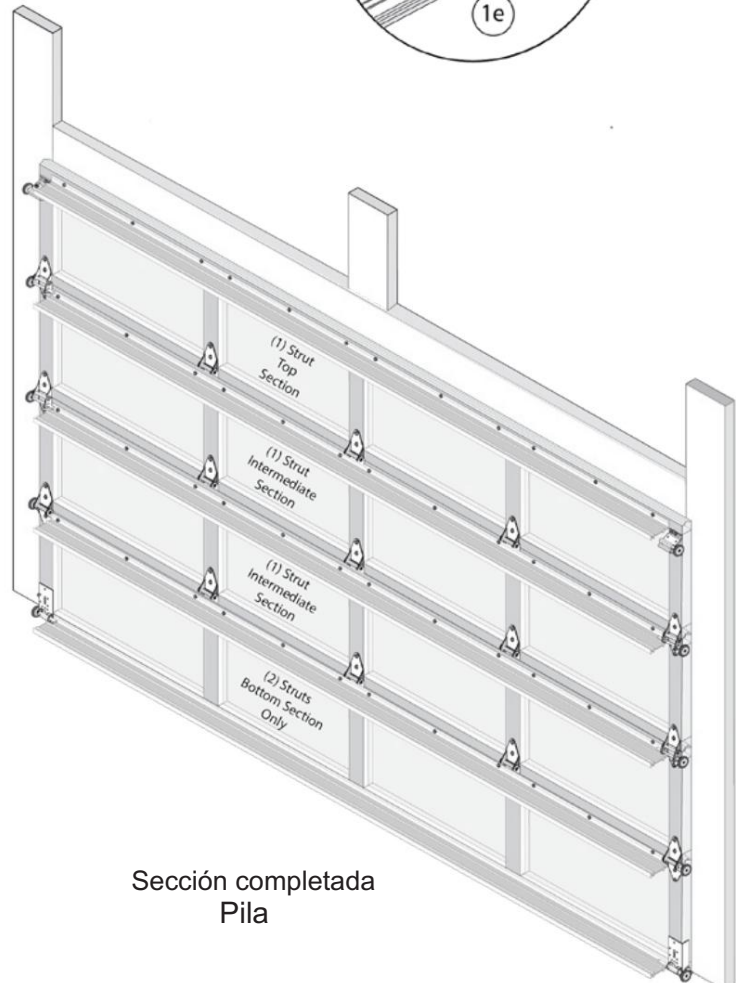
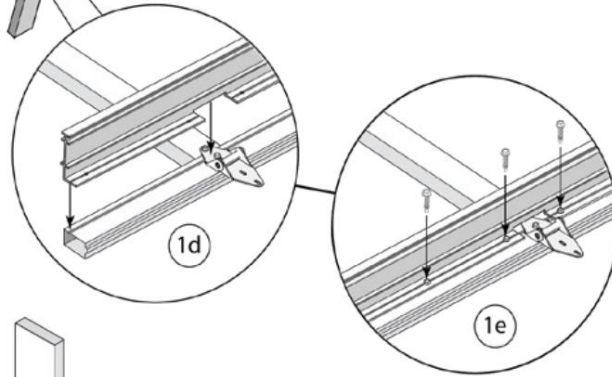
ACCESORIO DE ABRIDOR ELÉCTRICO

Al instalar un abridor de puerta de garaje, se aplica lo siguiente:

1. Los resortes de la puerta deben estar en buen estado de funcionamiento y la puerta debe estar equilibrada (debe poder levantar la puerta hasta la mitad y mantenerla en su lugar).
2. Cuando se usa con un operador de trole, la sección superior de la puerta incluye un puntal para reforzar el punto de elevación del brazo del abridor.
3. Desconecte y/o retire todas las cerraduras y las cuerdas de tracción. Intentar usar el abridor mientras la puerta está cerrada dañará la puerta del garaje.

NOTICIA IMPORTANTE

SU PUERTA PUEDE NECESITAR REFUERZO ADICIONAL PARA CUMPLIR REQUISITOS ESPECÍFICOS DE VIENTO Y CARGA. AMARR RECOMIENDA QUE SE CONTACTE CON SU OFICIAL DE CONSTRUCCIÓN LOCAL PARA OBTENER REQUISITOS ESPECÍFICOS DE VIENTO Y CARGA EN SU ÁREA. MUCHAS PUERTAS AMARR TIENEN PLANOS DE INGENIERÍA PARA CUMPLIR CON LOS REQUISITOS DE VIENTO Y CARGA. LAS PUERTAS DEBEN MONTARSE PRECISAMENTE COMO SE MUESTRA EN LOS DIBUJOS. CONTACTE A AMARR SI DIBUJOS DE CARGA DE VIENTO Y HORARIOS DE PUNTAL NO FUERON SUMINISTRADOS CON SU PUERTA.



Sección completada
Pila

Amarr MultiView de aluminio fabricado
Amarr 3582 y Horizon HO1000

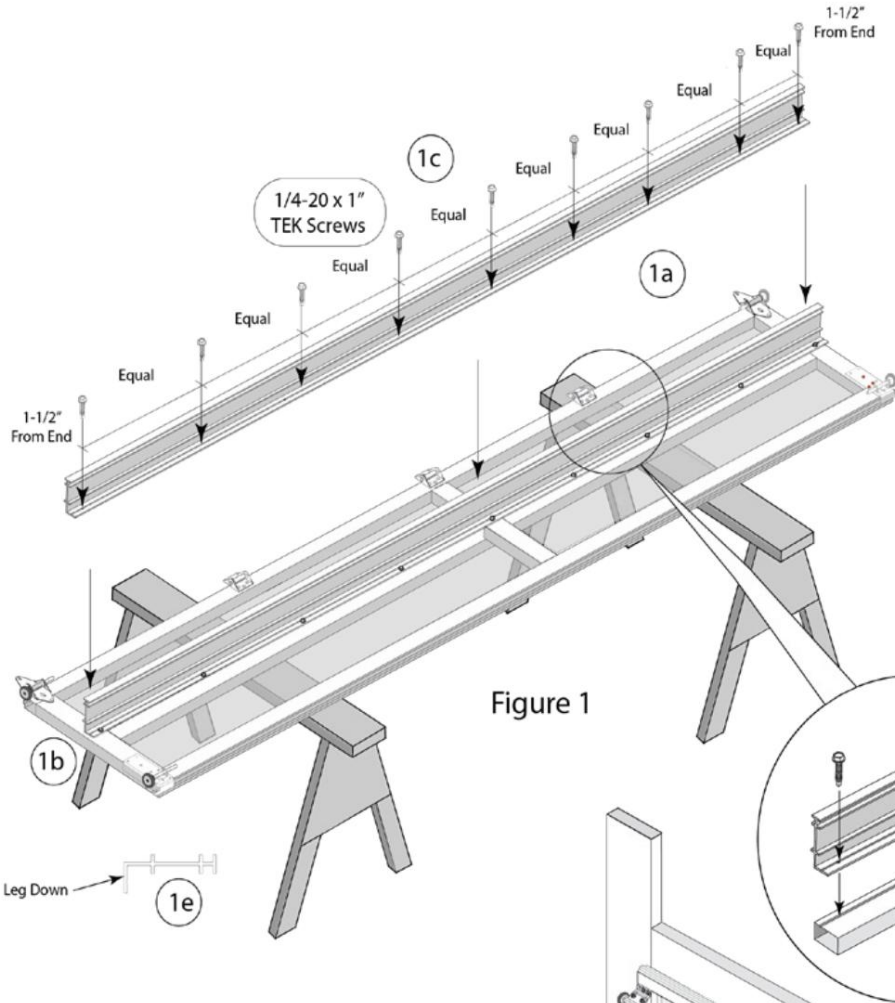


Figure 1

Nota A: Estas instrucciones comienzan después del Paso 8, página 10 de las Instrucciones Comerciales Básicas.

Nota B: Para puertas modelo 3582 de 15' de ancho y más anchas:

- Todas las secciones requerirán (1) puntal de aluminio, con la pata unida hacia abajo, en el centro de cada sección (consulte la Figura 1e para ver la ilustración de la pata hacia abajo).

Paso 1: Coloque la sección inferior sobre un par de caballetes de sierra acolchados (Figura 1b).

Paso 2: Alinee los puntales con el riel central de la sección (Figura 1a). La pequeña ranura en los puntales también debe estar alineada directamente sobre la ranura correspondiente en el riel de sección (Figura 1d, que se muestra con el riel cortado para mayor claridad).

Paso 3: Fije los puntales a la sección usando tornillos TEK de 1/4-20 x 1" (Figura 1c).

- (1) Se debe utilizar un tornillo TEK en cada montante final.
- (2) Se deben utilizar tornillos TEK en cada montante de doble extremo.
- (1) Se deben utilizar tornillos TEK en cada montante central.
- Se deben usar tornillos TEK, espaciados uniformemente entre cada montante (no más de 24" entre centros).

Nota C: Los tornillos TEK deben instalarse en los orificios previamente perforados ubicados en la ranura pequeña, como se muestra en la Figura 1d.

Nota D: La Figura A muestra la instalación del puntal en una sección inferior. La instalación del puntal será la misma para todas las secciones intermedias y superiores.

Nota E: El puntal en el centro de la sección superior es adecuado para usarlo como refuerzo para los operadores del trole.

Paso 4: Reanude la instalación de las secciones, como se muestra a partir del Paso 9, página 10 de las Instrucciones comerciales básicas, con los puntales de aluminio requeridos instalados.

NOTICIA IMPORTANTE

LOS DAÑOS A LA PUERTA DEL GARAJE DEBIDO A UN ABRIDOR ELÉCTRICO MAL INSTALADO O AJUSTADO NO ESTÁN CUBIERTOS POR LA GARANTÍA DE AMARR.

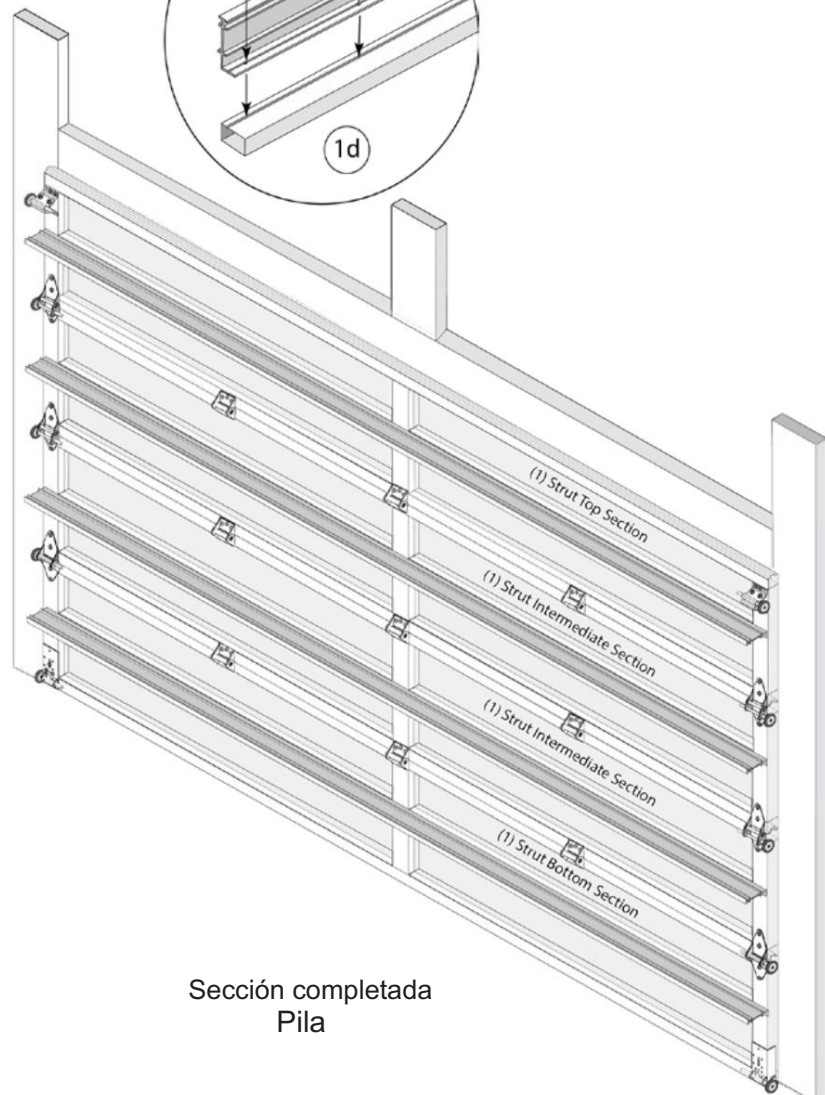
ACCESORIO DE ABRIDOR ELÉCTRICO

Al instalar un abridor de puerta de garaje, se aplica lo siguiente:

1. Los resortes de la puerta deben estar en buen estado de funcionamiento y la puerta debe estar equilibrada (debe poder levantar la puerta hasta la mitad y mantenerla en su lugar).
2. Cuando se usa con un operador de trole, la sección superior de la puerta incluye un puntal para reforzar el punto de elevación del brazo del abridor.
3. Desconecte y/o retire todas las cerraduras y las cuerdas de tracción. Intentar usar el abridor mientras la puerta está cerrada dañará la puerta del garaje.

NOTICIA IMPORTANTE

SU PUERTA PUEDE REQUERIR REFUERZO ADICIONAL PARA CUMPLIR REQUISITOS ESPECÍFICOS DE VIENTO Y CARGA. AMARR RECOMIENDA QUE SE CONTACTE CON SU OFICIAL DE CONSTRUCCIÓN LOCAL PARA OBTENER REQUISITOS ESPECÍFICOS DE VIENTO Y CARGA EN SU ÁREA. MUCHAS PUERTAS AMARR TIENEN PLANOS DE INGENIERÍA PARA CUMPLIR CON LOS REQUISITOS DE VIENTO Y CARGA. LAS PUERTAS DEBEN MONTARSE PRECISAMENTE COMO SE MUESTRA EN LOS DIBUJOS. CONTACTE A AMARR SI DIBUJOS DE CARGA DE VIENTO Y HORARIOS DE PUNTAL NO FUERON SUMINISTRADOS CON SU PUERTA.



Sección completada
Pila



Desde 1951, hemos elevado con éxito los estándares de calidad, valor y confiabilidad en nuestra industria. Hoy, con el misma promesa de atención individual y gran valor para todos nuestros clientes, seguimos comprometidos a ofrecer productos y servicios que elevan esos estándares aún más.

Compañía Amarr

165 Tribunal de Transporte

Winston-Salem, Carolina del Norte 27105

800.503.PUERTA

www.amarr.com



Especificaciones de puertas y datos técnicos sujetos a cambios sin previo aviso.

Los productos de puertas seccionales de Amarr Company pueden estar sujetos a una o más patentes de diseño y/o utilidad emitidas y/o pendientes en EE. UU. y/o en el extranjero.

Amarr, Classica y Heritage como palabra y logotipos son marcas comerciales propiedad de Amarr Company.

©ASSA ABLOY

Visite amarr.com para obtener información adicional sobre las puertas de garaje, los abridores de puertas de garaje y los accesorios para puertas de garaje Amarr.