

4- PROGRAMACIÓN

4.1 Ajuste del recorrido de la puerta

Antes de ajustar el límite, debe asegurarse de que las tuercas de final de carrera están entre los dos límites, garantizando al mismo tiempo que el aparato está apagado.

1) Pulse la placa de retención, de modo que la tuerca de final de carrera puede girar hacia atrás y adelante. (Ver Figura 5)

2) En apertura: Si quiere aumentar el recorrido en sentido de apertura, aleje la distancia de la tuerca de final de carrera con respecto al interruptor de final de carrera de apertura; y si quiere lo contrario, acerque la tuerca de final de carrera al interruptor de final de carrera de apertura, de modo que la puerta quede en la posición de apertura deseada.

3) En cierre: Si quiere aumentar el recorrido en sentido de cierre, aleje la distancia de la tuerca de final de carrera con respecto al interruptor de final de carrera de cierre; y si quiere lo contrario, acerque la tuerca de final de carrera al interruptor de final de carrera de cierre.

4) Soltar la placa de retención de tal modo que quede dentro de las ranuras de las tuercas de final de carrera, para asegurar estas no giren.

Recorrido: Después de ajustar la distancia de recorrido, la próxima vez la puerta refleja el tiempo de maniobra.



Figura 5

4.2 Control Remoto Aprendizaje

1) Abra la carcasa metálica del operador, para acceder al circuito eléctrico.

2) Asegúrese que el accionador tiene alimentación eléctrica.

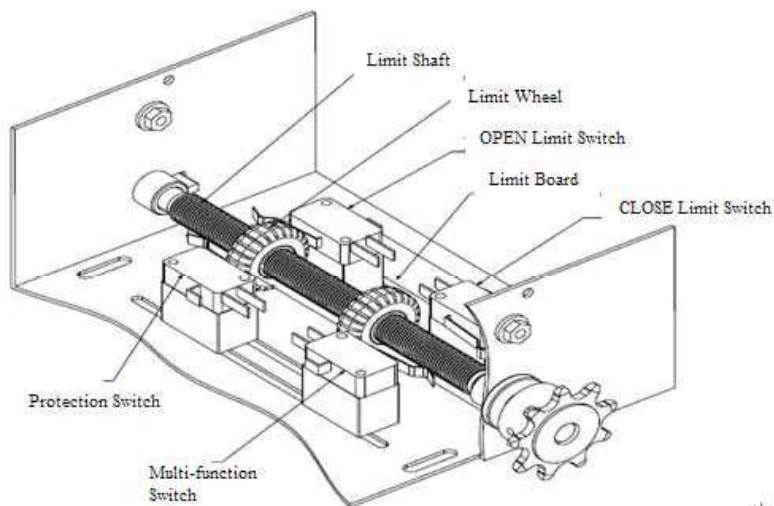
3) Memorización del código:

a) Pulse el botón CODE, el LED indicador se encienden en el circuito, libere inmediatamente el botón

(Puede encontrar el botón CODE y el LED del indicador en la Figura 8);

(El LED indicador se mantiene encendido durante 8 segundos para poder ejecutar los pasos b y c. Si el LED se apaga, repita el paso a)

b) Pulse y mantenga pulsado el botón CODE del control remoto, hasta que el LED indicador se apague, suelte el botón;

c) Una vez más, mantenga pulsado el botón CODE del control remoto hasta que el LED indicador parpadee. Cuando lo haga puede soltar el botón.

4) Borrado de los controles remotos

Mantenga pulsado el botón CODE del circuito electrónico, observe que el LED indicador parpadee hasta extinguirse, y luego soltar el botón CODE.

Consejo: Una vez haya borrado todos los controles remotos, si necesita más de un control remoto, repita los pasos indicados en el punto 3. La placa de circuito puede memorizar hasta 20 controles remotos;

Si se pierde el mando a distancia, por favor, borre todos los controles remotos y luego memorice nuevamente los controles remotos para garantizar la seguridad.

La operación de borrado de los controles remotos, borrará todos los controles memorizados.



Figura 6

5- ACCIONAMIENTO MANUAL

Con la operación manual, la apertura de la puerta se puede realizar manualmente en caso de una emergencia o cuando haya un fallo de alimentación.

Cuando se utiliza la operación manual, quite la corriente para abrir la puerta.

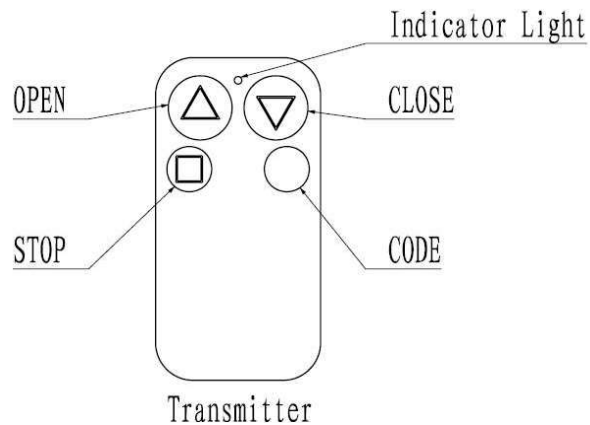
Tire de la cadena de desconexión para conectar el mecanismo manual. Esta cadena se puede bloquear en la posición de desbloqueo mediante el soporte de retención de la cadena montado en la pared.

Tirar de la cadena de accionamiento manualmente, de tal manera que se mueva en la dirección esperada.

Antes de que se restaure el funcionamiento eléctrico y se accione el operador de forma eléctrica, la cadena de desconexión debe ser liberada del soporte de pared.

6- CONEXIONES ELÉCTRICAS

6.1 Diagrama de cableado del interruptor de control de multifunción

Los conectores 14 y 15 son para la conexión de las interfaces de la tarjeta de circuitos de bandas, radares, fotocélulas, etc. (Ver Figura 7)

Los conectores 8 y 9 son para la conexión de Alimentación 125V o 230V.



Figura 7

6.2 Diagrama de cableado de la tarjeta

Un total de 27 conectores, la descripción funcional de las interfaces enumerados en la Tabla 1

La Tabla 1 describe la interfaz de tabla de interfaces y funciones

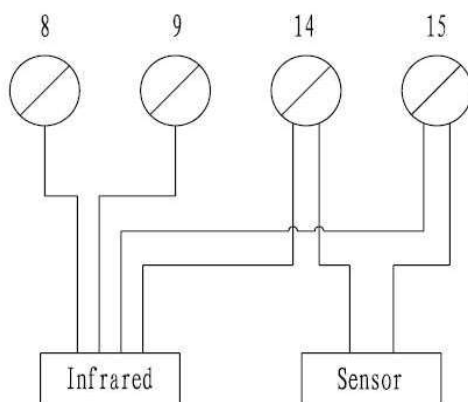
Interfaz No.	Función	Interfaz No.	Función	Interfaz No.	Función
1	BOBINA DE FRENO	11	ABRIR ESTACION DE CONTROL	21	PROTECCION APERTURA
2		12	CERRAR ESTACION DE CONTROL	22	MASA
3	RESISTENCIA CONDENSADOR	13	STOP ESTACION DE CONTROL	23	INHIBICION SENSOR
4		14	COMUN SENSOR	24	COMÚN
5	MOTOR	15	SENSOR	25	FINAL DE CARRERA CIERRE
6	GIRO 1/ GIRO2	16	N	26	COMUN FINAL DE CARRERA
7	COMUN MOTOR	17	N	27	FINAL DE CARRERA APERTURA
8	ALIMENTACION NEUTRO 125VAC	18	PUERTA EMERGENCIA (Contacto NC, la puerta de emergencia está cerrada)	28	COMUN
9	ALIMENTACIÓN LINEA 125VAC	19			
10	COMUN ESTACIÓN DE CONTROL	20		COMUN	

Los componentes en el diagrama de cableado de la tarjeta de circuito mostrado en la Figura 8.



Figura 8

Conecte el bloqueo de puerta de emergencia. (Figura 9)

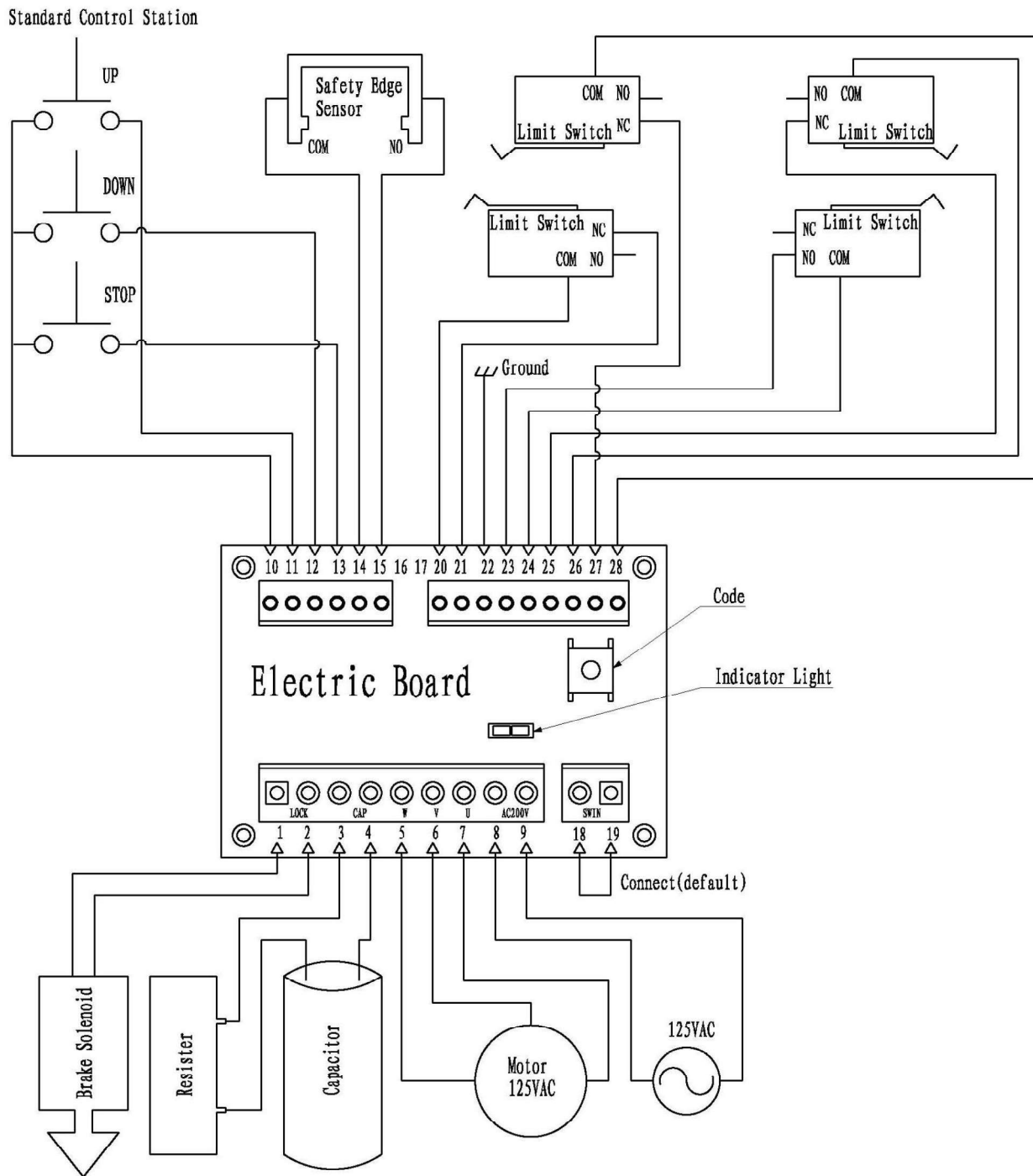
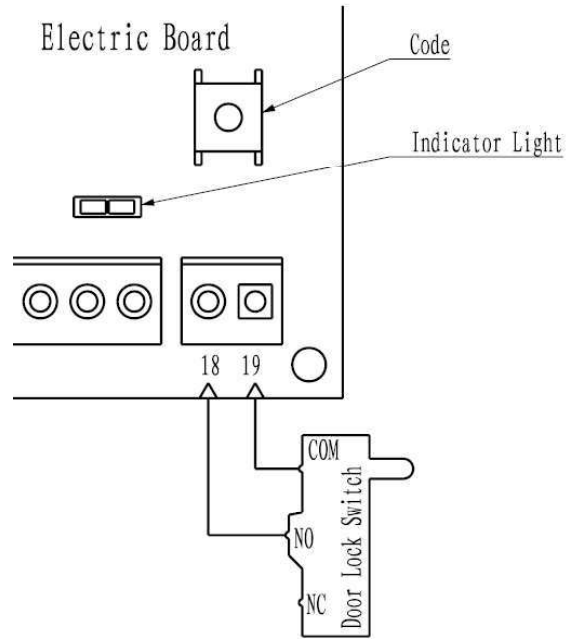

Figura 9