

Esta guía rápida es un resumen del manual de instalación completo. Dicho manual contiene advertencias de seguridad y otras explicaciones que deben ser tenidas en cuenta. Puede descargar la versión más actualizada de esta guía y del manual de instalación en el apartado "Descargas" de la web de Erreka: <http://www.erreka-automation.com>

AVISO Las opciones y funciones descritas en la presente guía son aplicables a partir de la versión del *firmware* que se indica sobre el circuito. El *firmware*, como parte de un proceso de mejora continua, está sujeto a la incorporación de nuevas funcionalidades o a su ampliación, y como consecuencia a la generación de nuevas versiones no necesariamente compatibles con las anteriores. Por lo tanto, si la versión de su *firmware* es inferior a la indicada en esta guía, es posible que algunas opciones y funciones no estén disponibles o sean diferentes.

Elementos de la instalación completa

Cableado eléctrico

- A: Alimentación general
- B: Lámpara destellante
- C: Fococélulas (Tx / Rx)
- D: Pulsador/ llave de pared

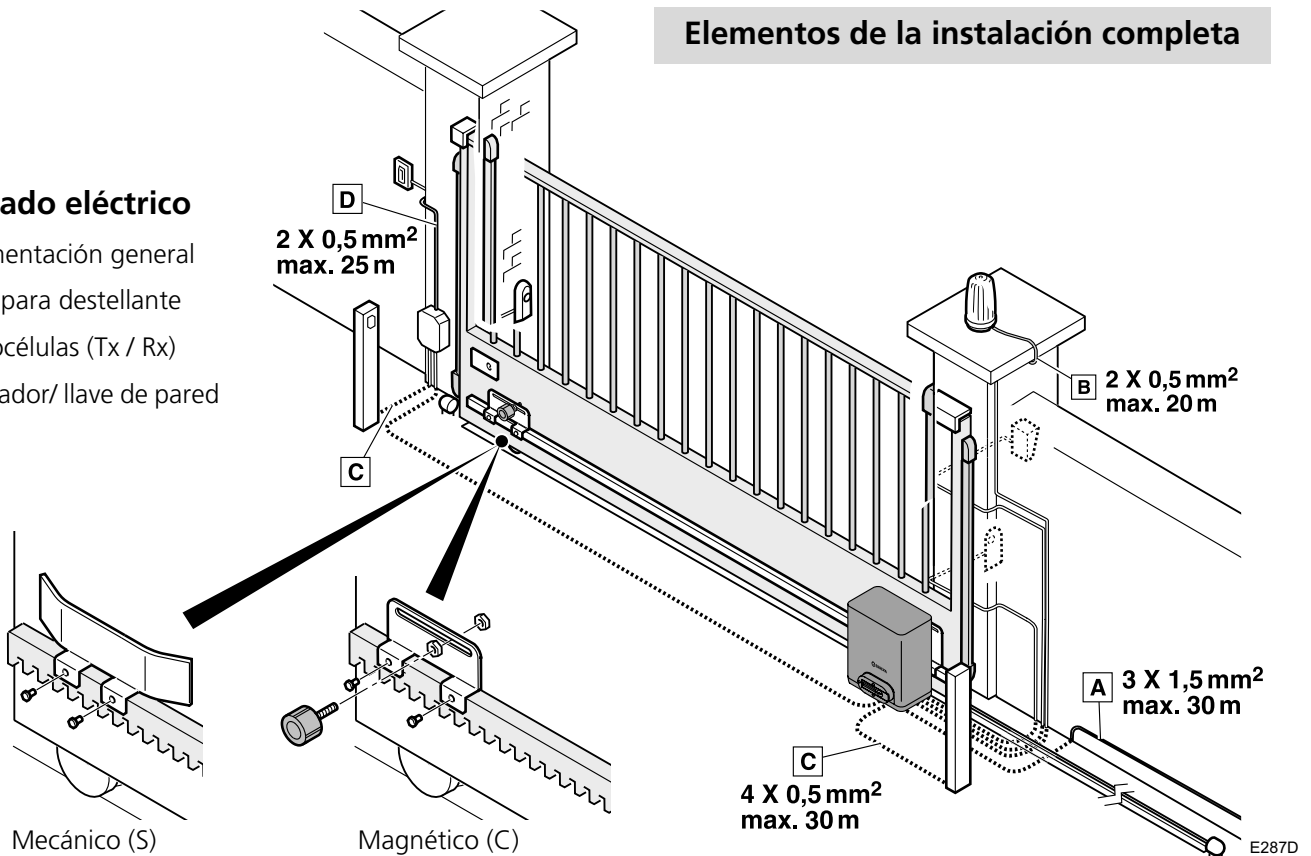

Cotas de montaje (mm)

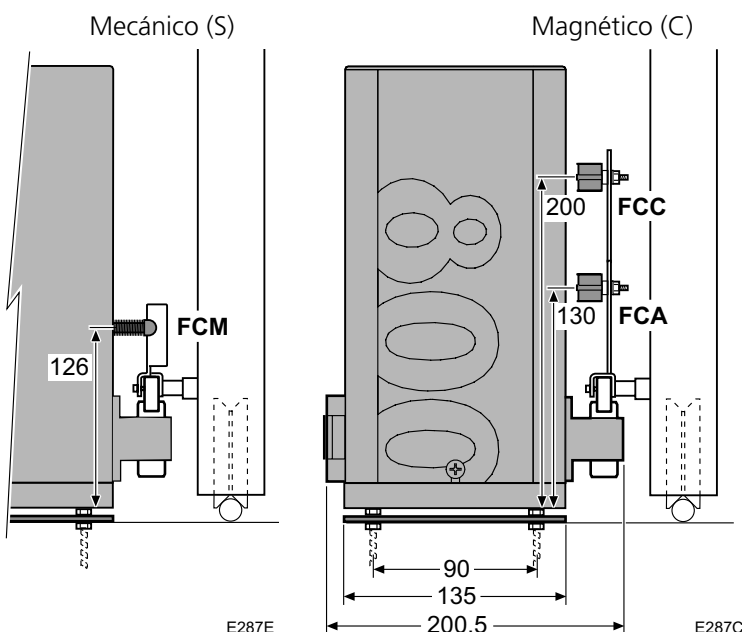

Accionamiento manual

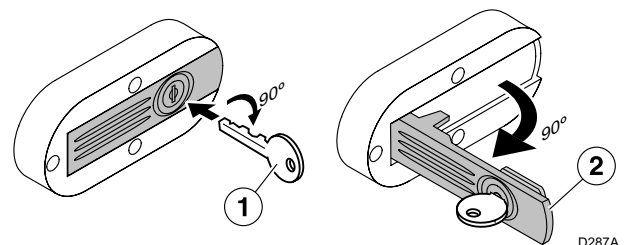

Desbloqueo para accionamiento manual:

- Introduzca la llave (1) y gírela sin forzarla, en sentido horario, unos 90°.
- Tire de la palanca de desbloqueo (2) hasta que quede a unos 90°, sin forzarla.

Bloqueo para accionamiento motorizado:

- Proceda en modo inverso al desbloqueo.
- Mueva a mano la puerta para enclavarla en el mecanismo de accionamiento

Conexión general

⚠ **Asegúrese de que la corriente eléctrica está desconectada antes de realizar o modificar el conexionado.**

🔧 Cuando termine de realizar las conexiones, coloque de nuevo la tapa del cuadro de maniobra.

• El cuadro dispone de un receptor de radio integrado (RSD) que le permite recibir señales de emisores a 433,92MHz.

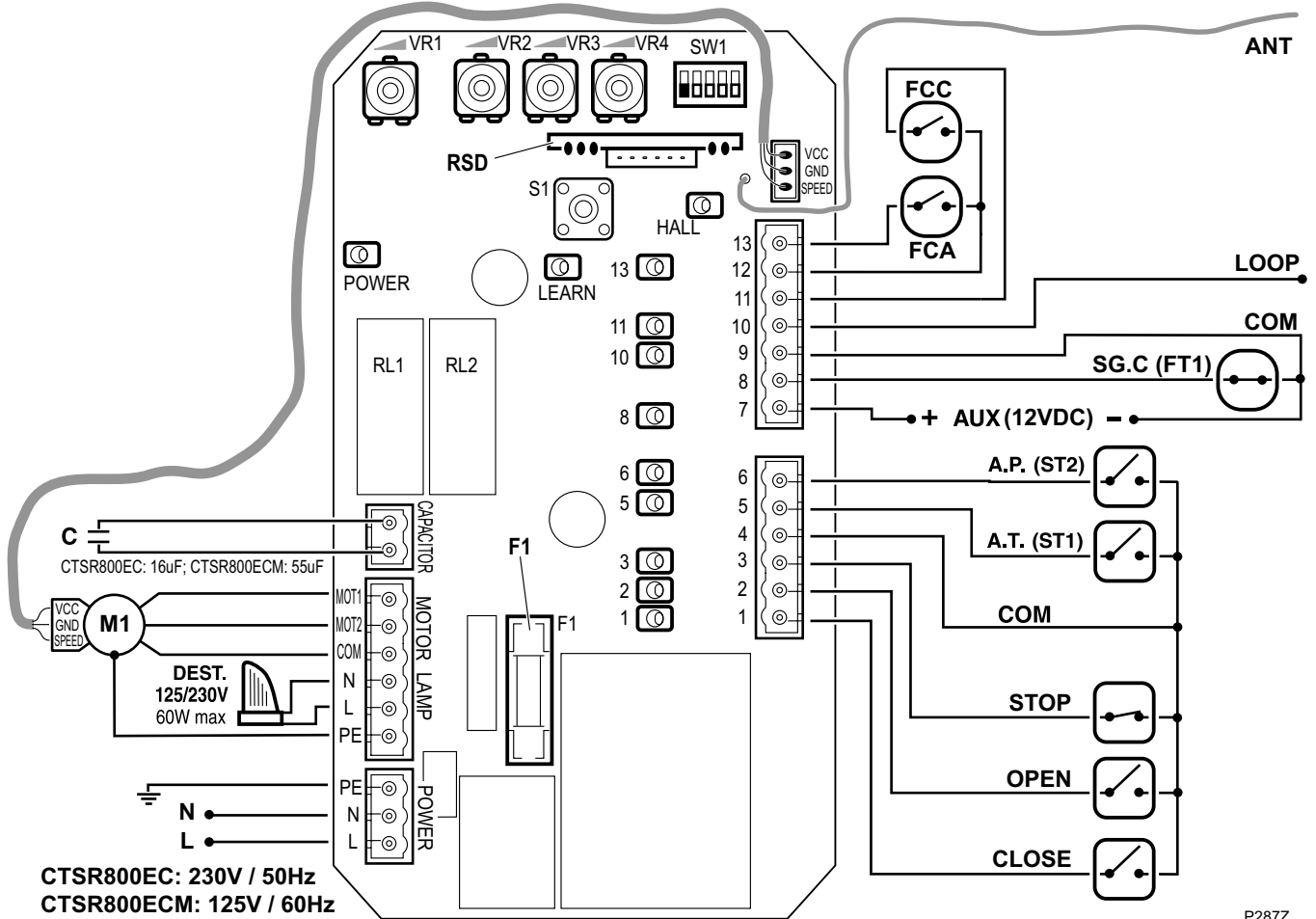

P287Z

LEDs:

- POWER Alimentación conectada
- LEARN Grabación radio
- LED 1 Pulsador "CLOSE" activado
- LED 2 Pulsador "OPEN" activado
- LED 3 Pulsador "STOP" activado
- LED 5 Pulsador ST1 activado
- LED 6 Pulsador ST2 activado
- LED 8 Fococélula SG.C activada
- LED 10 Detector de bucle (LOOP) activado
- LED 11 Final de Carrera de Cierre (FCC) activado
- LED 13 Final de Carrera de Apertura (FCA) activado

Fusible

- F1 Fusible 10A

Conectores:

- CLOSE (1) Pulsador de Cierre
- OPEN (2) Pulsador de Apertura
- STOP (3) Pulsador de Parada
- COM (4) Común Pulsadores
- A.T. (5) Pulsador de Apertura Total
- A.P. (6) Pulsador de Apertura Peatonal
- AUX (12VDC) (7) Alimentación de auxiliares 12Vdc
- SG.C (8) Dispositivo de seguridad en cierre (fococélula)
- COM/ GND (9) Común Dispositivo seguridad / Masa (-) de alimentación de auxiliares 12Vdc
- LOOP (10) Detector de bucle magnético
- FCC (11) Final de Carrera de Cierre
- COM (12) Común de Finales de Carrera
- FCA (13) Final de Carera de Apertura

🔧 **NOTA:** puede realizar la instalación de dos formas diferentes: bien utilizando los tres conectores "OPEN" (1), "CLOSE" (2) y "STOP" (3) o bien utilizando el conector "A.T.". En caso de utilizar este último, se comporta de forma secuencial, enviando las órdenes Apertura-Paro-Cierre de forma cíclica.

Comprobación del sentido de giro

Sentido de giro: compruebe el funcionamiento mediante los conectores OPEN (abrir) y CLOSE (cerrar).

Si el sentido de giro no es el correcto, intercambie los cables del motor conectados en las bornas MOT1 y MOT2.

Grabación del código de radio para apertura total

1 Conecte la alimentación eléctrica.

Pulse S1 y manténgalo pulsado unos 2 segundos, hasta que se encienda el LED "LEARN".

Cuando se haya encendido "LEARN", suelte S1.

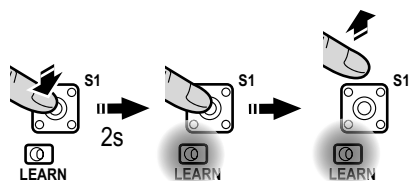

2 Mientras "LEARN" está encendido, pulse el botón del emisor que desee grabar (puede utilizar cualquiera de los tres primeros canales del emisor).

"LEARN" se apagará al cabo de 2 segundos, indicando que la grabación se ha realizado.

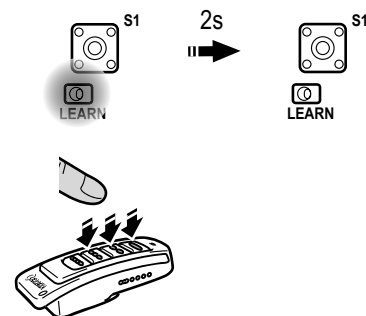

R287B

☞ Realice el mismo proceso para grabar más emisores si lo desea. La memoria admite un total de 25 emisores.

Código de radio para apertura peatonal

☞ La apertura peatonal se realiza con el botón del cuarto canal, pero no es necesario grabarlo: al realizar la grabación para la apertura total (botones 1, 2 o 3), automáticamente se asigna el número 4 para la apertura peatonal.

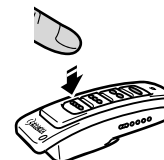

R287C

Borrado de todos los emisores

1 Conecte la alimentación eléctrica.

2 Pulse S1 hasta que se encienda el LED "LEARN" y no lo suelte. Mantenga pulsado S1 hasta que se apague "LEARN" y después, suéltelo. Quedarán borrados todos los emisores.

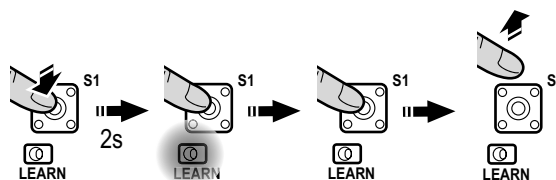

R287D

Gabación del recorrido

- El accionador graba automáticamente el recorrido total durante la primera maniobra. Para que la grabación sea correcta, los finales de carrera deben estar instalados y ajustados correctamente en sus posiciones definitivas. Recorrido máximo: 12m.

- La apertura peatonal es de 1 metro. Esta distancia está programada de fábrica y no puede modificarse.

Selección de modos y funciones mediante SW1

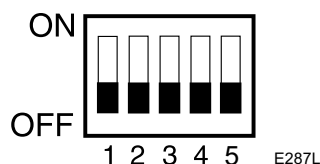

DIP	Modos y funciones	Opción	Efecto
DIP1	Arranque suave	ON	sin arranque suave
		OFF	con arranque suave
DIP2	Finales de Carrera	ON	Finales de Carrera normalmente cerrados
		OFF	Finales de Carrera normalmente abiertos
DIP3 y DIP4	Modo automático ó semiautomático	DIP3=OFF y DIP4=OFF	modo semiautomático (la puerta sólo se cierra al recibir la orden de marcha)
		DIP3=OFF y DIP4=ON	modo automático 12s (la puerta se cierra automáticamente tras 12 segundos de espera)
		DIP3=ON y DIP4=OFF	modo automático 24s (la puerta se cierra automáticamente tras 24 segundos de espera)
		DIP3=ON y DIP4=ON	modo automático 36s (la puerta se cierra automáticamente tras 36 segundos de espera)
DIP5	Encoder	ON	encoder deshabilitado (no realiza paro suave ni detección de obstáculos)
		OFF	encoder habilitado

Ajuste de los potenciómetros

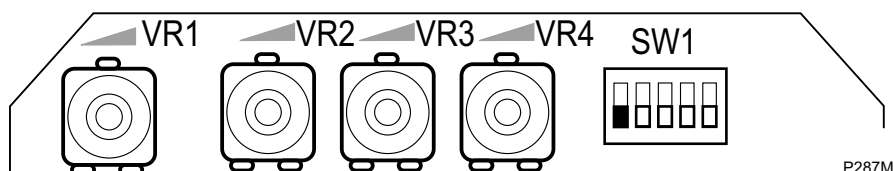

VR1: Sensibilidad en la detección de obstáculos

El accionador dispone de un encoder que le permite detectar obstáculos por colisión. La sensibilidad en la detección puede ajustarse mediante este potenciómetro.

Girando el potenciómetro en el sentido de las agujas del reloj disminuye la sensibilidad; en el sentido opuesto aumenta.

VR2: Tiempo de frenado

Para compensar la inercia de la puerta al frenar, se utiliza el motor para frenarla al final de la maniobra. Ajuste el potenciómetro de forma que el frenado se realice adecuadamente.

Girando el potenciómetro en el sentido de las agujas del reloj aumenta la fuerza; en el sentido opuesto disminuye.

VR3: Distancia de paro suave

Ajuste del tramo de paro suave, en el que el accionador se mueve a velocidad reducida, antes de llegar al tope.

Girando el potenciómetro en el sentido de las agujas del reloj aumenta la distancia; en el sentido opuesto disminuye.

VR4: Fuerza del accionador

Ajuste del par o fuerza que ejerce el accionador durante la maniobra. Por seguridad para las personas, ajuste la fuerza al mínimo valor compatible con el buen funcionamiento de la instalación.

Girando el potenciómetro en el sentido de las agujas del reloj aumenta la fuerza; en el sentido opuesto disminuye.

▲ Ajuste el par de forma que se respeten las fuerzas máximas de cierre indicadas en la norma EN12453:2000. Realice las mediciones como se describe en la norma EN 12445:2000.