

AVISO

Esta guía rápida es un resumen del manual de instalación completo. Dicho manual contiene advertencias de seguridad y otras explicaciones que deben ser tenidas en cuenta. Puede descargar el manual de instalación en el apartado "Descargas" de la web de Erreka:
<http://www.erreka-automatismos.com>

Elementos de la instalación completa

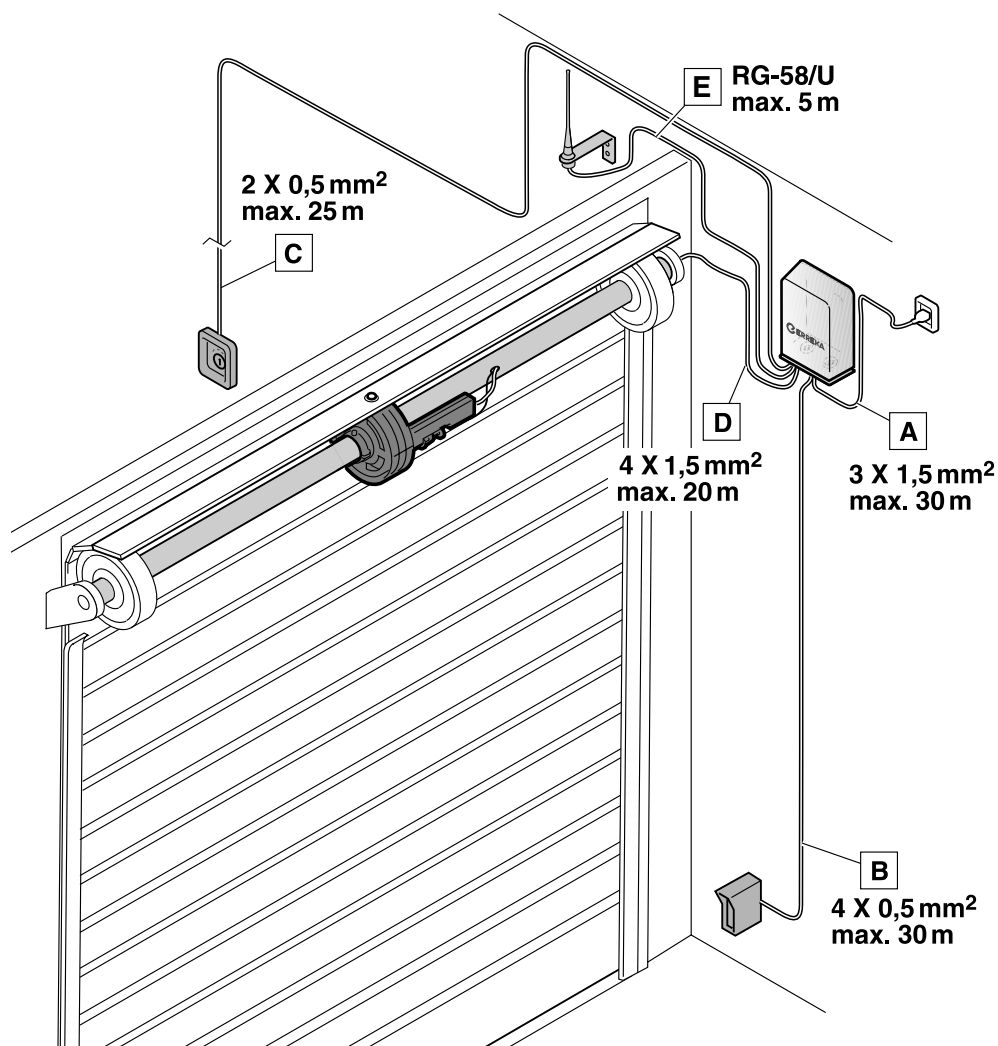

Cableado eléctrico

- A: Alimentación general
- B: Focélulas (espejo)
- C: Pulsador o selector de llave
- D: Accionador (motor + finales de carrera)
- E: Antena

Conexión general

- ▲ Realice la instalación siguiendo el reglamento de baja tensión y las normas aplicables.
- ▲ Utilice cables con sección suficiente y conecte siempre el cable de tierra.
- ▲ Consulte las instrucciones del fabricante de todos los elementos que instale.
- ▲ Realice la instalación con la alimentación desconectada.

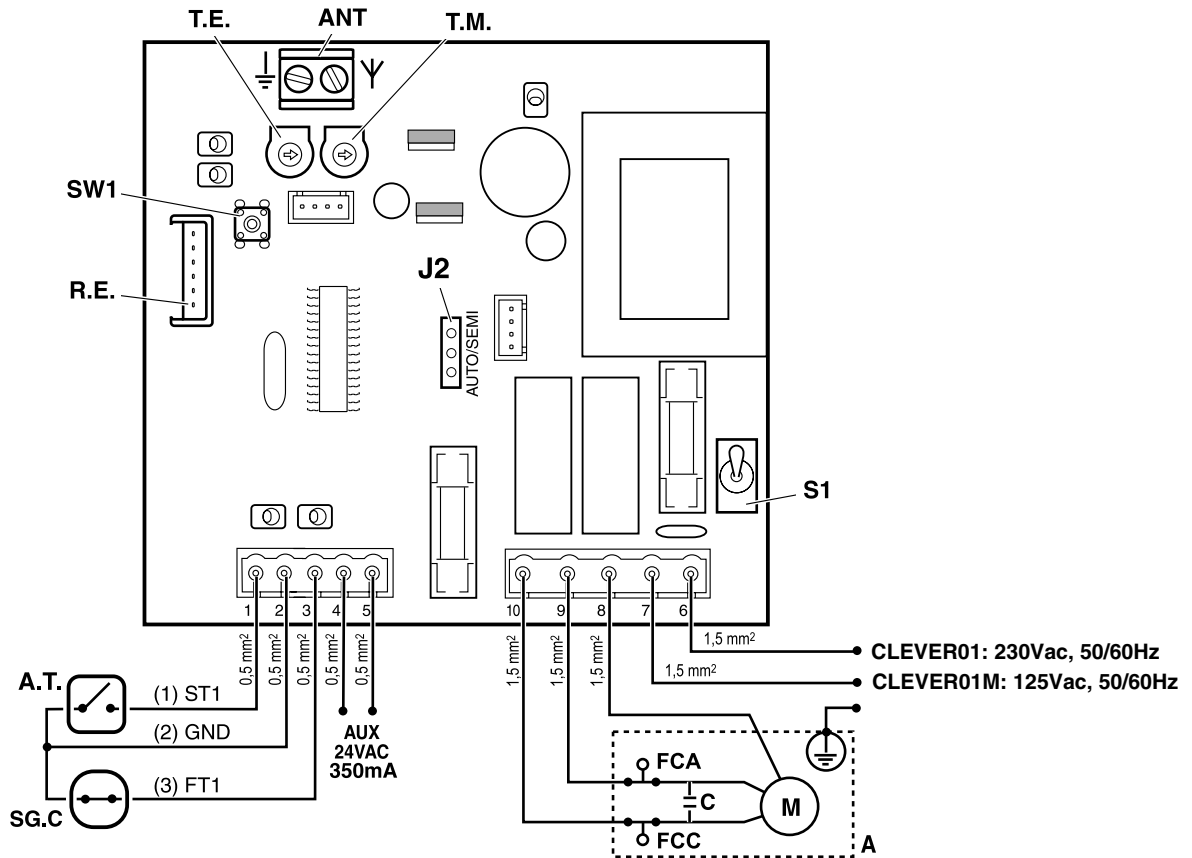

- ANT Bornas para antena
 R.E. Conector para receptor enchufable
 A.T. (ST1) Dispositivo de marcha para apertura y cierre
 SG.C (FT1) Dispositivo de seguridad en cierre (fotocélula o banda mecánica)
 AUX Salida (24Vac, 350mA). Salida constante para alimentar periféricos
 A Accionador
 C Condensador del accionador
 M Motor del accionador
 FCA Interruptor de final de carrera de apertura del accionador
 FCC Interruptor de final de carrera de cierre del accionador

- S1 Interruptor general
 SW1 Minipulsador grabación código de radio receptor RSD (ver "Grabación del código de radio" en la página 3)
 T.E. Regulación tiempo de espera (sólo es funcional en modo automático)
 Valor mínimo: 5 segundos, valor máximo: 140 segundos
 T.M. Regulación tiempo de maniobra
 Valor mínimo: 1 segundo, valor máximo: 70 segundos
 J2 Selector modo de cierre auto / semi-auto (ver "Grabación del código de radio" en la página 3)

Interruptores de final de carrera (FCA, FCC)

- ❗ La detención de la puerta al finalizar la maniobra se hace mediante los interruptores de final de carrera FCA y FCC incorporados en el accionador. Por lo tanto, es necesario disponer de FCC y FCA, y ajustarlos debidamente (consulte las instrucciones del accionador que utilice).

Comprobación del sentido de giro

- 1 Conecte la alimentación eléctrica y pulse A.T. (ST1). La primera maniobra que realiza tras conectar la alimentación, es la apertura.
- 2 Si en vez de apertura realiza cierre, intercambie los cables conectados en las bornas 9 y 10.

Grabación del código de radio

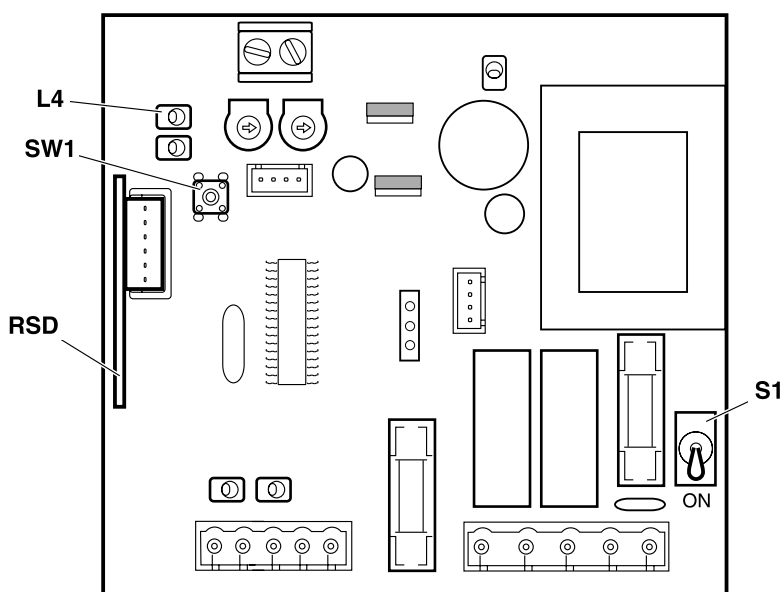

Si utiliza emisores de Código Fijo (433,92MHz o 868,35MHz) y el receptor enchufable RSD-433 (433,92MHz) o RSD-868 (868,35MHz), puede grabar el código de radio en el propio cuadro de maniobra, tal como se explica a continuación. En los demás casos, siga las instrucciones del receptor enchufable que utilice.

- 1 Conecte la alimentación del cuadro (S1 en ON).
- 2 Pulse brevemente el minipulsador SW1. Se ilumina el LED L4 de forma intermitente.
- 3 Pulse el botón del emisor que desea grabar. El LED L4 se ilumina de forma fija indicando que el código se ha grabado correctamente.

Selección del modo de funcionamiento

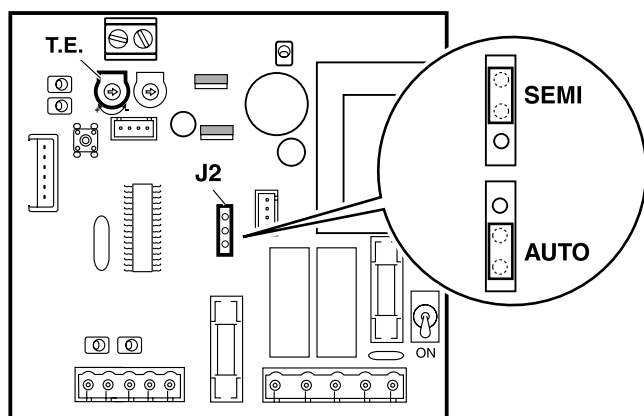

El modo de funcionamiento se selecciona mediante J2:

- **Modo semi-automático (J2=SEMI)**
 - La apertura se realiza accionando brevemente el dispositivo de marcha.
 - El cierre se realiza accionando brevemente el dispositivo de marcha.
- **Modo automático (J2=AUTO)**
 - La apertura se realiza accionando brevemente el dispositivo de marcha.
 - El cierre se realiza automáticamente cuando finaliza el tiempo de espera, que se ajusta mediante el potenciómetro T.E.

Ajuste de los potenciómetros

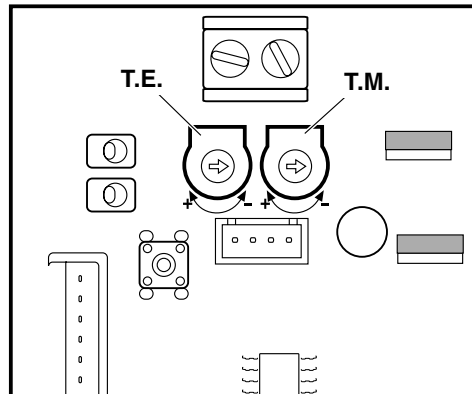

Tiempo de espera puerta abierta (T.E.)

Si ha programado el modo de funcionamiento automático, regule T.E. para ajustar el tiempo de espera con la puerta abierta (antes de comenzar a cerrarse automáticamente).

i Valor mínimo: 5 segundos,
valor máximo: 140 segundos

Duración de las maniobras (T.M.)

La duración de las maniobras, tanto de apertura como de cierre, se regula mediante T.M.

- 1 Ajuste correctamente los finales de carrera FCC y FCA del accionador.
- 2 Regule T.M. de forma que la puerta pueda realizar los recorridos completamente (debe alcanzar los finales de carrera FCC y FCA del accionador).

i Valor mínimo: 1 segundo,
valor máximo: 70 segundos

Diagnóstico de averías

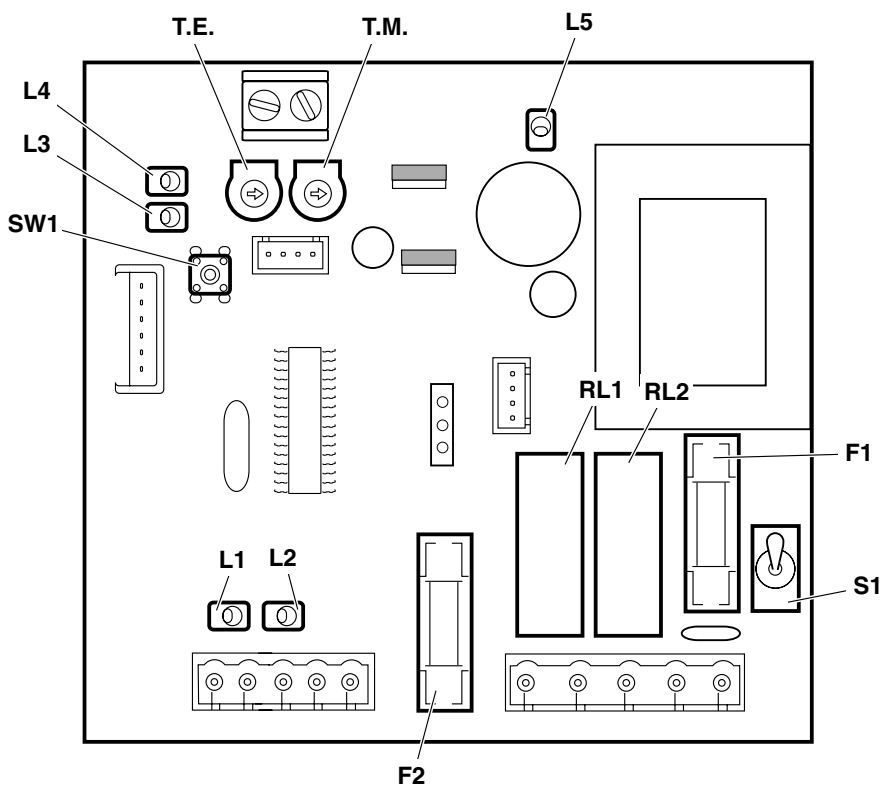

Elementos de diagnóstico

- L1 Indicador dispositivo de apertura (A.T.) activado
- L2 Indicador contactos dispositivo de seguridad en cierre (SG.C) cerrados
- L3 Indicador puerta abierta
- L4 Indicador grabación de código de radio / recibiendo código de radio (RSD)
- L5 Indicador alimentación
- F1 Fusible general (5x20):
CLEVER01: 6,3A (230V/50Hz);
CLEVER01M: 6,3A (125V/ 60Hz)
- F2 Fusible alimentación de periféricos (5x20): 350mA
- T.E. Regulación tiempo de espera
- T.M. Regulación tiempo de maniobra
- S1 Interruptor general
- SW1 Minipulsador grabación código de radio
- RL1 Relé cerrar
- RL2 Relé abrir

AVERTISSEMENT

Ce guide rapide est un résumé du manuel d'installation complet. Cette notice contient des avertissements de sécurité et d'autres explications qui doivent être pris en compte. Vous pouvez télécharger le manuel d'installation dans la section « Téléchargements » du site web d'Erreka : <http://www.erreka-automatismos.com>

Éléments de l'installation complète

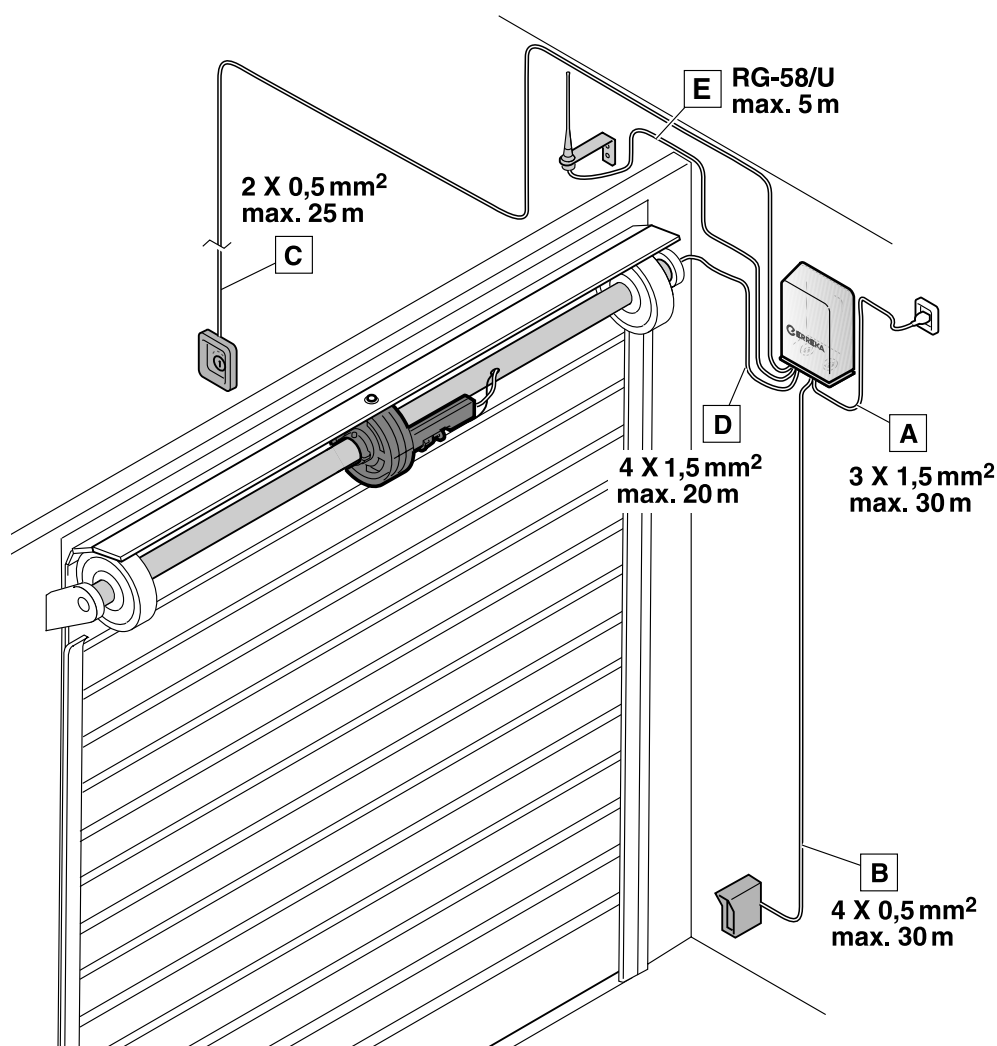

Câblage électrique

- A: Alimentation générale
- B: Photocellules (miroir)
- C: Bouton-poussoir ou sélecteur à clef
- D: Actionneur (moteur + fins de course)
- E: Antenne

Connexion générale

- ▲ Réalisez l'installation en suivant le règlement de basse tension et les normes applicables.
- ▲ Utilisez des câbles avec une section suffisante et connectez toujours le câble de terre.
- ▲ Consultez les instructions du fabricant de tous les éléments que vous installez.
- ▲ Réalisez l'installation avec l'alimentation déconnectée.

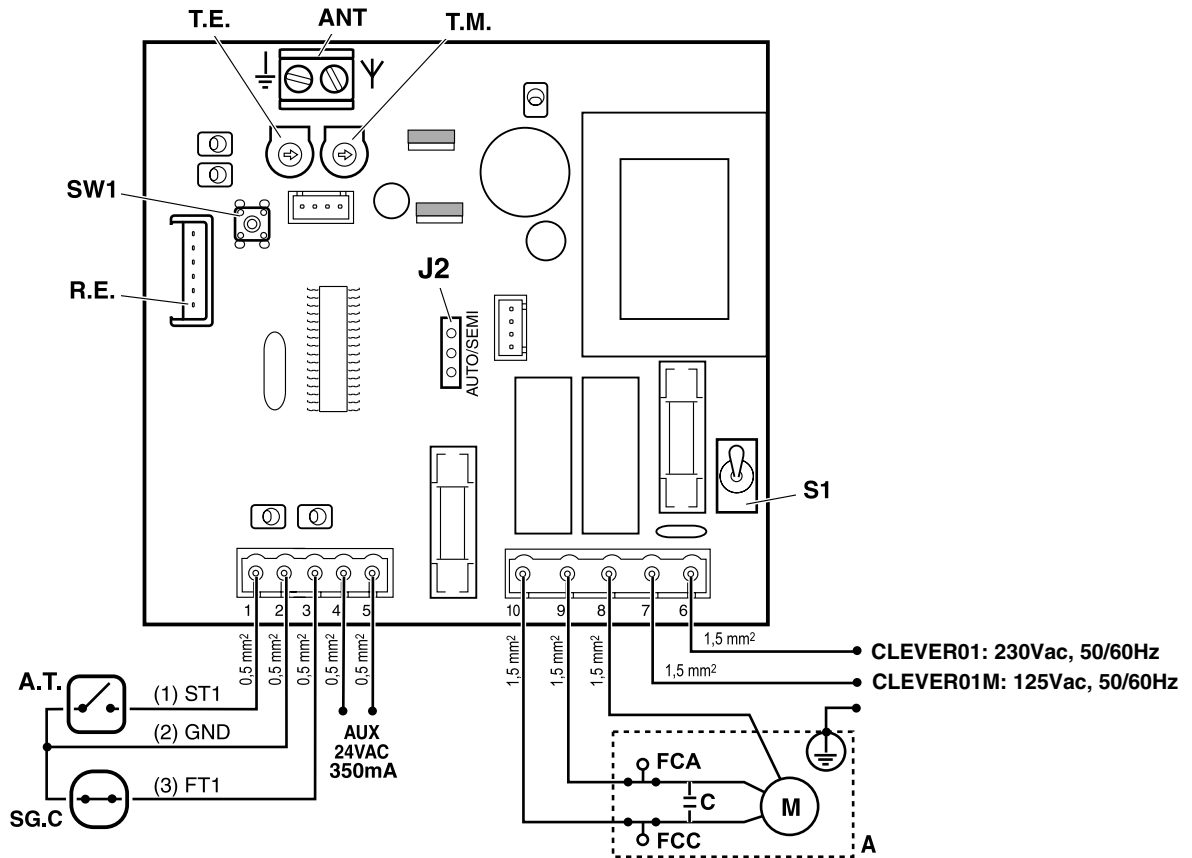

- ANT Bornes pour antenne
 R.E. Connecteur pour récepteur enfichable
 A.T. (ST1) Dispositif de marche pour ouverture et fermeture
 SG.C (FT1) Dispositif de sécurité en fermeture (photocellule ou bande mécanique)
 AUX Sortie (24Vac, 350mA). Sortie constante pour alimenter les périphériques
 A Actionneur
 C Condensateur de l'actionneur
 M Moteur de l'actionneur
 FCA Interrupteur de fin de course d'ouverture de l'actionneur
 FCC Interrupteur de fin de course de fermeture de l'actionneur

- S1 Interrupteur général
 SW1 Mini-bouton enregistrement code récepteur RSD (voir "Enregistrement du code radio" à la page 7)
 T.E. Réglage temps d'attente (fonctionnel seulement en mode automatique)
 Valeur minimale : 5 secondes, valeur maximale : 140 secondes
 T.M. Réglage temps de manœuvre
 Valeur minimale : 1 seconde, valeur maximale : 70 secondes
 J2 Sélecteur mode de fermeture auto / semi-auto (voir "Enregistrement du code radio" à la page 7)

Interrupteurs de fin de course (FCA, FCC)

- ❗ L'arrêt de la porte à la fin de la manœuvre se réalise avec les interrupteurs de fin de course FCA et FCC incorporés à l'actionneur. Par conséquent, il est **nécessaire de disposer de FCC et FCA et de les ajuster correctement** (consultez la notice de l'actionneur utilisé).

Vérification du sens de rotation

- 1 Connectez l'alimentation électrique et appuyez sur A.T. (ST1). La première manœuvre réalisée après la connexion de l'alimentation est l'ouverture.
- 2 Si la fermeture se produit au lieu de l'ouverture, échangez les câbles connectés aux bornes 9 et 10.

Enregistrement du code radio

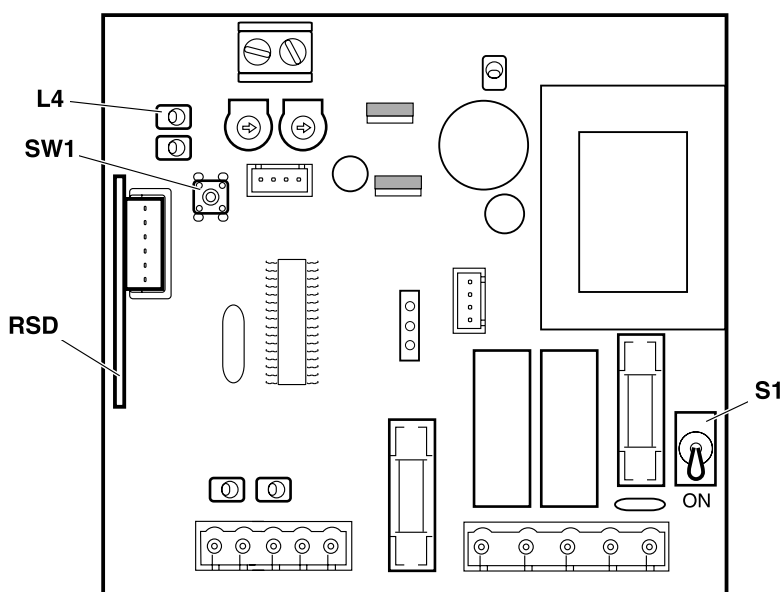

☞ Si des émetteurs à Code Fixe sont utilisés (433,92MHz ou 868,35MHz) ainsi que le récepteur enfichable RSD-433 (433,92MHz) ou RSD-868 (868,35MHz), il est possible d'enregistrer le code radio dans l'armoire de commande, tel que cela est expliqué ci-dessous. Dans les autres cas, suivez les instructions du récepteur enfichable que vous utilisez.

- 1 Connectez l'alimentation de l'armoire (S1 sur ON).
- 2 Appuyez brièvement sur le mini-bouton SW1. Le LED L4 s'illumine de façon intermittente.
- 3 Appuyez sur le bouton de l'émetteur que vous désirez enregistrer. Le LED L4 s'illumine de façon fixe indiquant que le code a été correctement enregistré.

Sélection du mode de fonctionnement

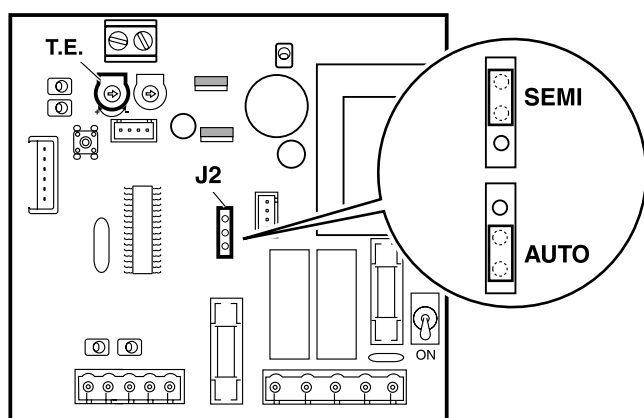

Le mode de fonctionnement est sélectionné avec J2 :

- **Mode semi-automatique (J2=SEMI)**
 - L'ouverture se réalise en actionnant brièvement le dispositif de marche.
 - La fermeture se réalise en actionnant brièvement le dispositif de marche.
- **Mode automatique (J2=AUTO)**
 - L'ouverture se réalise en actionnant brièvement le dispositif de marche.
 - La fermeture se réalise automatiquement lorsque le temps d'attente s'écoule, ce dernier étant ajusté avec le potentiomètre T.E.

Réglage des potentiomètres

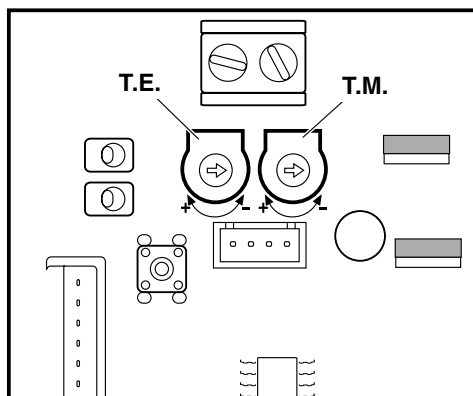

Temps d'attente porte ouverte (T.E.)

Si vous avez programmé le mode de fonctionnement automatique, réglez T.E. pour ajuster le temps d'attente avec la porte ouverte (avant de commencer à se fermer automatiquement).

i Valeur minimale : 5 secondes,
valeur maximale : 140 secondes

Durée des manœuvres (T.M.)

La durée des manœuvres, d'ouverture et de fermeture, est ajustée avec T.M.

- 1 Réglez correctement les fins de course FCC et FCA de l'actionneur.
- 2 Réglez T.M. de façon que la porte puisse réaliser les parcours complètement (les fins de course FCC et FCA de l'actionneur doivent être atteintes).

i Valeur minimale : 1 seconde,
valeur maximale : 70 secondes

Diagnostic de pannes

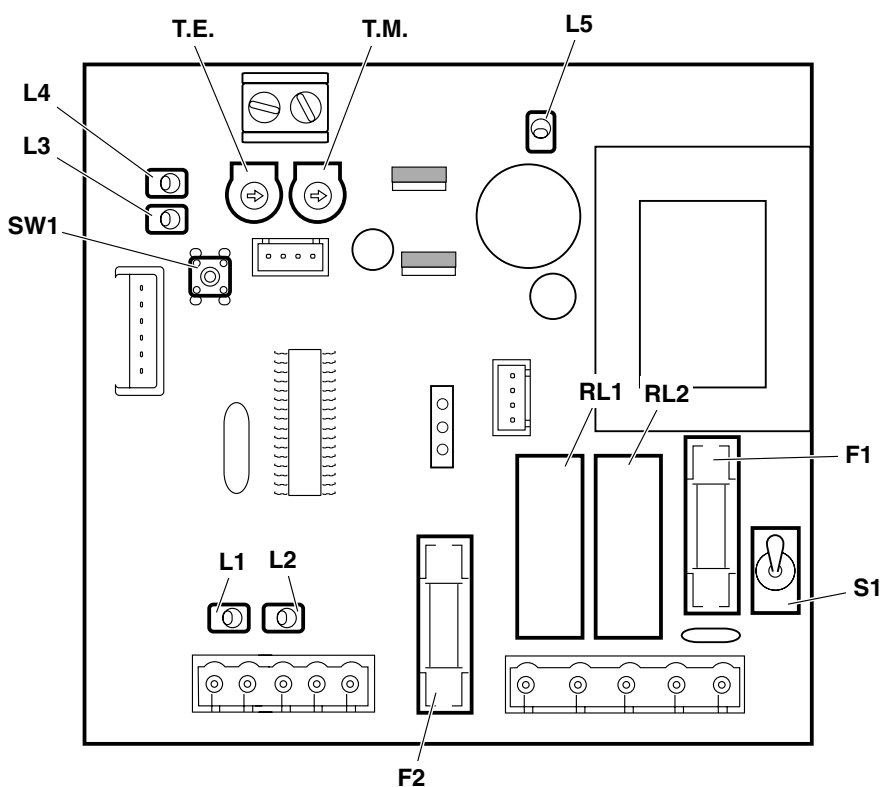

Éléments de diagnostic

- L1 Indicateur dispositif d'ouverture (A.T.) activé
- L2 Indicateur contacts dispositif de sécurité en fermeture (SG.C) fermés
- L3 Indicateur porte ouverte
- L4 Indicateur enregistrement de code radio / en cours de réception du code radio (RSD)
- L5 Indicateur alimentation
- F1 Fusible général (5x20) :
CLEVER01 : 6,3A (230V/50Hz) ;
CLEVER01M : 6,3A (125V/ 60Hz)
- F2 Fusible alimentation de périphériques (5x20) : 350mA
- T.E. Réglage temps d'attente
- T.M. Réglage temps de manœuvre
- S1 Interrupteur général
- SW1 Mini-bouton enregistrement code radio
- RL1 Relais fermer
- RL2 Relais ouvrir

WARNING

This quick guide is a summary of the complete installation manual. The manual contains safety warnings and other explanations which must be taken into account. The installation manual can be downloaded by going to the "Downloads" section of Erreka website: <http://www.erreka-automatismos.com>

Elements of the complete installation

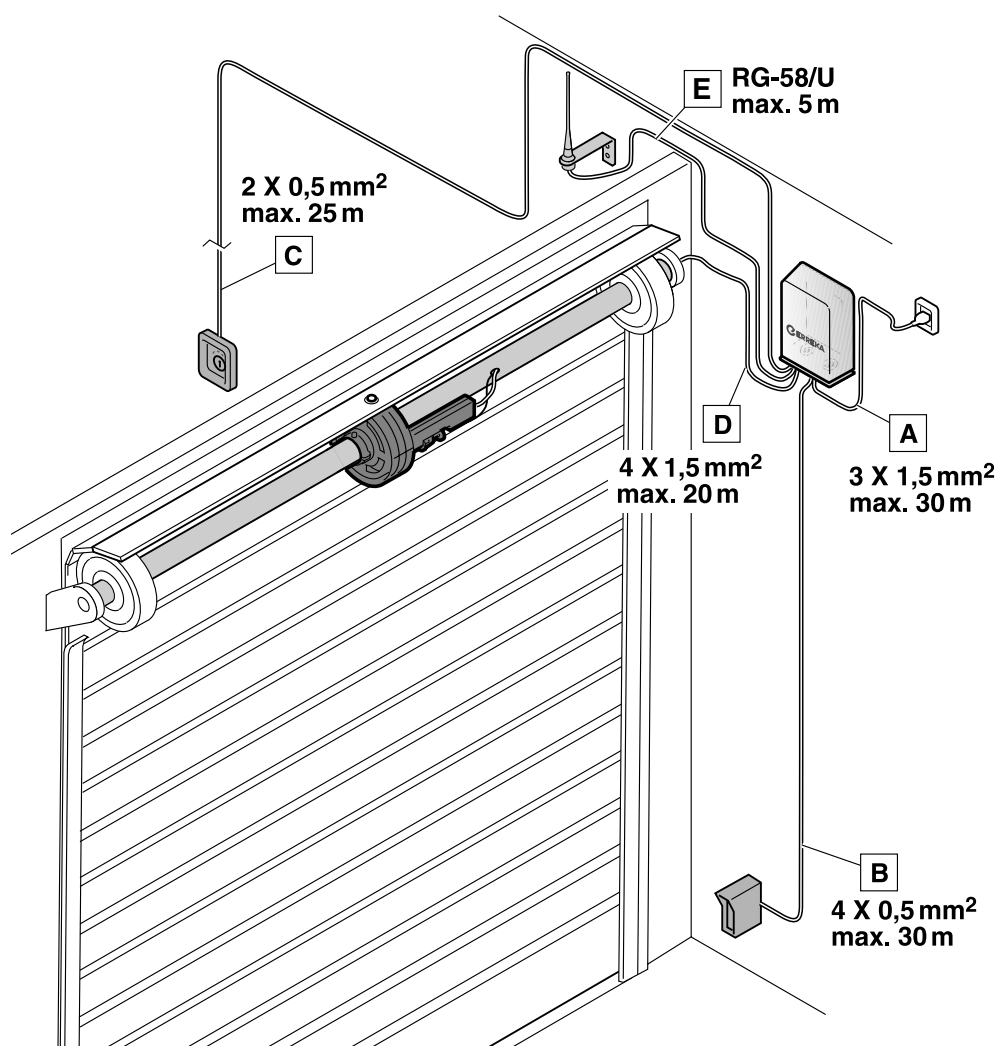

Electrical wiring

- A: Main power supply
- B: Photocells (mirror)
- C: Pushbutton or key switch
- D: Operator (motor + limit switches)
- E: Antenna

General connections

- ▲ Complete the installation in line with low voltage regulations and applicable rules.
- ▲ Use cables with sufficient section, always earthed.
- ▲ Check the manufacturer's instructions for all the elements installed.
- ▲ Make the connections with the power supply disconnected.

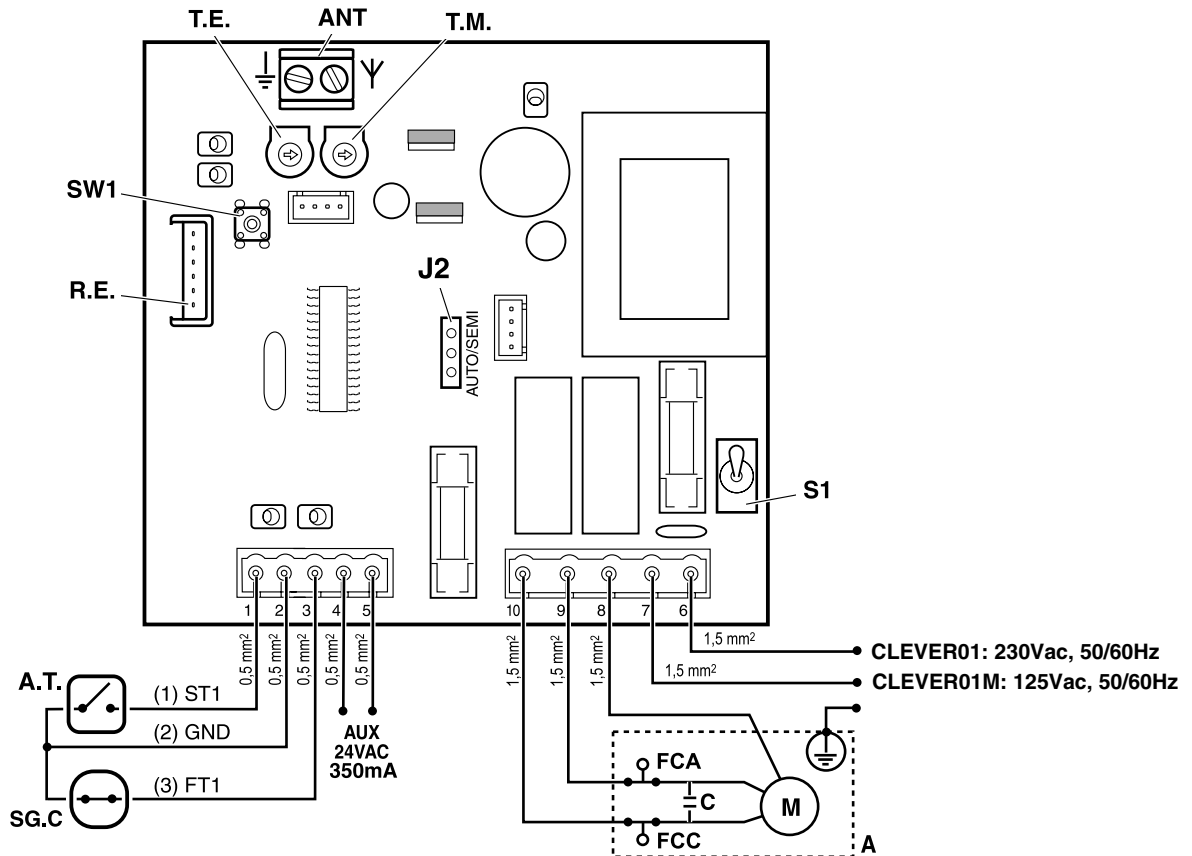

ANT Cable connectors for antenna
 R.E. Connector for plug-in receiver
 A.T. (ST1) Opening and closing key device
 SG.C (FT1) Closing safety device (photocell or mechanical strip)
 AUX Output (24Vac, 350mA). Constant output in order to feed peripheral devices
 A Operator
 C Operator capacitor
 M Operator motor
 FCA Operator opening limit switch
 FCC Operator closing limit switch

S1 Main switch
 SW1 Radio code programming mini-pushbutton RSD receiver (see "Radio code programming" on page 11)
 T.E. Standby time regulation (only functional in automatic mode)
 Minimum value: 5 seconds,
 Maximum value: 140 seconds
 T.M. Operation time regulation
 Minimum value: 1 second,
 Maximum value: 70 seconds
 J2 Automatic/step-by-step closing mode switch (see "Radio code programming" on page 11)

Limit switches (FCA, FCC)

- ❗ The door stops at the end of the operation by way of the FCA and FCC limit switches built into the operator. It is therefore **necessary to have FCC and FCA and to duly adjust them** (see the instructions for the operator used).

Turning direction check

- 1 Connect the electrical power supply and press A.T. (ST1). The first operation carried out after connecting the power supply is opening.
- 2 If closing is to be carried out instead of opening, interchange the cables connected to cable connectors 9 and 10.

Radio code programming

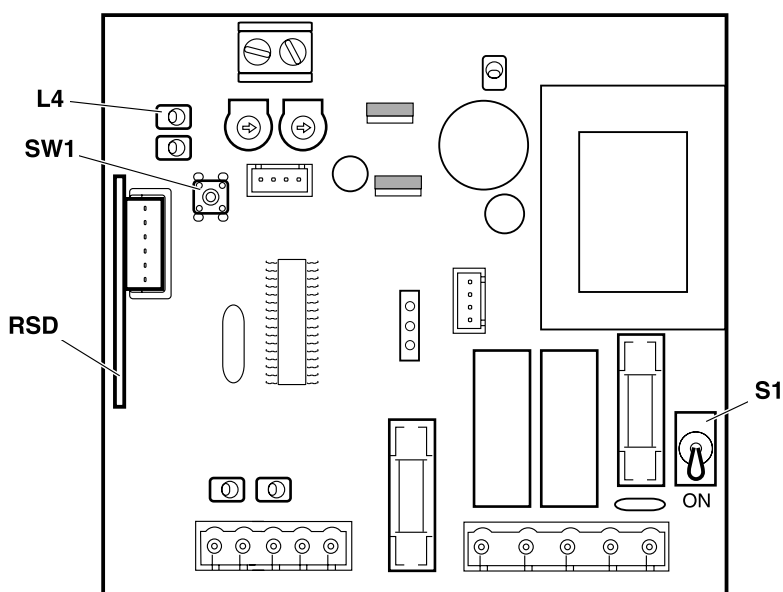

When using Fixed Code transmitters (433.92MHz or 868.35MHz) and the RSD-433 (433.92MHz) or RSD-868 (868.35MHz) plug-in receiver, the radio code can be saved in the control board itself, as explained below. In other cases, follow the instructions of the plug-in receiver used.

- 1 Connect the panel power supply (S1 in ON).
- 2 Briefly press mini-pushbutton SW1. LED L4 flashes.
- 3 Press the transmitter button to be programmed. The L4 LED flashes to show that the code has been correctly programmed.

Operation mode selection

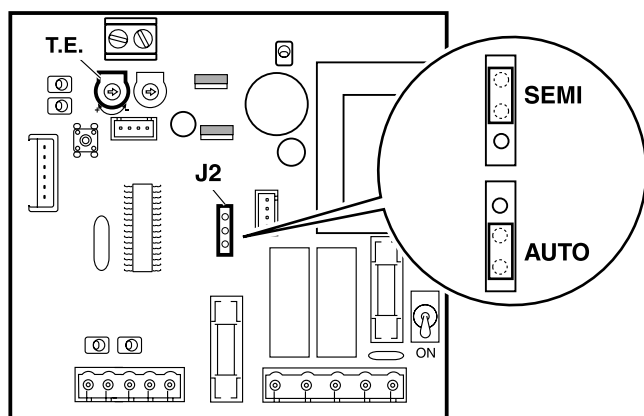

Operation mode is selected using J2:

- **Step-by-step mode (J2=SEMI)**
 - Opening is done by briefly operating the key device.
 - Closing is done by briefly operating the key device.
- **Automatic mode (J2= AUTO)**
 - Opening is done by briefly operating the key device.
 - Closing is carried out automatically when standby time finishes, which can be set using the T.E. potentiometer.

Potentiometer adjustment

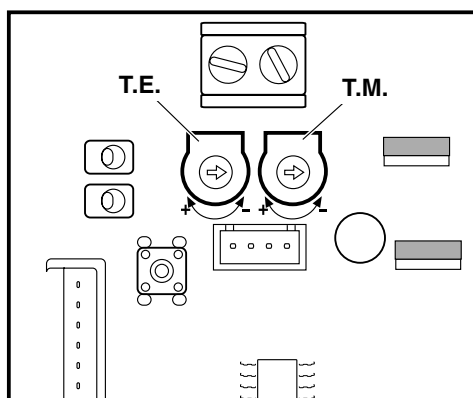

Door open standby time (T.E.)

If automatic operation mode has been programmed, adjust T.E. to set standby time with the door open (before automatic closing begins).

- i** Minimum value: 5 seconds,
Maximum value: 140 seconds

Duration of the operations (T.M.)

The duration of the opening and closing operations is adjusted using T.M.

- 1 Adjust the FCC and FCA limit switches of the operator.
- 2 Adjust T.M. to ensure the door completes the runs (it must reach the FCC and FCA limit switches of the operator).

- i** Minimum value: 1 second,
Maximum value: 70 seconds

Troubleshooting

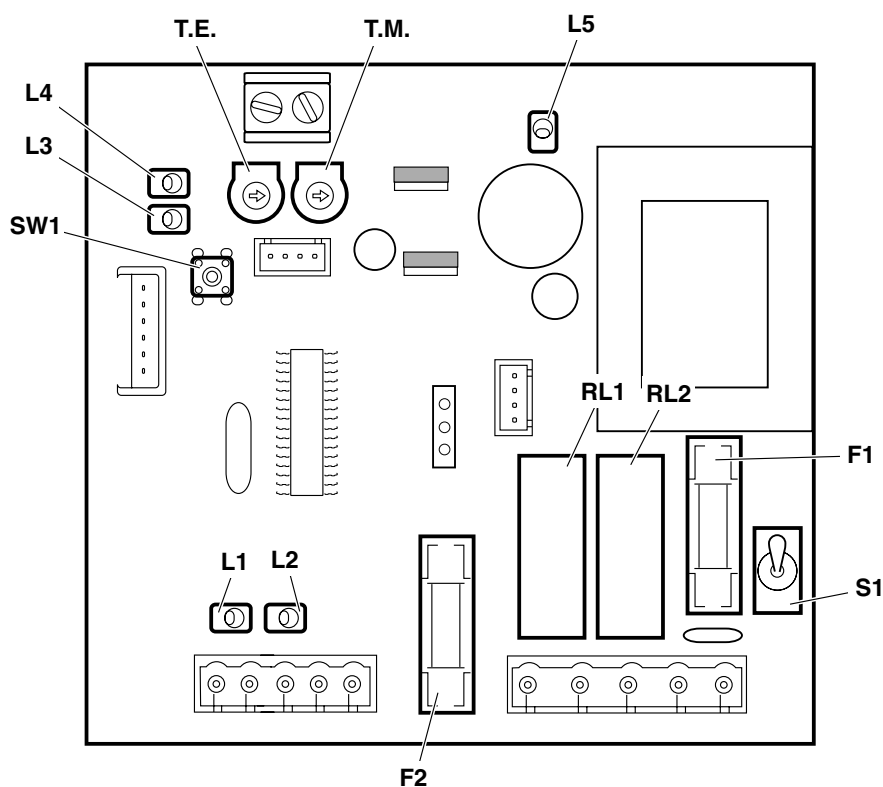

Diagnosis items

- L1 Opening device (A.T.) activated indicator
- L2 Closing safety device contacts (SG.C) closed indicator
- L3 Door open indicator
- L4 Radio code programming / receiving radio code (RSD) indicator
- L5 Power supply indicator
- F1 Main fuse (5x20):
CLEVER01: 6.3A (230V/50Hz);
CLEVER01M: 6.3A (125V/60Hz)
- F2 Peripheral power supply fuse (5x20): 350mA
- T.E Standby time regulation
- T.M. Operation time regulation
- S1 Main switch
- SW1 Radio code programming mini-pushbutton
- RL1 Close relay
- RL2 Open relay

AVISO

Este guia rápido é um resumo do manual de instalação completo. Este manual contém advertências de segurança e outras explicações a ter em atenção. Pode efectuar o download do manual de instalação na secção "Downloads" do site da Erreka:
<http://www.erreka-automatismos.com>

Elementos da instalação completa

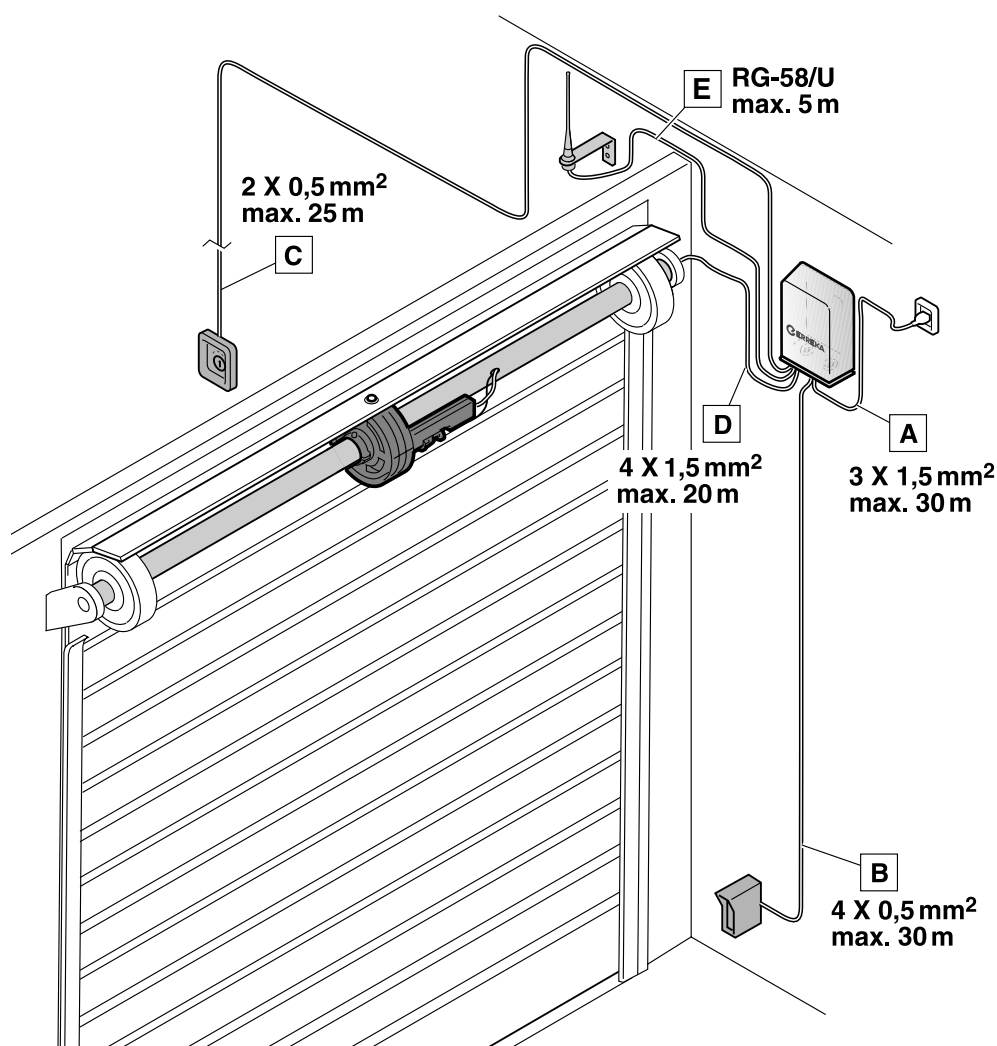

Cablagem eléctrica

- A: Alimentação geral
- B: Focélulas (espelho)
- C: Botão ou selector de chave
- D: Accionador (motor + fins de curso)
- E: Antena

Ligação geral

- ▲ Realize a instalação seguindo o regulamento de baixa tensão e as normas aplicáveis.
- ▲ Utilize cabos com secções suficientes e ligue sempre o cabo de terra.
- ▲ Consulte as instruções do fabricante de todos os elementos que instalar.
- ▲ Realize a instalação com a alimentação desligada.

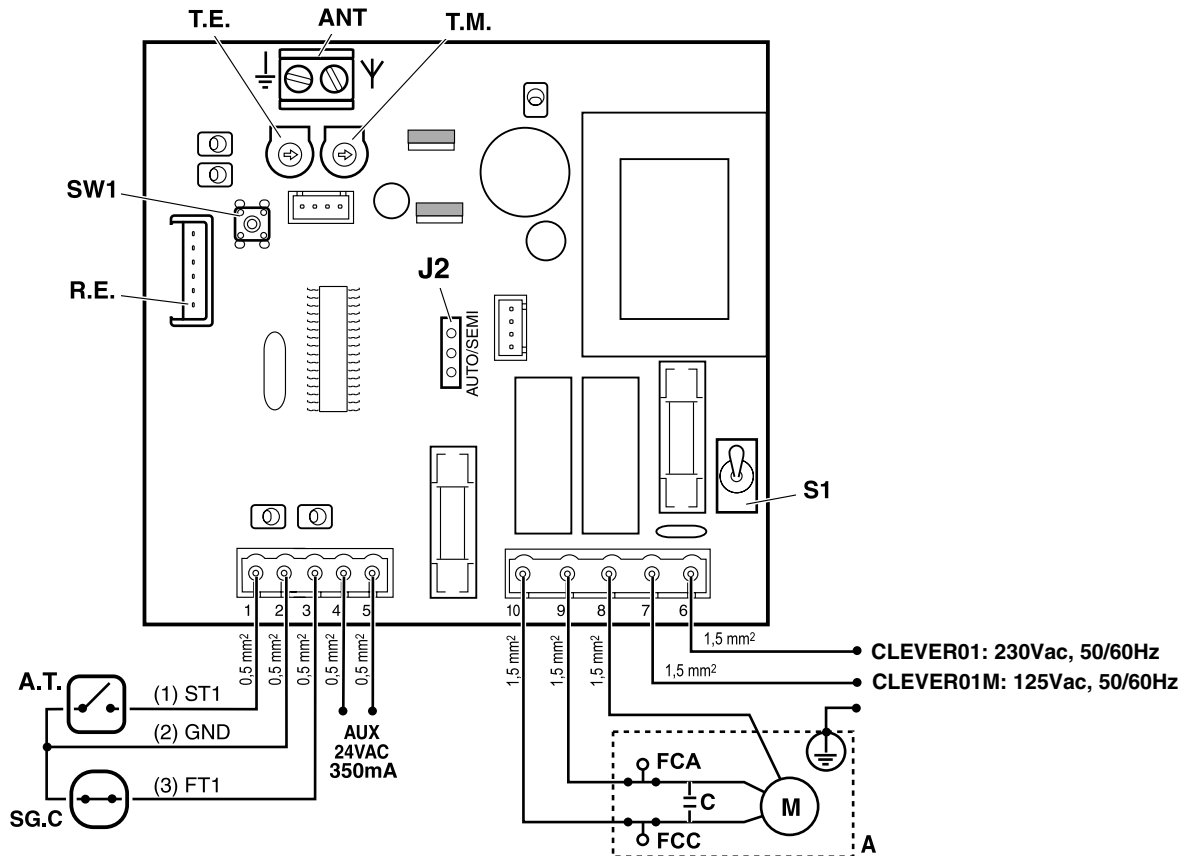

ANT	Bornes para antena
R.E.	Conector para receptor conectável
A.T. (ST1)	Dispositivo de funcionamento para abertura e fecho
SG.C (FT1)	Dispositivo de segurança no fecho (fotocélula ou banda mecânica)
AUX	Saída (24Vac, 350mA). Saída constante para alimentar periféricos
A	Accionador
C	Condensador do accionador
M	Motor do accionador
FCA	Interruptor de fim de curso de abertura do accionador
FCC	Interruptor de fim de curso de fecho do accionador

S1	Interruptor geral
SW1	Mini-botão gravação código de rádio receptor RSD (ver "Gravação do código de rádio" na página 15)
T.E.	Regulação tempo de espera (apenas funciona no modo automático) Valor mínimo: 5 segundos, valor máximo: 140 segundos
T.M.	Regulação tempo de manobra Valor mínimo: 1 segundo, valor máximo: 70 segundos
J2	Selector modo de fecho auto. / semi-auto. (ver "Gravação do código de rádio" na página 15)

Interruptores de fim de curso (FCA, FCC)

❗ A paragem da porta ao terminar a manobra é realizada através dos interruptores de fim de curso FCA e FCC incorporados no accionador. Portanto, é necessário ter FCC e FCA e ajustá-los devidamente (consulte as instruções do accionador que utiliza).

Verificação do sentido de rotação

- 1 Ligue a alimentação eléctrica e pressione A.T. (ST1). A primeira manobra que realiza depois de ligar a alimentação é a abertura.
- 2 Se em vez da abertura realizar o fecho, troque os cabos ligados nos bornes 9 e 10.

Gravação do código de rádio

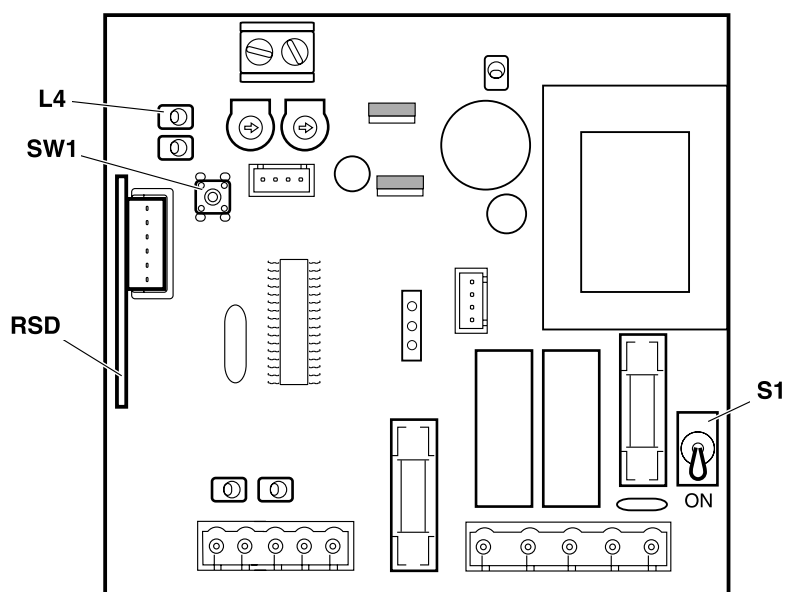

Se utilizar emissores de Código Fixo (433,92 MHz ou 868,35 MHz) e o receptor contactável RSD-433 (433,92 MHz) ou RSD-868 (868,35 MHz), pode gravar o código de rádio no próprio quadro de manobra, tal como é explicado a seguir. Nos outros casos, siga as instruções do receptor conectável que utilizar.

- 1 Faça a ligação da alimentação do quadro (S1 no ON).
- 2 Prima brevemente o mini-botão SW1. O LED L4 ilumina-se de forma intermitente.
- 3 Prima o botão do emissor que pretende gravar. O LED L4 ilumina-se de forma fixa indicando que o código foi gravado correctamente.

Seleção do modo de funcionamento

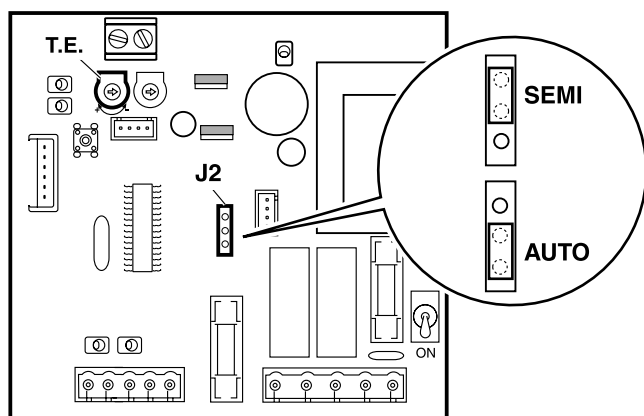

O modo de funcionamento é seleccionado através de J2:

- **Modo semi-automático (J2=SEMI)**
 - A abertura é realizada accionando brevemente o dispositivo de funcionamento.
 - O fecho é realizado accionando brevemente o dispositivo de funcionamento.
- **Modo automático (J2=AUTO)**
 - A abertura é realizada accionando brevemente o dispositivo de funcionamento.
 - O fecho é realizado automaticamente quando termina o tempo de espera, que se ajusta através do potenciômetro T.E.

Ajuste dos potenciómetros

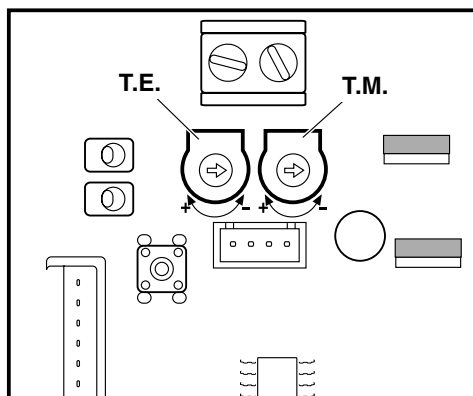

Tempo de espera porta aberta (T.E.)

Se foi programado o modo de funcionamento automático, regule T.E. para ajustar o tempo de espera com a porta aberta (antes de começar a fechar-se automaticamente).

i Valor mínimo: 5 segundos,
valor máximo: 140 segundos

Duração das manobras (T.M.)

A duração das manobras, quer de abertura quer de fecho, é regulada mediante T.M.

- 1 Ajuste correctamente os fins de curso FCC e FCA do accionador.
- 2 Regule T.M. de forma a que a porta possa realizar os trajectos completamente (deve alcançar os fins de curso FCC e FCA do accionador).

i Valor mínimo: 1 segundo,
valor máximo: 70 segundos

Diagnóstico de avarias

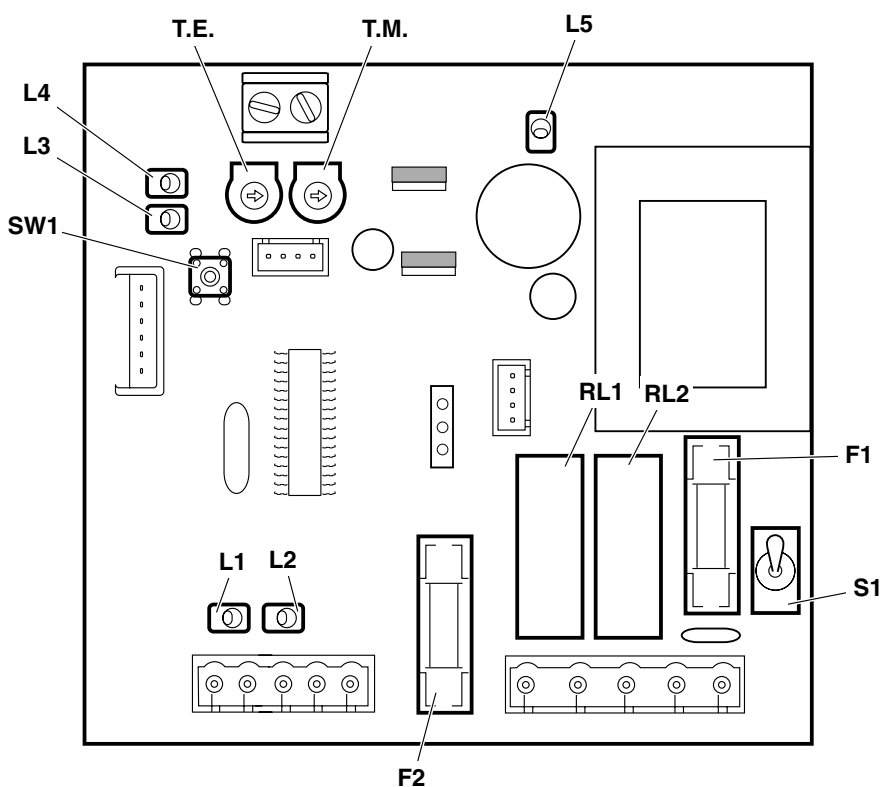

Elementos de diagnóstico

- L1 Indicador do dispositivo de abertura (A.T.) activado
- L2 Indicador de contactos do dispositivo de segurança no fecho (SG.C) fechados
- L3 Indicador de porta aberta
- L4 Indicador de gravação de código de rádio / a receber código de rádio (RSD)
- L5 Indicador de alimentação
- F1 Fusível geral (5x20):
CLEVER01: 6,3A (230V/50Hz);
CLEVER01M: 6,3A (125V/ 60Hz)
- F2 Fusível de alimentação de periféricos (5x20): 350mA
- T.E. Regulação tempo de espera
- T.M. Regulação tempo de manobra
- S1 Interruptor geral
- SW1 Mini-botão gravação código de rádio
- RL1 Relé fechar
- RL2 Relé abrir

HINWEIS

Dieser Kurzführer ist eine Zusammenfassung der kompletten Montageanleitung. Diese enthält Sicherheitshinweise und andere Erläuterungen, die beachtet werden müssen. Die Montageanleitung kann auf der Erreka-Website unter „Downloads“ heruntergeladen werden:
<http://www.erreka-automatismos.com>

Elemente der kompletten Anlage

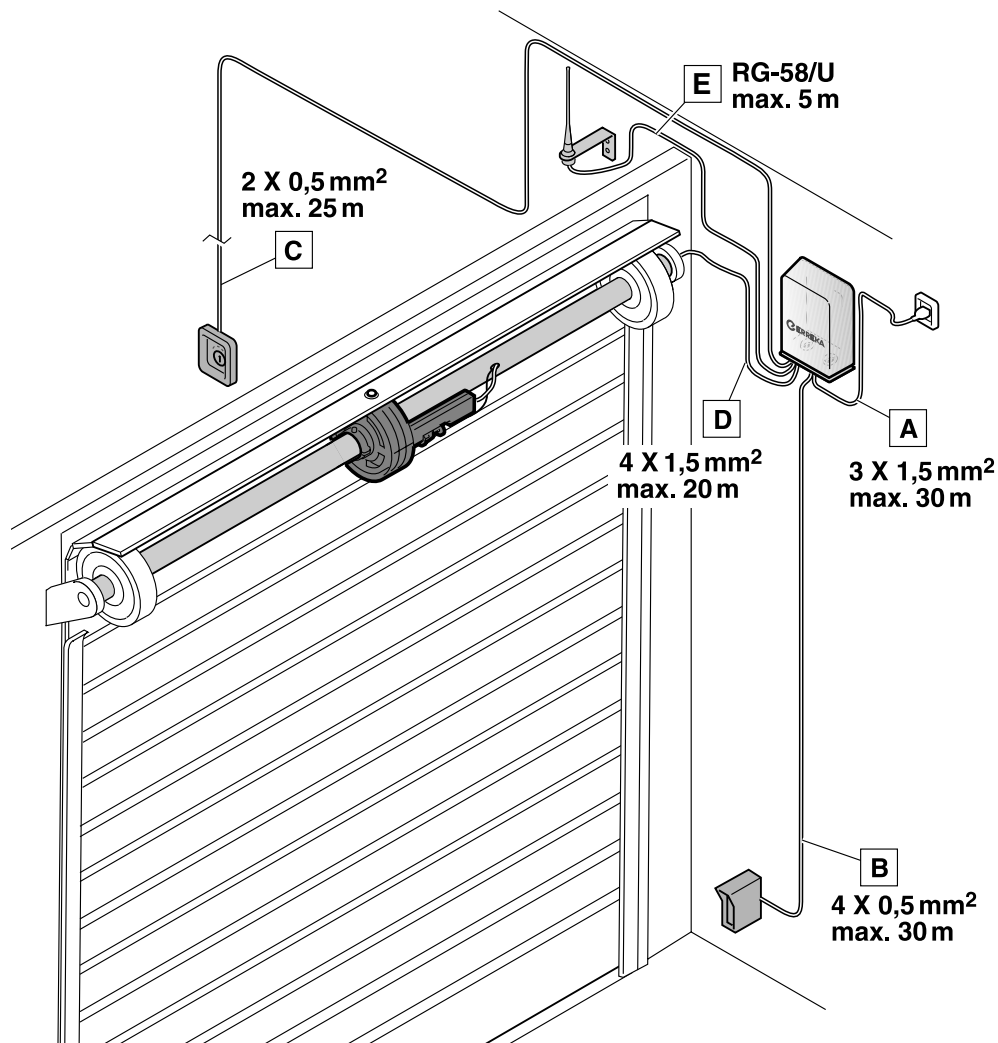

Stromkabel

- A: Hauptstromversorgung
- B: Fotozellen (Spiegel)
- C: Drucktaster oder Schlüsseltaster
- D: Antrieb (Motor + Endschalter)
- E: Antenne

Hauptanschlüsse

- ▲ Führen Sie die Installation gemäß der Niederspannungsrichtlinie und den anwendbaren Vorschriften durch.
- ▲ Verwenden Sie Kabel mit ausreichendem Querschnitt und schließen Sie immer das Erdungskabel an.
- ▲ Lesen Sie die Herstelleranleitungen aller zu installierenden Elemente.
- ▲ Führen Sie die Installation bei abgeschalteter Stromversorgung durch.

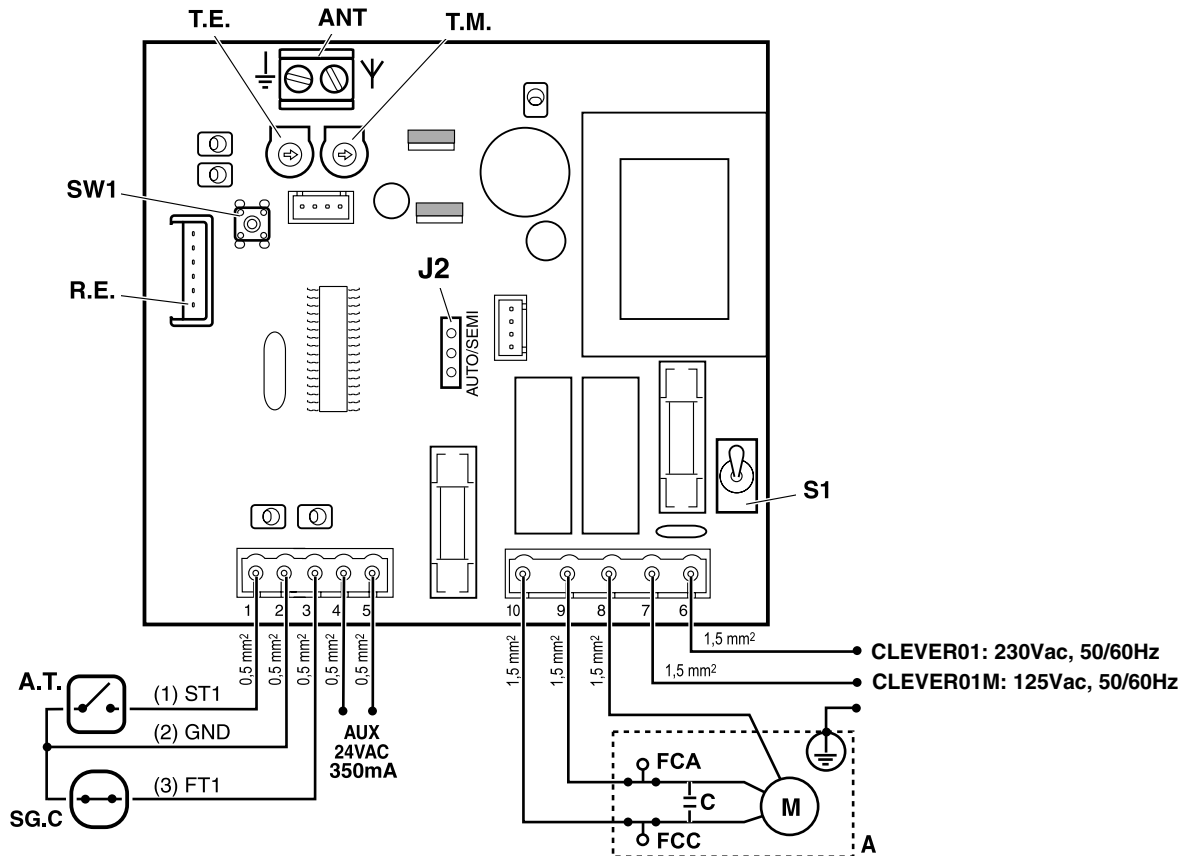

ANT	Antennenklemmen
R.E.	Steckplatz für Steckempfänger
A.T. (ST1)	Befehlsgerät für Öffnen und Schließen
SG.C (FT1)	Sicherheitsvorrichtung beim Schließen (Lichtschranke oder mechanische Sicherheitskontaktleiste)
AUX	Ausgang (24VAC, 350mA). Permanentausgang zur Speisung von Peripheriegeräten
A	Antrieb
C	Kondensator des Antriebs
M	Motor des Antriebs
FCA	Endschalter Öffnen des Antriebs
FCC	Endschalter Schließen des Antriebs

S1	Netzschalter
SW1	Mini-Druckschalter Funkcodespeicherung Empfänger RSD (siehe "Speichern des Funkcodes" auf Seite 19)
T.E.	Einstellung Pausenzeit (nur im Automatikbetrieb verfügbar) Mindestwert: 5 Sekunden, Höchstwert: 140 Sekunden
T.M.	Einstellung der Öffnungs-/Schließzeit Mindestwert: 1 Sekunde, Höchstwert: 70 Sekunden
J2	Wahlschalter automatischer / halbautomatischer Schließbetrieb (siehe "Speichern des Funkcodes" auf Seite 19)

Endschalter (FCA, FCC)

- ❗ Das Anhalten des Tors am Ende des Vorgangs erfolgt durch die im Antrieb eingebauten Endschalter FCA und FCC. Darum **müssen FCC und FCA immer vorhanden und korrekt eingestellt werden** (sehen Sie in der Anleitung der von Ihnen verwendeten Steuerung nach).

Überprüfung der Drehrichtung

- 1 Schließen Sie die elektrische Stromversorgung an und drücken Sie A.T. (ST1). Der erste Vorgang, der nach dem Einschalten der Stromversorgung durchgeführt wird, ist das Öffnen.
- 2 Erfolgt anstatt des Öffnens ein Schließvorgang, tauschen Sie bitte die an die Klemmen 9 und 10 angeschlossenen Kabel aus.

Speichern des Funkcodes

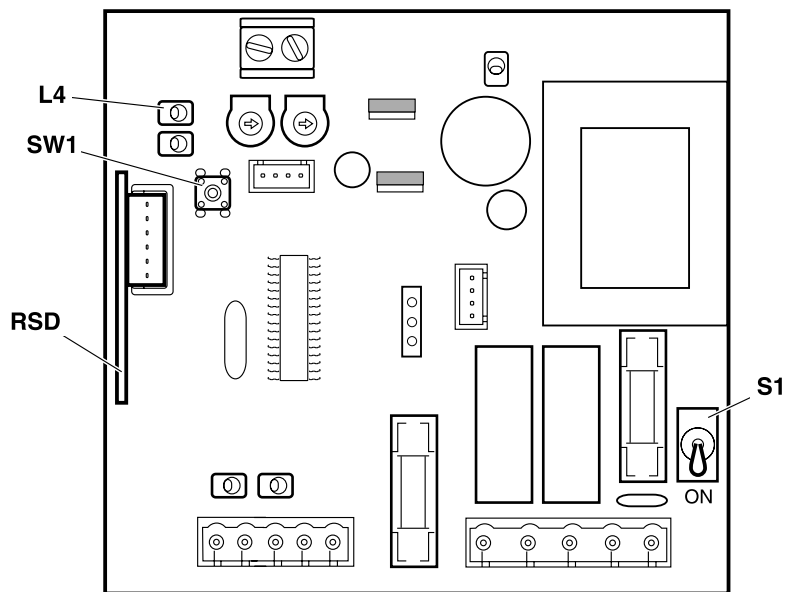

☞ Wenn Sie Festnetzsender (433,92MHz bzw. 868,35MHz) und den Steckempfänger RSD-433 (433,92MHz) bzw. RSD-868 (868,35MHz) verwenden, können Sie den Funkcode, wie im Folgenden erklärt, in der Steuerung speichern. In allen anderen Fällen folgen Sie den Anweisungen des verwendeten Steckempfängers.

- 1 Schalten Sie die Stromversorgung der Steuerung an (S1 auf ON).
- 2 Drücken Sie kurz den Mini-Druckschalter SW1. Die LED L4 fängt an zu blinken.
- 3 Die Taste des Senders drücken, der gespeichert werden soll. Die LED L4 leuchtet jetzt kontinuierlich und zeigt damit an, dass der Code korrekt gespeichert wurde.

Wahl der Betriebsart

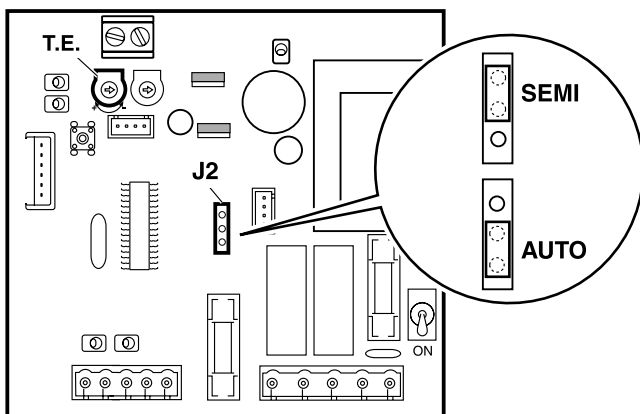

Die Betriebsart wird mit J2 gewählt:

- **Halbautomatik (J2=SEMI)**
 - Der Öffnungsvorgang erfolgt durch kurzes Drücken des Befehlsgeräts.
 - Der Schließvorgang erfolgt durch kurzes Drücken des Befehlsgeräts.
- **Automatik (J2=AUTO)**
 - Der Öffnungsvorgang erfolgt durch kurzes Drücken des Befehlsgeräts.
 - Der Schließvorgang erfolgt automatisch am Ende der Pausenzeit und wird anhand des Potis T.E. eingestellt.

Einstellen der Potentiometer

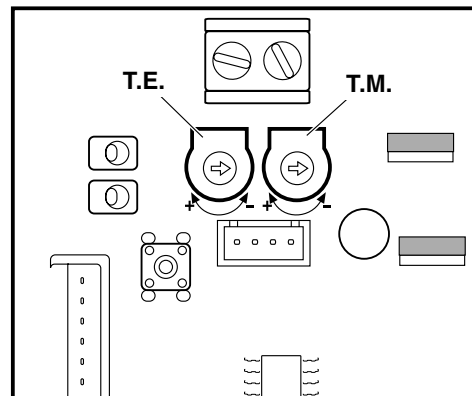

Pausenzeit Tor offen (T.E.)

Wurde die Betriebsart Automatik programmiert, T.E. einstellen, um die Pausenzeit bei geöffnetem Tor festzulegen (bevor sich dieses automatisch schließt).

- i** Mindestwert: 5 Sekunden,
Höchstwert: 140 Sekunden

Dauer der Öffnungs- und Schließvorgänge (T.M.)

Die Einstellung der Dauer der Öffnungs- und Schließvorgänge erfolgt anhand T.M.

- 1 Stellen Sie die Endschalter FCC und FCA des Antriebs korrekt ein.
- 2 Stellen Sie T.M. so ein, dass das Tor die Verfahrwege komplett durchführen kann (die Endschalter FCC und FCA des Antriebs müssen erreicht werden).

- i** Mindestwert: 1 Sekunde,
Höchstwert: 70 Sekunden

Fehlersuche

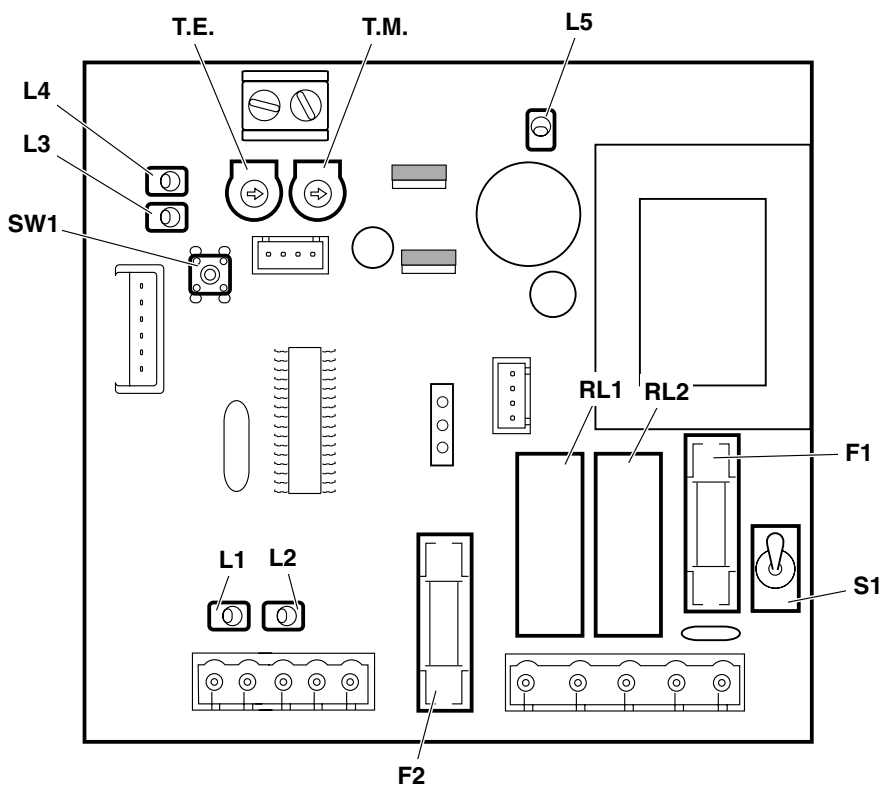

Diagnoseelemente

- L1 Anzeige Öffnungsvorrichtung (A.T.) aktiviert
- L2 Anzeige Kontakte Sicherheitsvorrichtung Schließen (SG.C) geschlossen
- L3 Anzeige Tor offen
- L4 Anzeige Funkcodespeicherung / Funkcode wird empfangen (RSD)
- L5 Anzeige Stromversorgung
- F1 Hauptsicherung (5x20):
CLEVER01: 6,3A (230V/50Hz);
CLEVER01M: 6,3A (125V/ 60Hz)
- F2 Sicherung Stromversorgung Peripheriegeräte (5x20): 350mA
- T.E. Einstellung Pausenzeit
- T.M. Einstellung der Öffnungs-/ Schließzeit
- S1 Netzschalter
- SW1 Mini-Druckschalter Funkcodespeicherung
- RL1 Relais Schließen
- RL2 Relais Öffnen

UPOZORNĚNÍ

Tento stručný průvodce je shrnutím celého instalačního manuálu. Zmíněný manuál obsahuje bezpečnostní upozornění a jiná vysvětlení, která je třeba brát v úvahu. Návod k instalaci si můžete stáhnout v části "Ke stažení" na webových stránkách Erreka:
<http://www.erreka-automatismos.com>

Součásti instalace

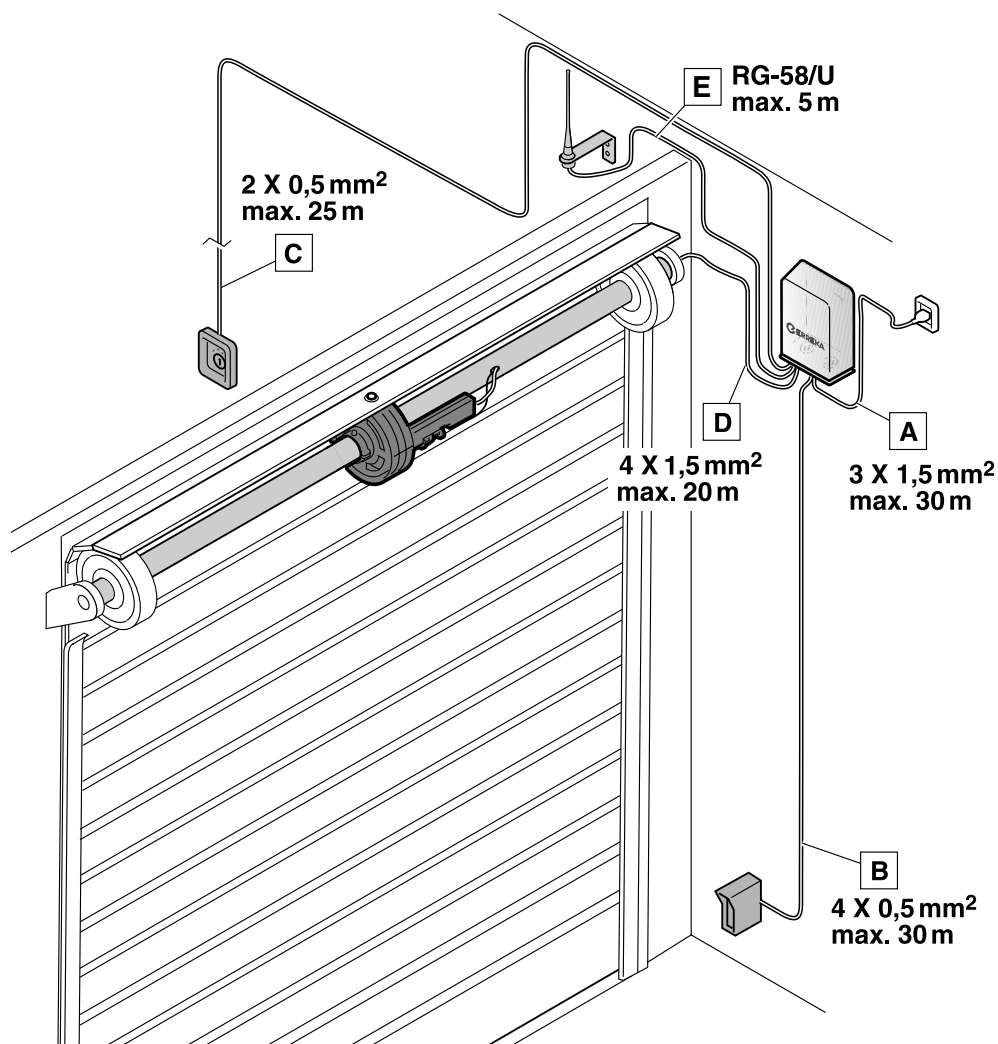

Elektrické kabely

- A: Hlavní napájení
- B: Fotobuňky (zrcadlo)
- C: Tlačítko nebo klíčový spínač
- D: Spouštěcí mechanismus (motor + koncové spínače)
- E: Anténa

Hlavní připojení

- ▲ Elektrickou instalaci proveďte při dodržení předpisů pro slaboproud a ostatních relevantních norem.
- ▲ Použijte kabely s dostatečným průměrem a zařízení vždy uzemněte.
- ▲ U všech instalovaných komponentů přihlížejte k pokynům pro instalaci.
- ▲ Instalaci provádějte bez připojení zařízení do sítě elektrického napájení.

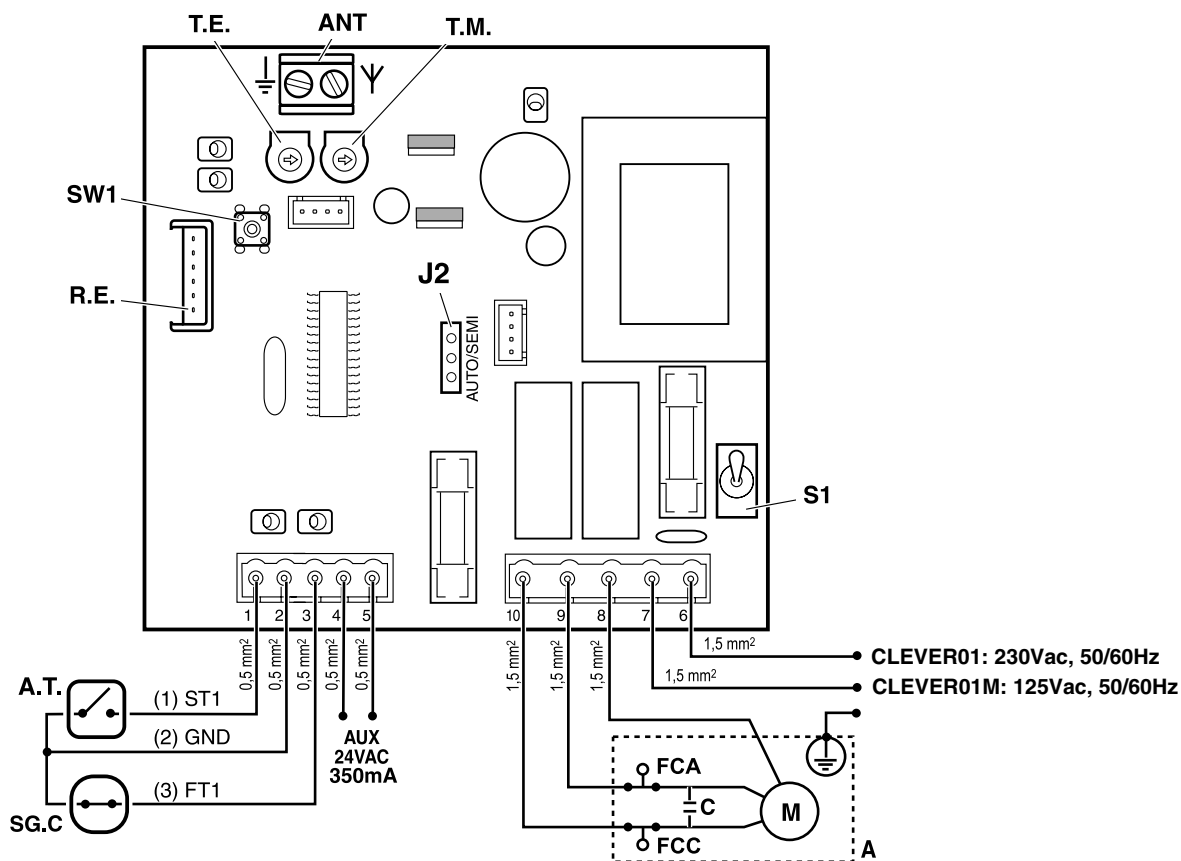

ANT	Svorky pro anténu
R.E.	Konektor pro přijímač
A.T. (ST1)	Spínač pro uvedení do chodu otevírání a zavírání
SG.C (FT1)	Bezpečnostní zařízení při zavírání (fotobuňka nebo bezpečnostní lišta)
AUX	Zásuvka (24 V AC, 350 mA). Stálá zásuvka pro pomocné napájení
A	Spouštěcí mechanismus
C	Kondenzátor spouštěcího mechanismu
M	Motor pro spouštěcí mechanismus
FCA	Koncový spínač pro otevření
FCC	Koncový spínač pro uzavření

S1	Hlavní vypínač
SW1	Mini-spínač pro programování rádiového kódu přijímač RSD (vizte "Nahrávání rádiového kódu" na straně 23)
T.E.	Nastavení doby pohotovosti (funguje pouze u automatické funkce) Minimální hodnota: 5 vteřin, maximální hodnota: 140 vteřin
T.M.	Nastavení doby trvání úkonu Minimální hodnota: 1 vteřina, maximální hodnota: 70 vteřin
J2	Přepínač pro funkci zavírání automatickou / poloautomatickou (vizte "Nahrávání rádiového kódu" na straně 23)

Koncové spínače (FCA, FCC)

- ❗ Zastavení vrat po dokončení úkonu umožňují koncové spínače FCA a FCC integrované ve spouštěcím zařízení. Proto je důležité spínače FCC a FCA správně nastavit (vizte instalační instrukce spouštěcího zařízení, které používáte).

Prověření směru otáčení

- 1 Připojte zařízení do sítě elektrického napájení a stiskněte A.T. (ST1). První úkon, která vrata po připojení do sítě vykonají, je otevření.
- 2 V případě, že se vrata namísto otevření zavřou, změňte připojení u konektorů 9 a 10.

Nahrávání rádiového kódu

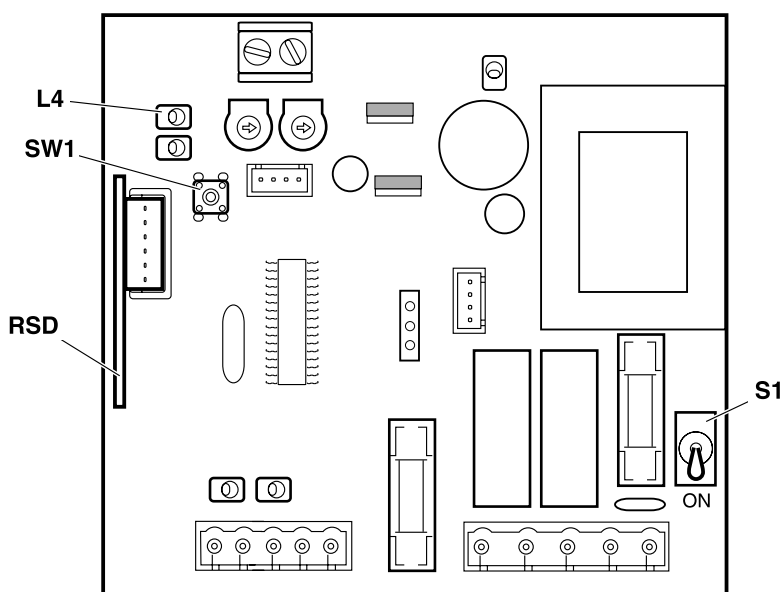

☞ Používáte-li vysílač stálého kódu (433,92MHz či 868,35MHz) a přijímač RSD-433 (433,92MHz) nebo RSD-868 (868,35MHz), můžete nahrávat rádiový kód přímo do skříně řídicí jednotky podle postupu, který následuje. V ostatních případech se držte pokynů přiložených k přijímači, který používáte.

- 1 Zapněte vypínač pro napájení v řídicí skříně (S1 na ON).
- 2 Krátce stiskněte mini-spínač SW1. Kontrolka LED L4 začne blikat.
- 3 Stiskněte tlačítko na vysílači, které chcete programovat. LED L4 se rozsvítí bez blikání, čímž hlásí, že se kód naprogramoval správně.

Výběr způsobu funkce

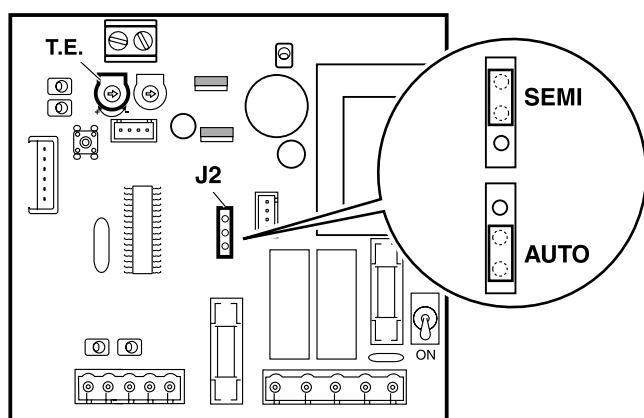

Způsob funkce se volí prostřednictvím J2:

- **Způsob poloautomatický (J2=SEMI)**
 - Otevření se provádí krátkým stisknutím spínače pro uvedení do chodu.
 - Zavírání se provádí krátkým stisknutím spínače pro uvedení do chodu.
- **Způsob automatický (J2=AUTO)**
 - Otevření se provádí krátkým stisknutím spínače pro uvedení do chodu.
 - Zavírání proběhne automaticky po uplynutí pohotovostní doby, která se nastaví pomocí potenciometru T.E.

Nastavení potenciometrů

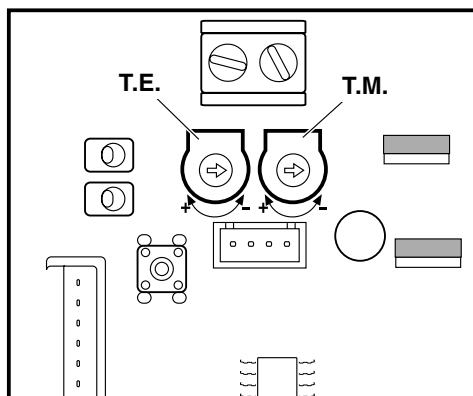

Pohotovostní doba u otevřených vrat (T.E.)

V případě, že máte naprogramován automatický způsob, použijte T.E. k nastavení pohotovostní doby pro otevřená vrata (než se vrata začnou automaticky zavírat).

- i** Minimální hodnota: 5 vteřin,
maximální hodnota: 140 vteřin

Doba trvání úkonu (T.M.)

Doba trvání jak otevírání tak i zavírání vrat se nastavuje pomocí T.M.

- 1 Správným způsobem nastavte koncové spínače FCC a FCA.
- 2 Nastavte T.M. takovým způsobem, aby vrata mohla projít celou provozní dráhou (měla by dosáhnout obou spínačů FCC a FCA).

- i** Minimální hodnota: 1 vteřina,
maximální hodnota: 70 vteřin

Diagnostika poruch

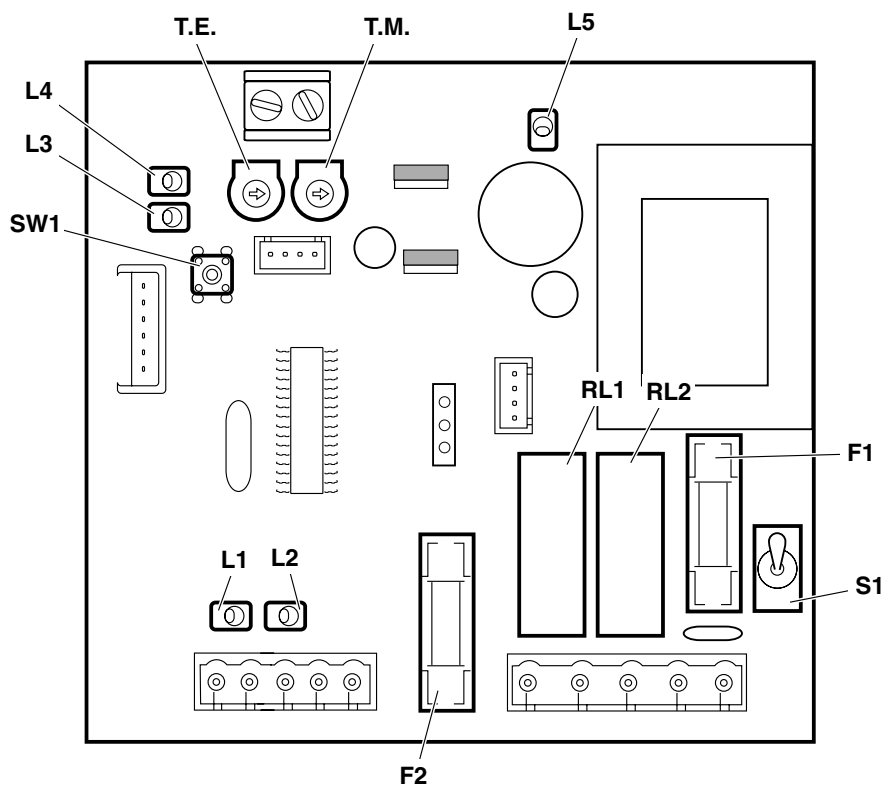

Diagnostické prvky

- L1 Spínač pro otevření (A.T.) aktivován
- L2 Kontakty bezpečnostního zařízení při uzavření (SG.C) uzavřeny
- L3 Vrata jsou otevřená
- L4 Probíhá nahrávání rádiového kódu / příjem rádiového kódu (RSD)
- L5 Zařízení pod proudem
- F1 Hlavní pojistka (5x20):
CLEVER01: 6,3 A (230 V/50 Hz);
CLEVER01M: 6,3 A (125 V/60 Hz);
- F2 Pojistka pro pomocné napájení (5x20): 350 mA
- T.E. Nastavení doby pohotovosti
- T.M. Nastavení doby trvání úkonu
- S1 Hlavní vypínač
- SW1 Mini-spínač pro programování rádiového kódu
- RL1 Relé pro zavírání
- RL2 Relé pro otevírání

**NOTĂ
IMPORTANTĂ**

Acest ghid rapid este un rezumat al manualului de instalare completă. Manualul conține avertismente de siguranță și alte explicații care trebuie să fie luate în considerare. Manualul de instalare poate fi descărcat de la secțiunea "Downloads" de pe site-ul Erreka: <http://www.erreka-automatismos.com>

Elemente de instalare completă

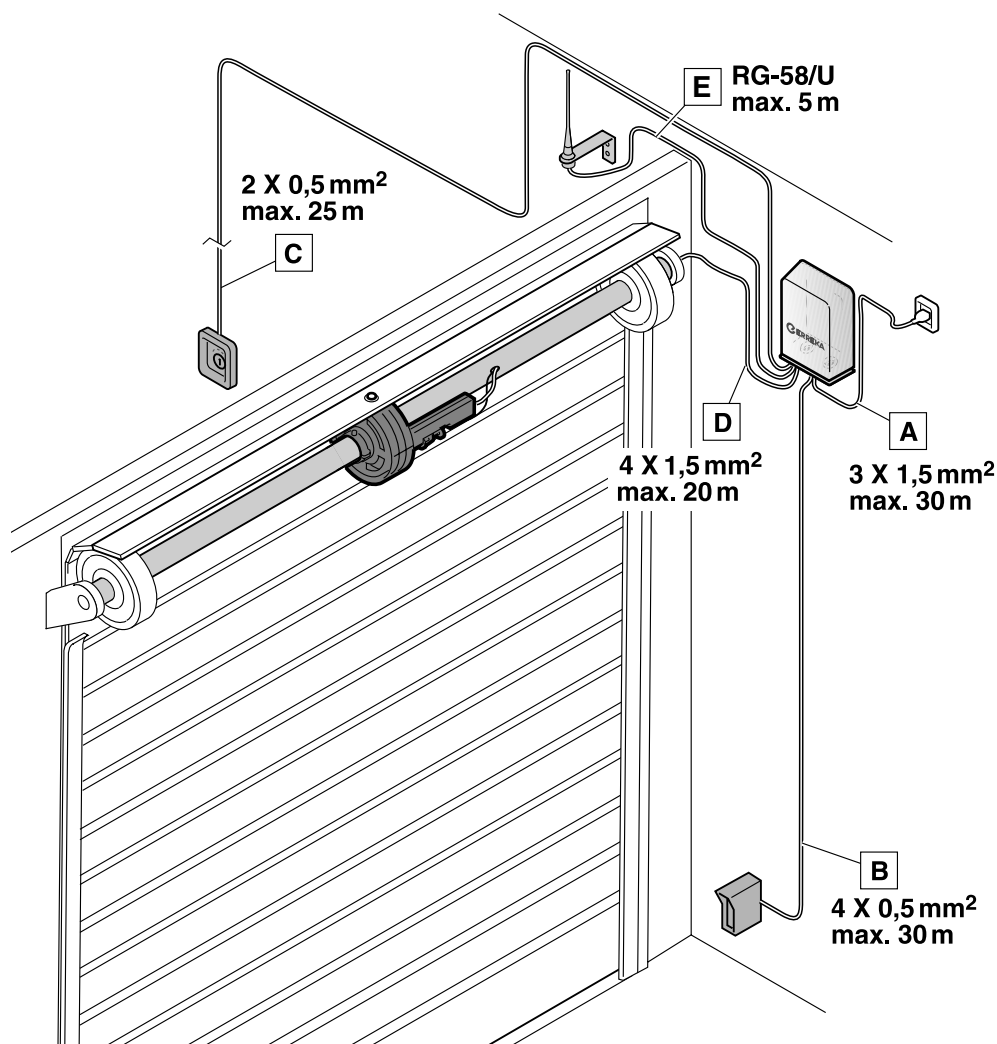

Cablarea electrică

- A: Sursa de alimentare generală
- B: Focelule (oglină)
- C: Buton sau selector de cheie
- D: Dispozitiv de acționare (motor + comutatoare de capăt de cursă)
- E: Antenă

Conexiuni generale

- ▲ Realizați instalarea electrică respectând regulamentul pentru joasă tensiune și standardele aplicabile.
- ▲ Utilizați cabluri cu suficientă secțiune și realizați întotdeauna împământarea acestora.
- ▲ Consultați instrucțiunile fabricantului pentru toate elementele pe care le instalați.
- ▲ Realizați instalarea după ce ați deconectat sursa de alimentare.

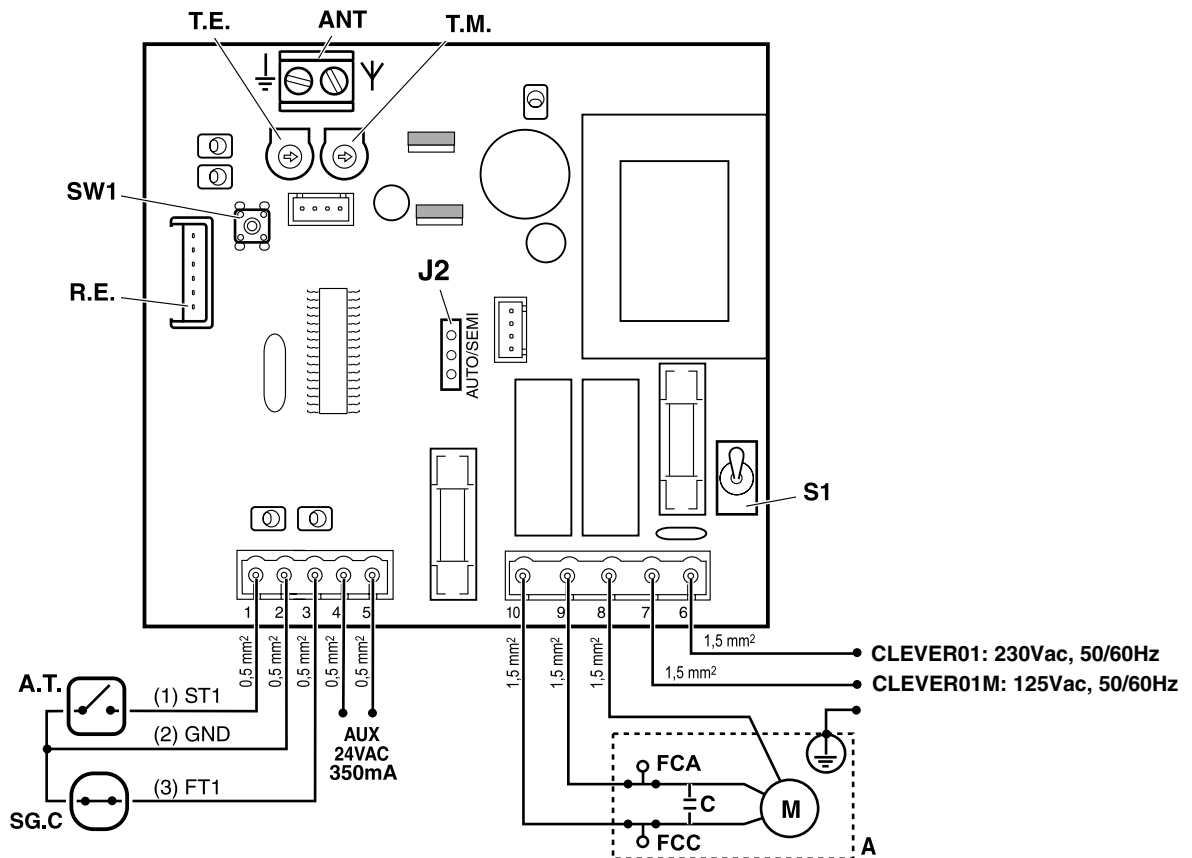

- ANT** Borne pentru antenă
- R.E.** Conector pentru receptor conectabil
- A.T. (ST1)** Dispozitiv de pornire pentru deschidere și închidere
- SG.C (FT1)** Dispozitiv de siguranță la închidere (fotocelulă sau bandă mecanică)
- AUX** Ieșire (24Vac, 350mA). Ieșire constantă pentru alimentarea perifericelor
- A** Dispozitiv de acționare
- C** Condensator al dispozitivului de acționare
- M** Motor al dispozitivului de acționare
- FCA** Întrerupător de capăt de cursă pentru deschiderea dispozitivului de acționare
- FCC** Întrerupător de capăt de cursă pentru închiderea dispozitivului de acționare

- S1** Întrerupător general
- SW1** Mini buton pentru înregistrarea codului radio receptor RSD (consultați "Înregistrarea codului radio" la pagina 27)
- T.E.** Reglarea timpului de așteptare (funcționează numai în modul automat)
Valoare minimă: 5 secunde, valoare maximă: 140 secunde
- T.M.** Reglarea timpului de manevră
Valoare minimă: 1 secundă, valoare maximă: 70 secunde
- J2** Selector mod de închidere automat / semi-automat (consultați "Înregistrarea codului radio" la pagina 27)

Întrerupătoare de capăt de cursă (FCA, FCC)

- ❗ Oprirea porții la terminarea manevrei se face prin intermediul întrerupătoarelor de capăt de cursă, FCA și FCC, ale dispozitivului de acționare. Prin urmare, **trebuie să aveți întrerupătoarele FCC și FCA și să le reglați corespunzător** (consultați instrucțiunile dispozitivului de acționare pe care îl folosiți).

Verificarea sensului de rotație

- 1 Conectați sursa de energie electrică și apăsați A.T. (ST1). Prima manevră pe care o realizează după conectarea sursei de energie, este deschiderea.
- 2 Dacă în loc să se deschidă, se închide, schimbați între ele cablurile conectate la bornele 9 și 10.

Înregistrarea codului radio

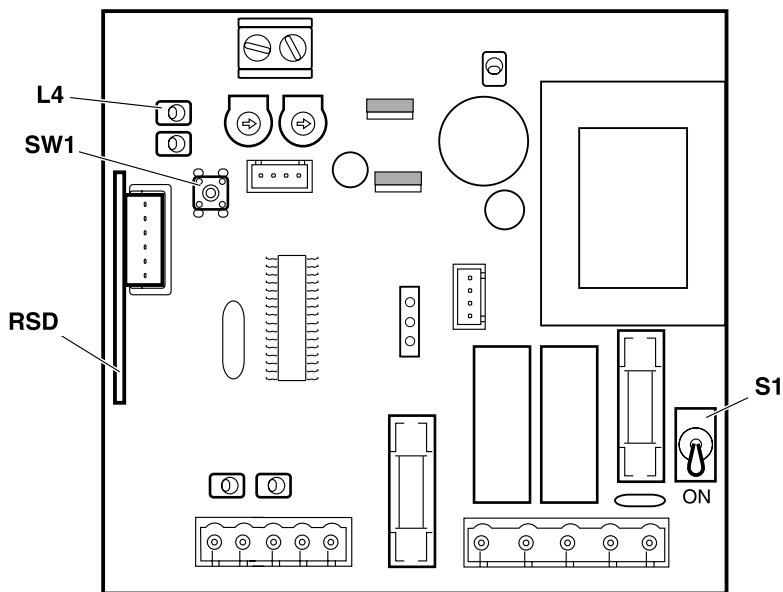

■ Dacă utilizați emițătoare cu Cod Fix (433,92MHz sau 868,35MHz) și receptorul conectabil RSD-433 (433,92MHz) sau RSD-868 (868,35MHz), puteți înregistra codul radio la panoul de comandă, după cum urmează. În celelalte cazuri, respectați instrucțiunile receptorului conectabil pe care îl utilizați.

- 1 Conectați sursa de energie a panoului (S1 pe ON).
- 2 Apăsați pentru scurt timp mini butonul SW1. LEDL4 va lumina intermitent.
- 3 Apăsați butonul emițătorului pe care doriți să îl înregistrați. Lumina LED L4 va rămâne fixă în momentul în care codul s-a înregistrat corect.

Selectarea modului de funcționare

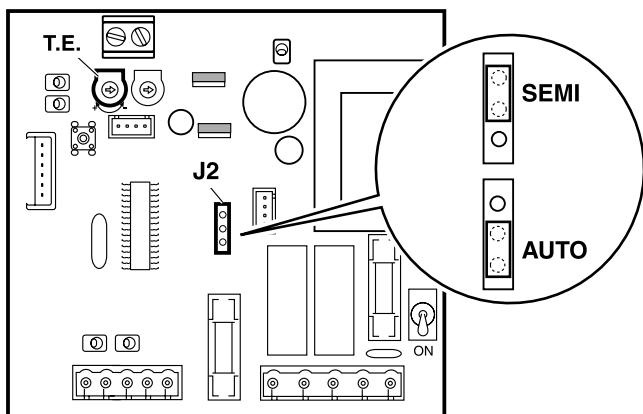

Modul de funcționare se selectează prin intermediul lui J2:

- Modul semi-automat (J2=SEMI)
 - Deschiderea se realizează acționând pentru scurt timp dispozitivul de pornire.
 - Închiderea se realizează acționând pentru scurt timp dispozitivul de pornire.
- Modul automat (J2=AUTO)
 - Deschiderea se realizează acționând pentru scurt timp dispozitivul de pornire.
 - Închiderea se realizează automat când se termină timpul de așteptare, care se reglează prin intermediul potențiometrului T.E.

Reglajul potențimetrelor

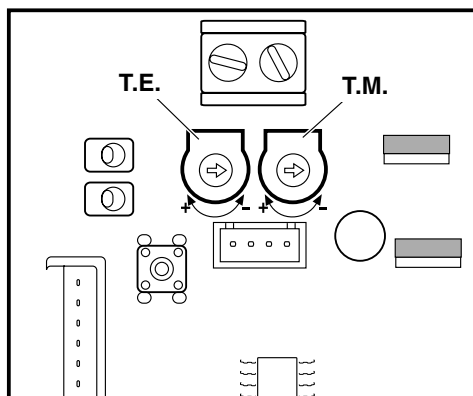

Timp de așteptare poartă deschisă (T.E.)

Dacă modul de funcționare automată a fost programat, fixați T.E. pentru a regla timpul de așteptare cu poarta deschisă (înainte de a începe să se închidă în mod automat).

i Valoare minimă: 5 secunde,
valoare maximă: 140 secunde

Durata manevrelor (T.M.)

Durata manevrelor, atât de deschidere, cât și de închidere, se reglează prin intermediul T.M.

- 1 Reglați capetele de cursă FCC și FCA ale dispozitivului de acționare în mod corespunzător.
- 2 Reglați T.M. astfel încât poarta să poată executa complet parcursul (trebuie să atingă capetele de cursă FCC și FCA ale dispozitivului de acționare).

i Valoare minimă: 1 secundă,
valoare maximă: 70 secunde

Soluționarea problemelor

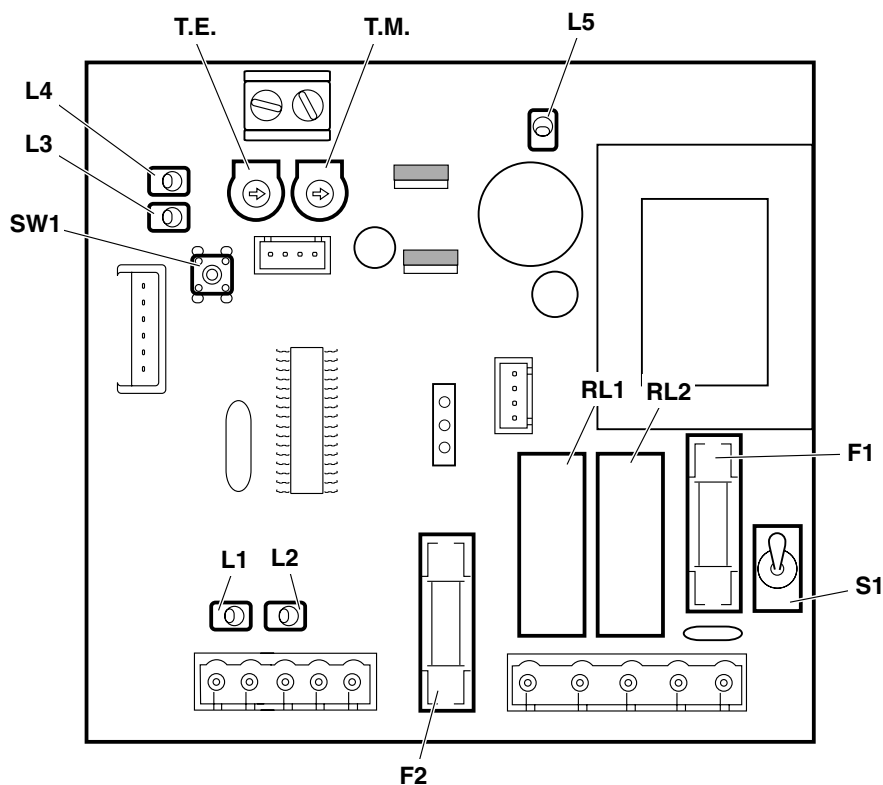

Elemente pentru diagnosticare

- L1 Indicator dispozitiv de deschidere (A.T.) activat
- L2 Indicator contacte dispozitiv de siguranță la închidere (SG.C) decuplate
- L3 Indicator poartă deschisă
- L4 Indicator înregistrare cod radio / recepția codului radio (RSD)
- L5 Indicator sursă de energie
- F1 Siguranță generală (5x20):
CLEVER01: 6,3A (230V/50Hz);
CLEVER01M: 6,3A (125V/ 60Hz)
- F2 Siguranță sursă de energie periferice (5x20): 350mA
- T.E. Reglarea timpului de așteptare
- T.M. Reglarea timpului de manevră
- S1 Întreprător general
- SW1 Mini buton pentru înregistrarea codului radio
- RL1 Releu decuplare
- RL2 Releu cuplare

ПРЕДУПРЕЖДЕНИЕ

Данное краткое руководство является сжатым изложением полной инструкции по установке. Упомянутая инструкция включает в себя замечания по безопасности и другие необходимые пояснения. Инструкцию по установке можно загрузить из раздела Descargas (Загрузить) на веб-сайте Erreka: <http://www.erreka-automatismos.com>

Устанавливаемые детали

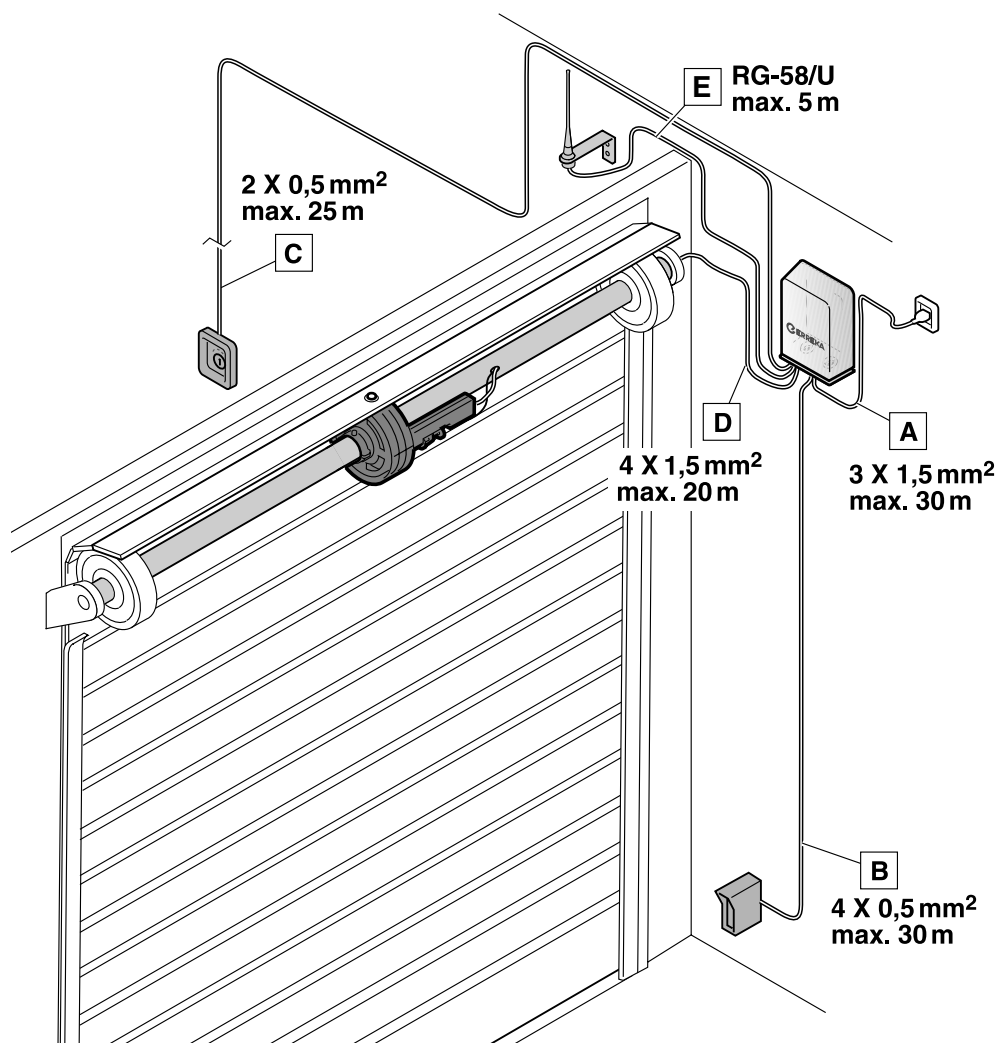

Кабельная проводка:

- A: общее питание;
- B: фотодатчики (зеркало);
- C: кнопочный или ключевой выключатель;
- D: привод (мотор + концевики);
- E: антенна.

Общее подключение

- ⚠ **Монтаж следует выполнять в соответствии с положением по монтажу электроустановок низкого напряжения и применимыми нормами.**
- ⚠ **Необходимо использовать кабели достаточного сечения с обязательным подключением кабеля заземления.**
- ⚠ **Следует внимательно ознакомиться с инструкциями производителей всех устанавливаемых элементов.**
- ⚠ **Монтаж выполнять при отключенном электропитании.**

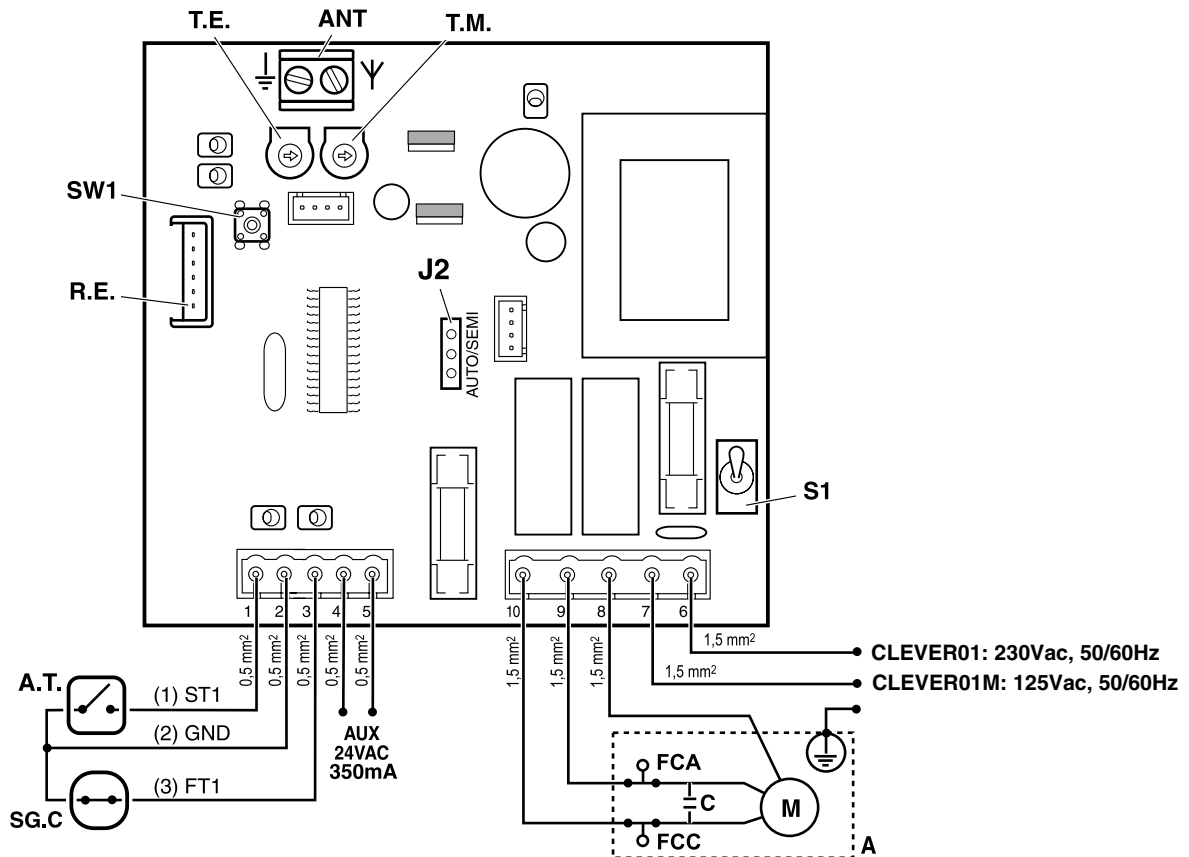

ANT Клеммы для антенны
R.E. Разъем для подключаемого приемника
A.T. (ST1) Устройство движения для открытия и закрытия
SG.C (FT1) Защитное устройство закрытия (фотодатчик или тактильная планка аварийного отключения)
AUX Выход (24 В перем. тока, 350 мА). Постоянный выход для электропитания периферических устройств
A Привод
C Конденсатор привода
M Мотор привода
FCA Концевой выключатель открытия привода
FCC Концевой выключатель закрытия привода

S1 Главный выключатель
SW1 Мини-кнопка регистрации радиосигнала приемник RSD (см. «Регистрация радиосигнала» на странице 31)
T.E. Регулятор времени ожидания (работает только в автоматическом режиме)
 Минимальное значение: 5 секунд, максимальное значение: 140 секунд
T.M. Регулятор времени движения
 Минимальное значение: 1 секунда, максимальное значение: 70 секунд
J2 Переключатель режима закрытия автомат./полуавтомат. (см. «Регистрация радиосигнала» на странице 31)

Выключатели концевые (FCA, FCC)

ⓘ Остановка двери при окончании движения осуществляется посредством концевых выключателей FCA и FCC, которыми оборудуется привод. Таким образом, **необходимо иметь в наличии выключатели FCC и FCA и настроить их должным образом** (ознакомьтесь с инструкциями к используемому приводу).

Проверка направления вращения

- 1 Подключите электропитание и нажмите А.Т. (ST1). Первое движение, осуществляемое после подключения электропитания, — открытие.
- 2 Если вместо открытия осуществляется закрытие, поменяйте провода на клеммах 9 и 10.

Регистрация радиосигнала

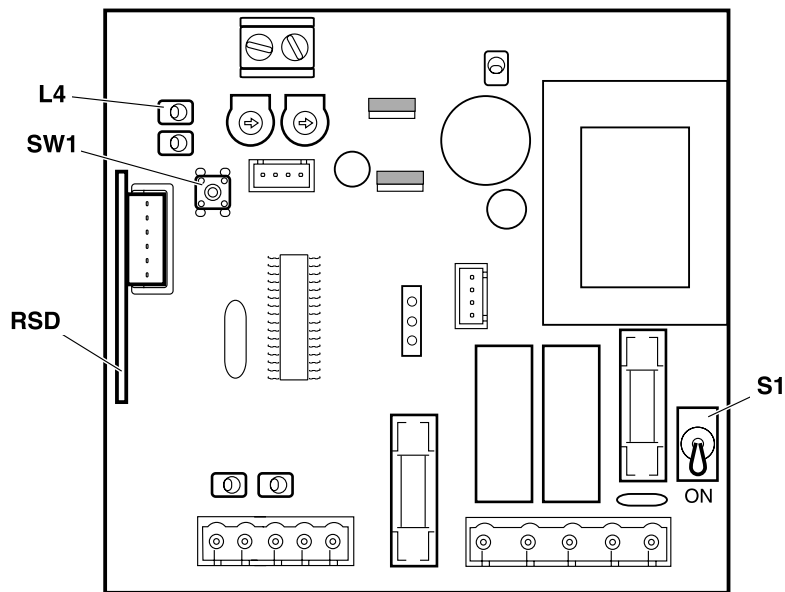

Если используется передатчик с фиксированной частотой (433,92 МГц или 868,35 МГц) и подключаемый приемник RSD-433 (433,92 МГц) или RSD-868 (868,35 МГц), можно зарегистрировать радиосигнал с помощью самой панели управления описанным ниже способом. В остальных случаях следуйте инструкциям к используемому подключаемому приемнику.

- 1 Подключите электропитание панели (S1 в положение ON).
- 2 На короткое время зажмите мини-кнопку SW1. Светодиод L4 начнет мигать.
- 3 Нажмите кнопку передатчика, который необходимо зарегистрировать. Светодиод L4 начинает гореть, не мигая, указывая на то, что радиосигнал зарегистрирован успешно.

Выбор рабочего режима

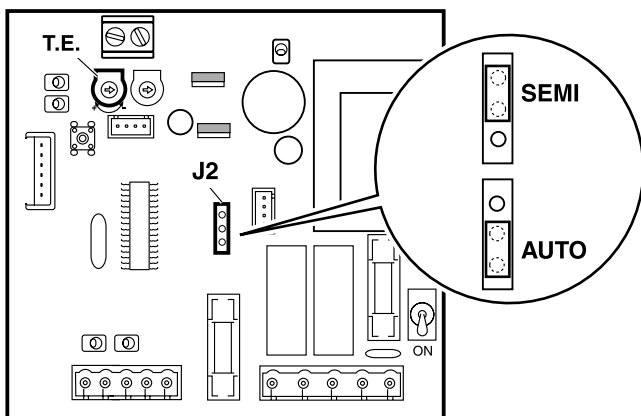

Выбор рабочего режима осуществляется посредством переключателя J2:

- **Полуавтоматический режим (J2=SEMI)**
 - Открытие осуществляется кратковременным воздействием устройства движения.
 - Закрытие осуществляется кратковременным воздействием устройства движения.
- **Автоматический режим (J2=AUTO)**
 - Открытие осуществляется кратковременным воздействием устройства движения.
 - Закрытие осуществляется автоматически по окончании времени ожидания, настраиваемого с помощью реостата T.E.

Регулировка реостатов

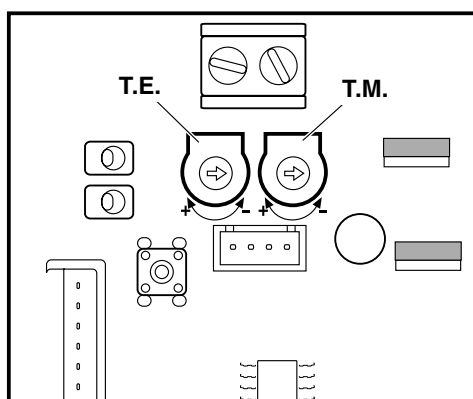

Время ожидания при открытых воротах (Т.Е.)

Если выбран автоматический режим, с помощью регулировки Т.Е. настройте время ожидания при открытых воротах (до начала их автоматического закрытия).

- i** Минимальное значение: 5 секунд,
максимальное значение: 140 секунд

Продолжительность движений (Т.М.)

Продолжительность движений — как открытия, так и закрытия — регулируется с помощью Т.М.

- 4 Правильно настройте концевики FCC и FCA привода.
 - 5 Выставьте регулятор Т.М. так, чтобы ворота совершали полные проходы (они должны доходить до концевиков FCC и FCA привода).
- i** Минимальное значение: 1 секунда,
максимальное значение: 70 секунд

Диагностика сбоев

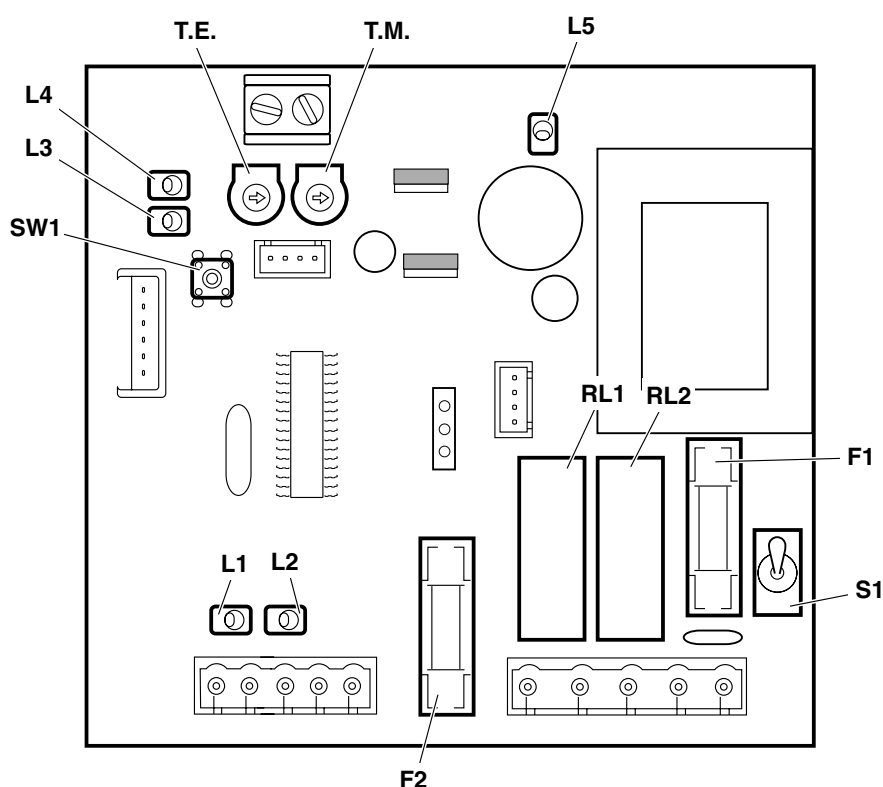

Элементы диагностики

- L1 Индикатор активированного устройства открытия (А.Т.)
- L2 Индикатор замкнутых контактов защитного устройства закрытия (SG.C)
- L3 Индикатор открытых ворот
- L4 Индикатор регистрации радиосигнала / приема радиосигнала (RSD)
- L5 Индикатор питания
- F1 Общий плавкий предохранитель (5x20):
CLEVER01: 6,3 А (230 В / 50 Гц);
CLEVER01M: 6,3 А (125 В / 60 Гц)
- F2 Плавкий предохранитель питания периферийных устройств (5 x 20): 350 мА
- T.E. Регулятор времени ожидания
- T.M. Регулятор времени движения
- S1 Главный выключатель
- SW1 Мини-кнопка регистрации радиосигнала
- RL1 Реле закрытия
- RL2 Реле открытия

تنبيه

هذا الدليل السريع هو ملخص لدليل التحميل الكامل. الدليل يحتوي على تحذيرات الأمان و التفسيرات الأخرى التي يجب أن يتم أخذها بالاعتبار. دليل التحميل هذا يمكن إنزاله بالذهاب لقسم ال "Downloads" "إنزالات" بموقع Erreka: <http://www.erreka-automation.com>

عناصر التحميل الكامل

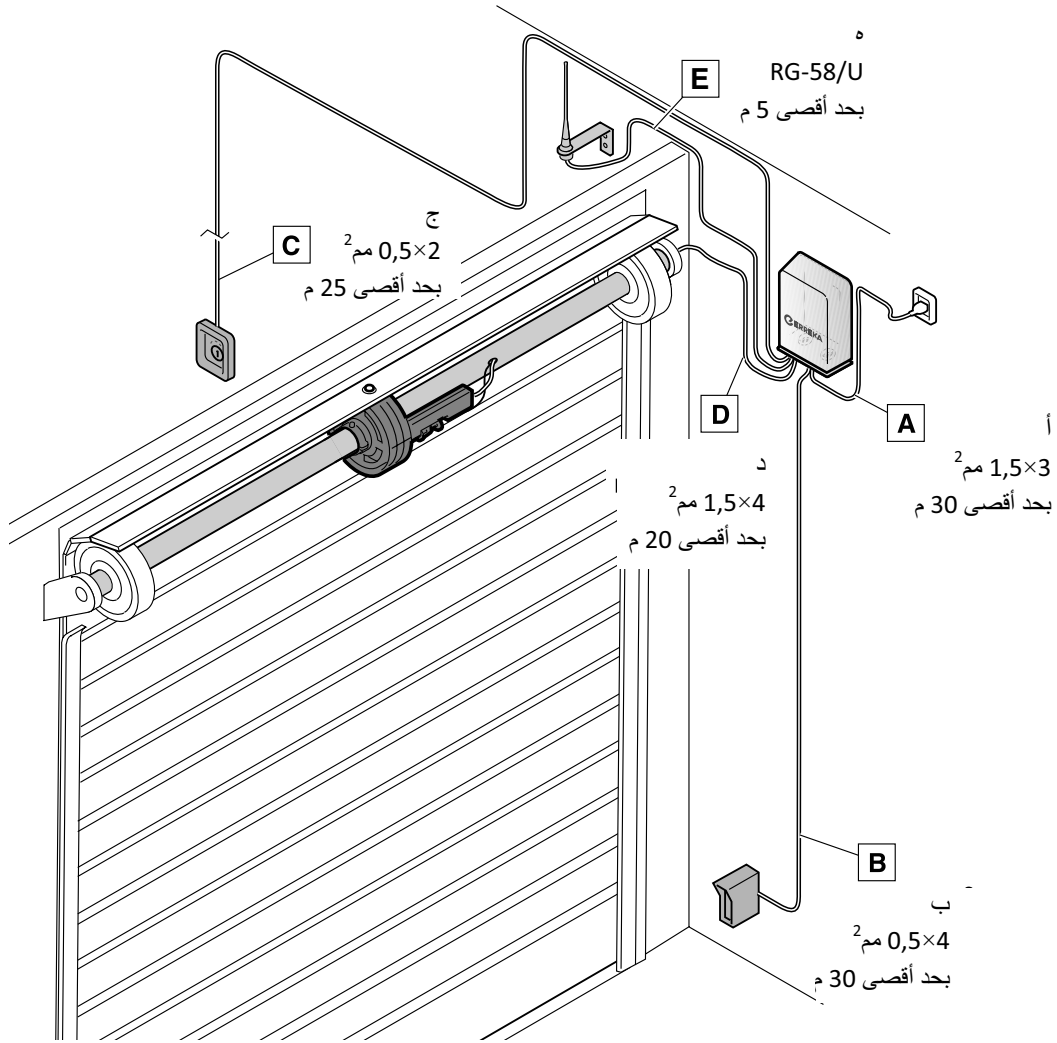

E270A

الأسلاك الكهربائية

- A : أ : التغذية العامة
B : ب : خلايا كهروضوئية (مرآة)
C : ج : زر الضغط / مفتاح اختيار
D : د : مُشغّل (موتور + نهايات المسار)
E : هـ : هوائي أو إيريال

التوصيلات الكهربائية

- ▲ قم بإجراء التركيبات باتباع نظام التيار المنخفض و القواعد المعمول بها.
قم باستخدام كبلات ذات حجم كافي و قم دائماً بوصل كبل الأرض.
قم باستشارة تعليمات المُصنِّع لكل العناصر التي تقوم بتركيبها.
قم بإجراء التركيب و التغذية الكهربائية مفصولة.

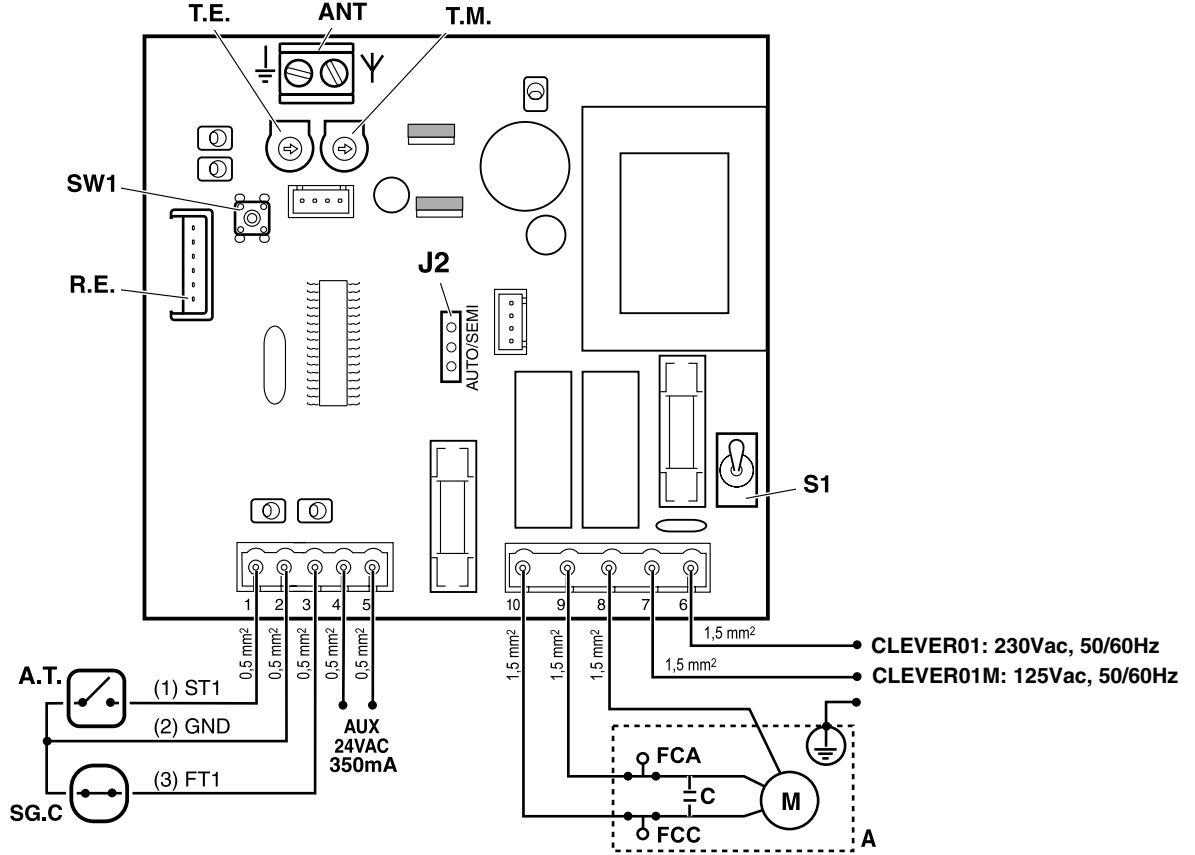

مفاتيح نهاية المسار (FCA, FCC)

- ❗ توقف البوابة عند انتهاء الحركة يتم فعله بواسطة مفاتيح نهاية المسار FCA و FCC الموجودة في المُشغّل.
و لذلك من الضروري أن تكون به FCA و FCC و ضبطها كما ينبغي (عليك باستشارة تعليمات المُشغّل الذي تستخدمه).

التحقق من اتجاه الدوران

- 1 قم بوصل التغذية الكهربائية و ضغط A.T. (ST1). أول أمر حركة يتم عمله بعد وصل التغذية الكهربائية هو أمر الفتح.
- 2 لو أنه بدلا من الفتح يتم الغلق ، فقم بتبديل الكبلات الموصلة في المحطات الطرفية 9 و 10.

تسجيل كود الراديو

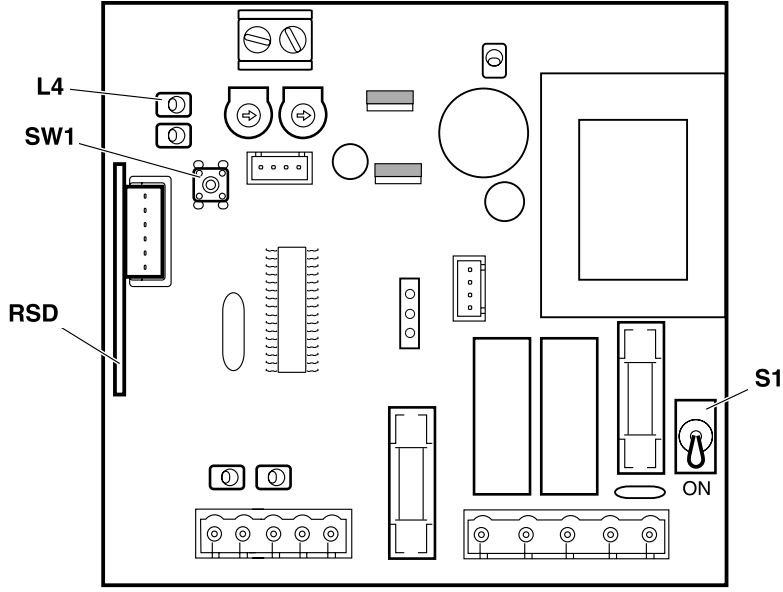

لو أنك تستخدم مرسلات كود ثابت (433,92 ميغا هرتز أو 868,35 ميغا هرتز) و المستقبل ذو القابس RSD-433 (433,92 ميغا هرتز) أو RSD-868 (868,35 ميغا هرتز) ، يمكن تسجيل كود الراديو في في لوحة التحكم نفسها ، كما هو مشروح على التوالي. في باقي الحالات عليك اتباع تعليمات المستقبل ذو القابس الذي تستخدمه.

1 قم بوصل التغذية الكهربائية للوحة التحكم (S1 في ON).

2 قم بضغط الزر الصغير SW1 بصورة خفيفة. يضيء ال LED L4 بصورة متقطعة.

3 اضغط زر المرسل الذي تريد تسجيله. يضيء ال LED L4 بصورة ثابتة ليحدد أن الكود قد تم تسجيله بصورة صحيحة.

اختيار نمط التشغيل

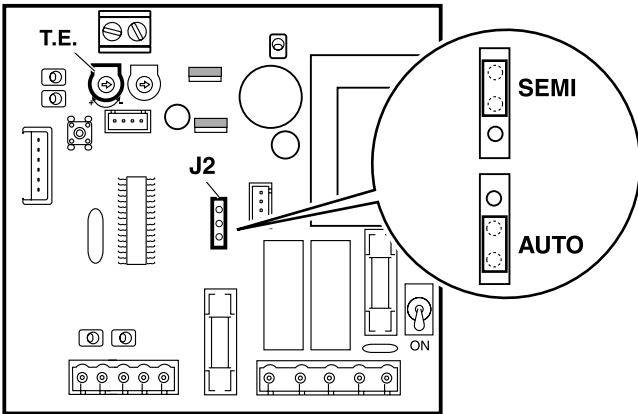

نمط العمل يتم اختياره بواسطة J2:

- نمط شبه آلي (SEMI = J2)
 - الفتح يتم بتحريك جهاز الحركة لفترة وجيزة.
 - الغلق يتم بتحريك جهاز الحركة لفترة وجيزة.
- النمط الآلي (AUTO = J2)
 - يتم الفتح بتحريك جهاز الحركة لفترة وجيزة.
 - يتم الغلق بصورة آلية عندما ينتهي زمن الانتظار الذي يتم ضبطه بواسطة مقياس الجهد T.E.

ضبط مقاييس الجهد

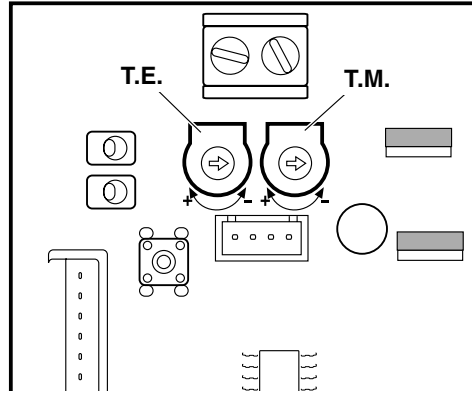

زمن انتظار بوابة مفتوحة (T.E.)

لو أنك قد برمجت نمط التشغيل الآلي فقم بتنظيم T.E. لضبط زمن الانتظار و البوابة مفتوحة (قبل أن تبدأ في الغلق بصورة آلية).

القيمة الدنيا: 5 ثواني

، القيمة القصوى: 140 ثانية

مدة استمرار أوامر الحركة (T.M.)

مدة استمرار أوامر الحركة سواء في الفتح أو الغلق يتم تنظيمها بواسطة T.M.

1 قم بضبط نهايات المسار FCC و FCA للمشغل بصورة صحيحة.

2 قم بتنظيم T.M. بحيث تستطيع البوابة عمل المسارات بصورة كاملة (يجب الوصول لنهايات مسار المشغل FCC و FCA).

القيمة الدنيا: 1 ثانية

، القيمة القصوى: 70 ثانية

تشخيص الأعطاب

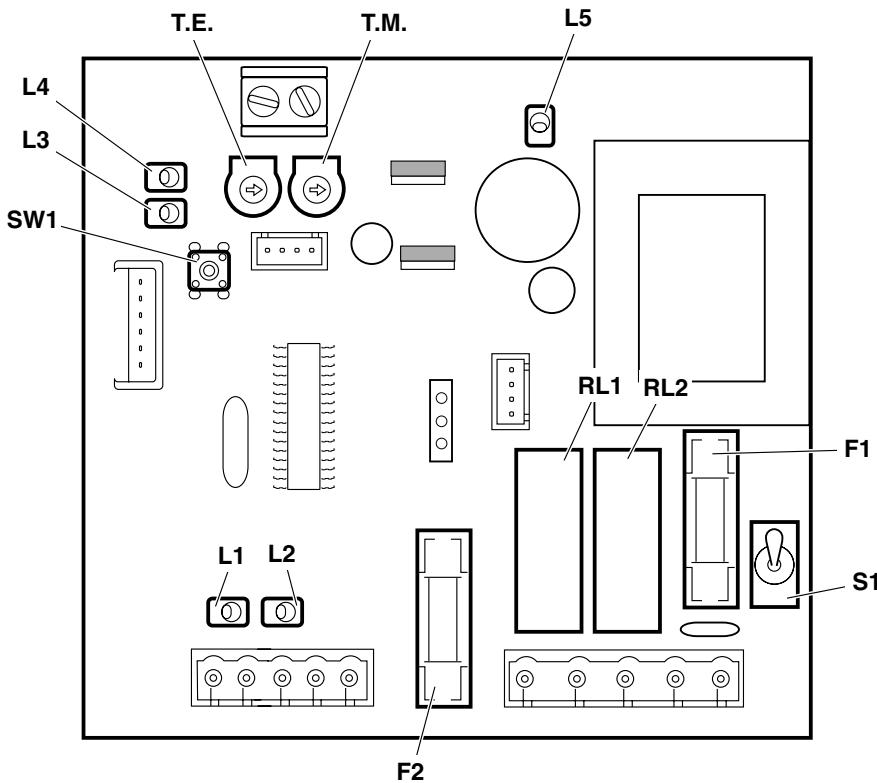

عناصر التشخيص

- L1 مؤشر جهاز الفتح (A.T.) مفعل
- L2 مؤشر اتصالات جهاز الأمان عند الغلق (SG.C) مغلقة
- L3 مؤشر بوابة مفتوحة
- L4 مؤشر تسجيل كود الراديو / يستقبل كود الراديو (RSD)
- L5 مؤشر التغذية
- F1 صمام عام (5x20): CLEVER01: 6,3A (230V/50Hz); CLEVER01M: 6,3A (125V/60Hz)
- F2 صمام تغذية للأجهزة الطرفية (5x20): 350mA
- T.E. تنظيم زمن الانتظار
- T.M. تنظيم زمن أمر الحركة
- S1 مفتاح عام
- SW1 زر صغير لتسجيل كود الراديو
- RL1 تتابع الغلق
- RL2 تتابع الفتح