

Conexión Eléctrica Motores Residenciales

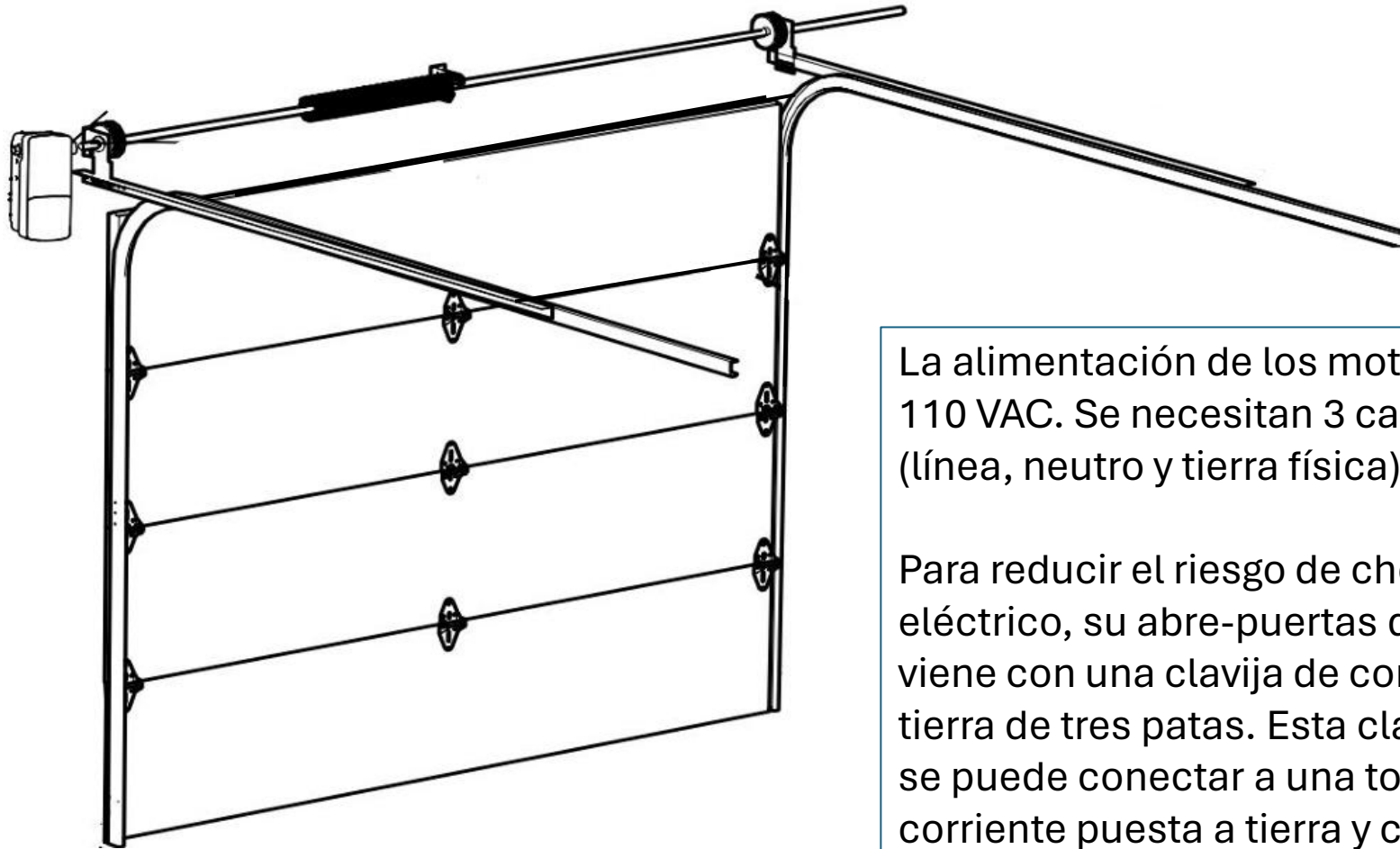

La alimentación de los motores es 110 VAC. Se necesitan 3 cables (línea, neutro y tierra física).

Para reducir el riesgo de choque eléctrico, su abre-puertas de garaje viene con una clavija de conexión a tierra de tres patas. Esta clavija sólo se puede conectar a una toma de corriente puesta a tierra y con tres entradas.

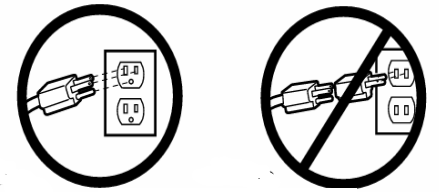



Conexión Eléctrica Motores Residenciales

MARCA	MODELO	LONGITUD DEL CABLE DE ENCHUFE
LIFTMASTER	LJ8900W	1.83 METROS= 6'
GUARDIAN	928	1.83 METROS= 6'