

Pivus

250

KPV250
MP-SWING-4307-002 (Swing Gate Opener)

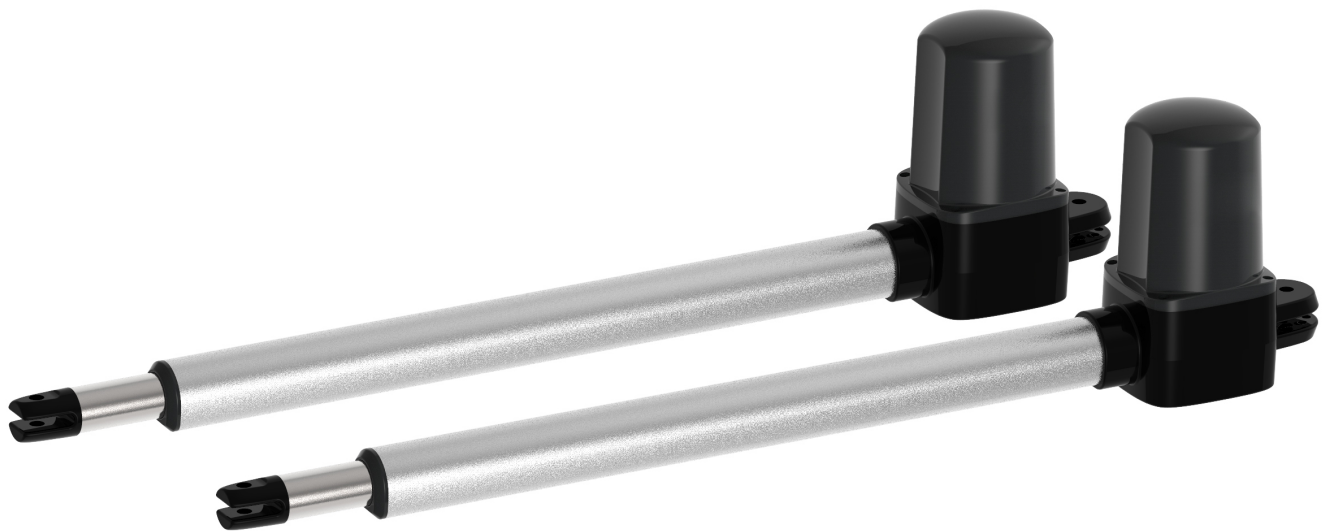

Abatible

24 VOLTS



¡ATENCIÓN!

Lea cuidadosamente antes
de su instalación y operación

**MANUAL DE
OPERACIÓN E INSTALACIÓN**

CONTENIDO

1. Observación general de seguridad

2. Instalación

2.1 Instalación Estándar

2.2 Tabla de dimensiones

2.3 Fijación del soporte del motor

Destrahe de emergencia

3. Características técnicas

3.1 Dimensiones

3.2 Información Técnica

4. Mantenimiento

1. INSTRUCCIONES DE SEGURIDAD

ADVERTENCIA

Este manual de usuario es solamente para técnicos calificados quienes se especializan en instalaciones y automatizaciones.

Toda instalación, conexiones eléctricas, ajustes y pruebas deben ser ejecutadas solamente después de leer y entender todas las instrucciones cuidadosamente.

Antes de comenzar cualquier instalación u operación de mantenimiento, desconecte la corriente eléctrica apagando el interruptor termomagnético y colocar el aviso de área de peligro requerido por las normas pertinentes.

Asegúrese de que la estructura existente se encuentre bajo los estándares de fuerza y estabilidad.

Cuando sea necesario, conecte la puerta automatizada a un sistema de tierra confiable durante la fase de conexión eléctrica.

La instalación requiere personal calificado con habilidades mecánicas y eléctricas.

Mantenga los controles automáticos(control remoto, botonera, selector de llave... etc.) propiamente colocados y fuera del alcance de los niños.

Para sustituir o reparar el sistema matriz, solo use partes originales. Cualquier daño causado por partes inadecuadas y métodos distintos a los indicados, no podrán ser reclamadas al fabricante.

Nunca opere el dispositivo si tiene sospecha de que pudiera suceder una falla o daño del sistema.

Los motores están exclusivamente diseñados para apertura y cierre de puertas, cualquier otro uso se considera inapropiado. El fabricante no será responsable de cualquier daño ocasionado del uso incorrecto. Este hará inválida la garantía y el usuario aceptará completamente la responsabilidad de cualquier riesgo que pueda ocasionar.

El sistema solo puede ser operado en la manera propia de trabajo. Siempre siga los procedimientos estándar siguiendo las instrucciones de este manual de instalación y operación.

Solamente accione el control remoto cuando tenga completa vista de la puerta.

La compañía no será responsable por alguna lesión, daño o reclamación de cualquier persona o propiedad que sea resultante de un uso impropio o de instalación de este sistema.

Por favor, conserve este manual de instalación para referencia futura.

2. INSTALACIÓN

2.1 INSTALACIÓN ESTANDAR

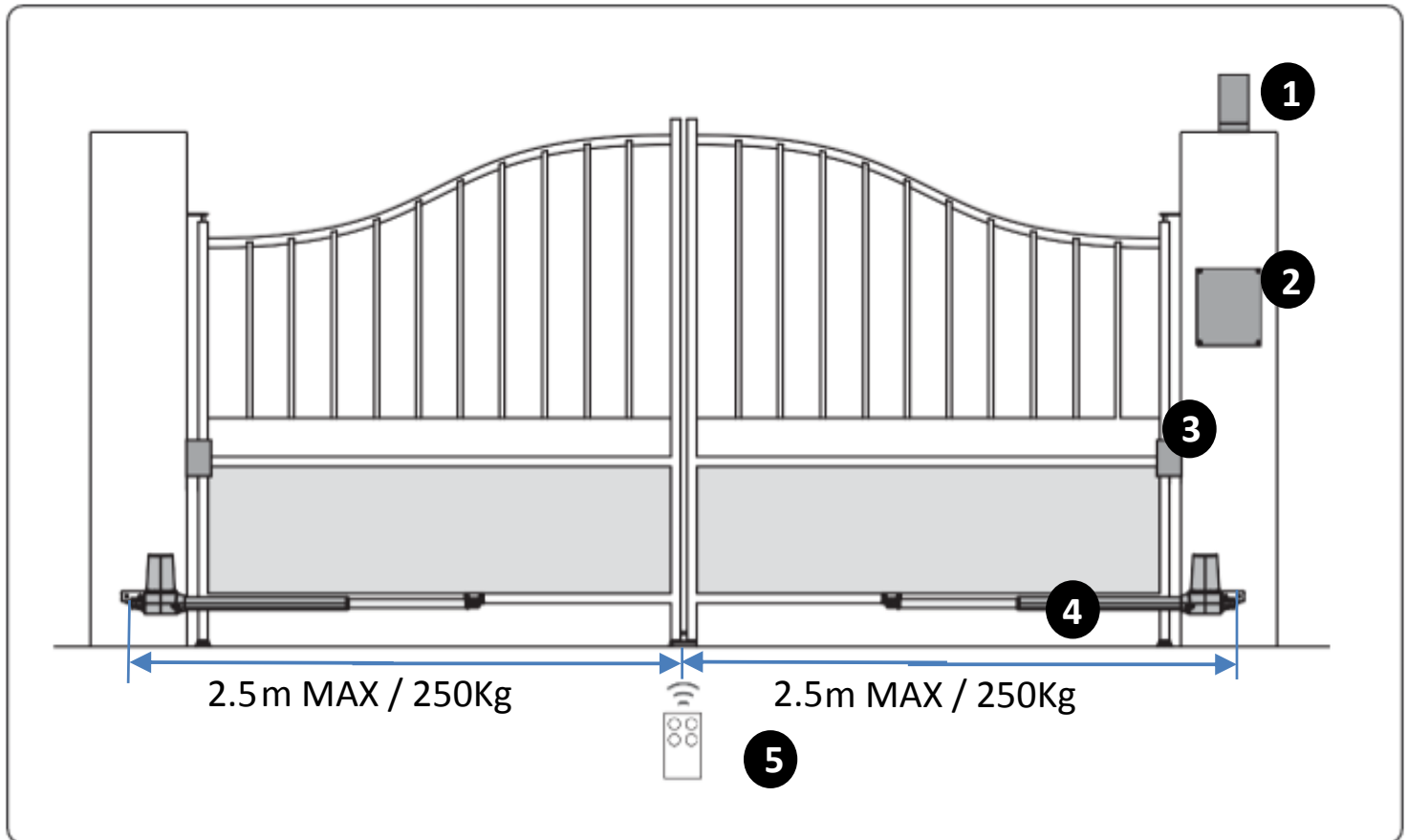

- 1.- Luz destellante a 24 V DC
- 2.- Central de comando
- 3.- Fococeldas
- 4.- Brazo de apertura de puerta 24 V DC
- 5.- Transmisor

2.2 TABLA DE DIMENSIÓN

Cumpla con las medidas mostradas en la tabla para la debida instalación.
Ajuste la estructura de la puerta para obtener la mejor automatización si es necesario

Antes de proceder a la instalación, asegúrese de que la puerta se mueva libremente y entonces:

- 1.-Cheque que las bisagras estén propiamente posicionadas y engrasadas.
- 2.-No existan obstáculos en el área de movimiento.
- 3.-No exista fricción entre las hojas de la puerta o con el piso mientras se mueva.

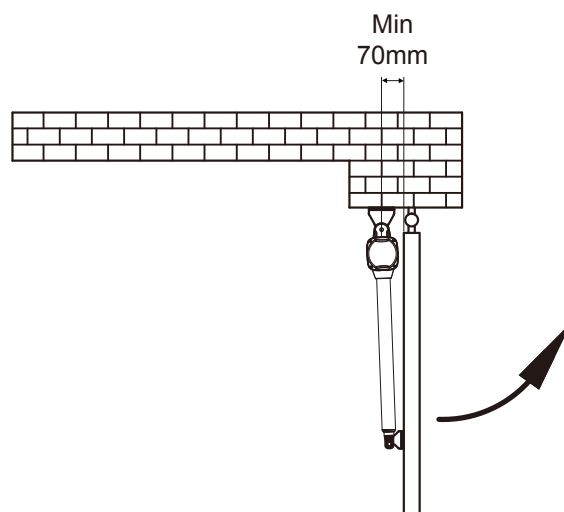
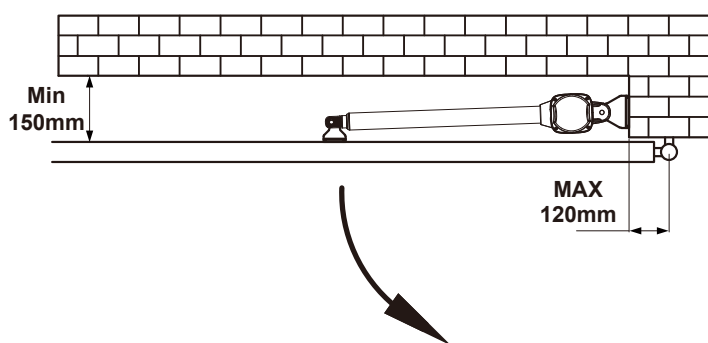
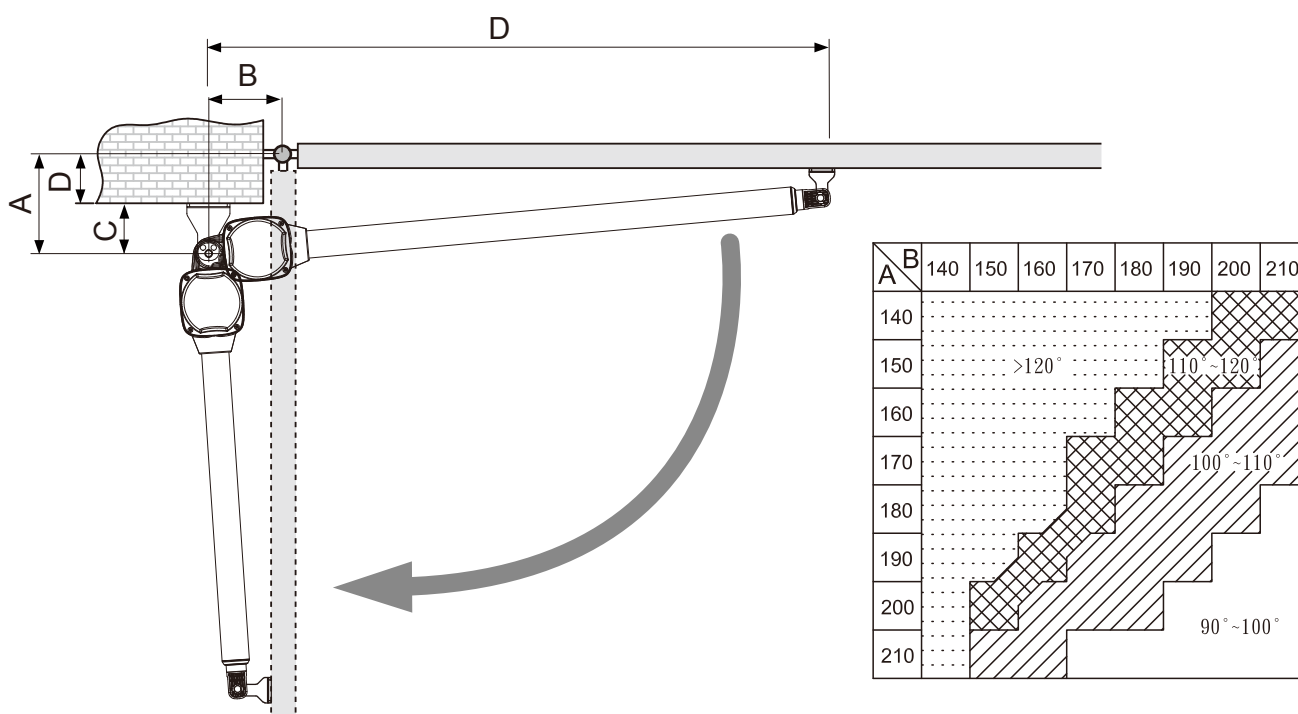

2.3 ARREGLO DEL SOPORTE DEL MOTOR

Armado y fijación del soporte trasero en la columna

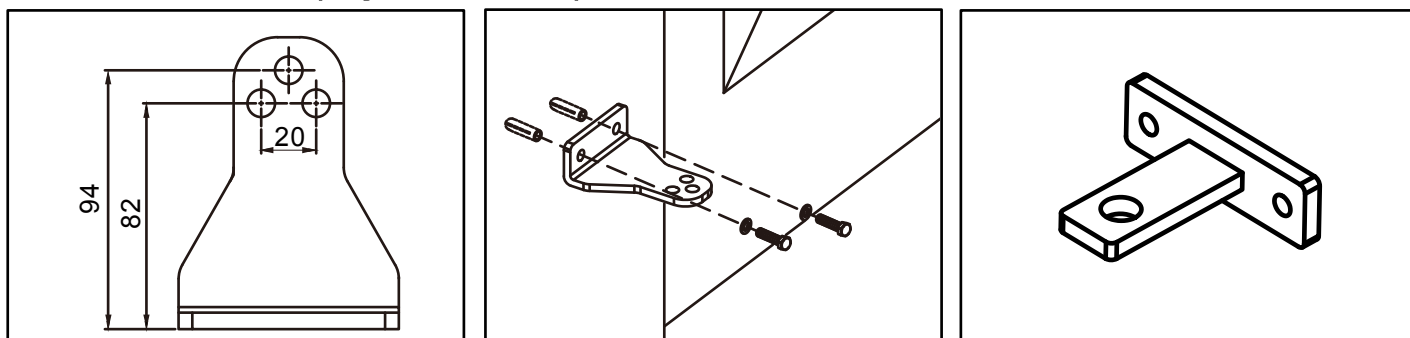

Asegúrese de que los brazos de la puerta estén montados en posición horizontal especialmente en estas posiciones:

- 1) Puerta en posición "Cerrado"
- 2) Puerta en posición "Abierto"
- 3) Puerta en posición "Angulo de 45°"

Armado y fijación de soportes del operador

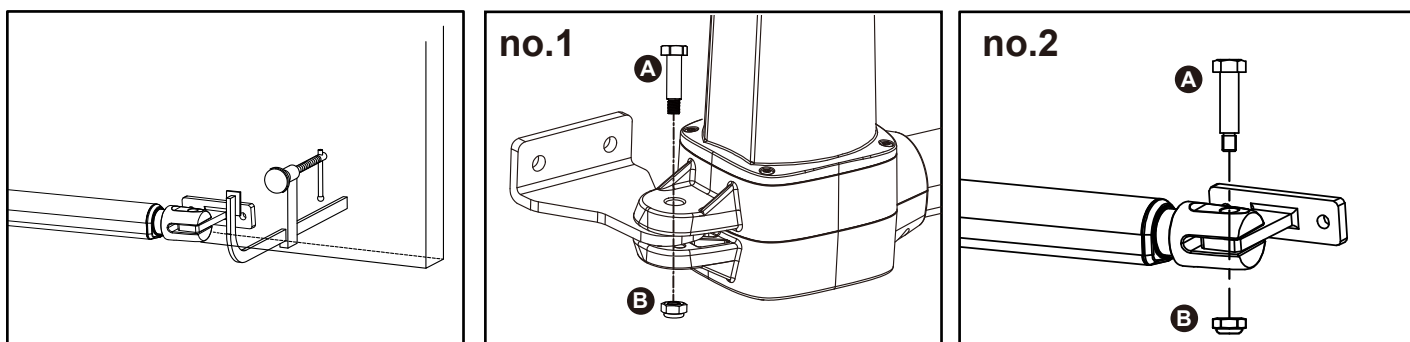

CONEXIÓN DEL MOTOR

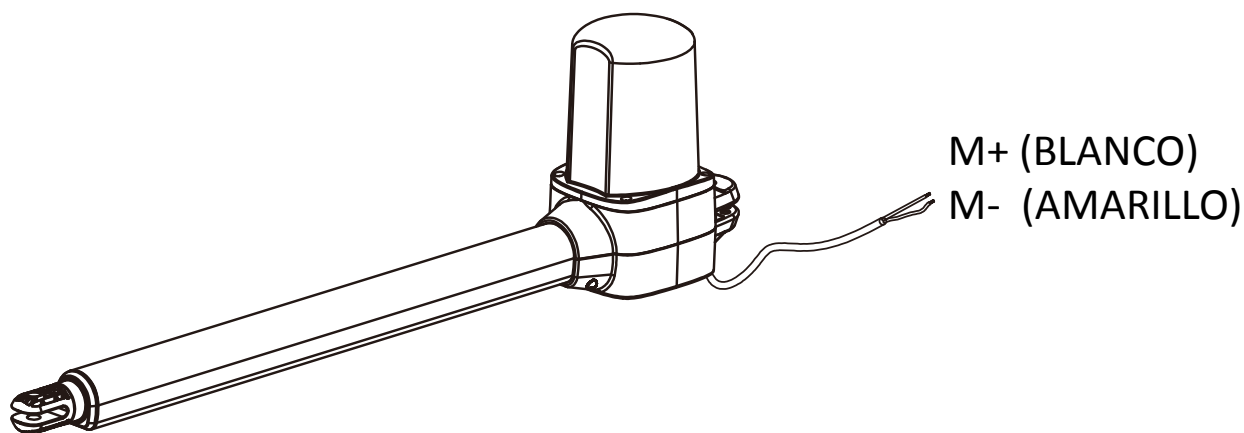

2.4 DESTABE MANUAL DE EMERGENCIA

En caso de fallo de energía o para programar su puerta automática, puede desbloquear manualmente los motores:

Diríjase al operador de la puerta que quiera desbloquear, inserte la llave hexagonal para desbloqueo incluida en el kit y gire 180 grados en sentido anti-horario (contrario a las manecillas del reloj). Ahora puede abrir la puerta de forma manual.

Para bloquear de nuevo el motor, inserte la llave hexagonal para girar en sentido horario 180 grados.

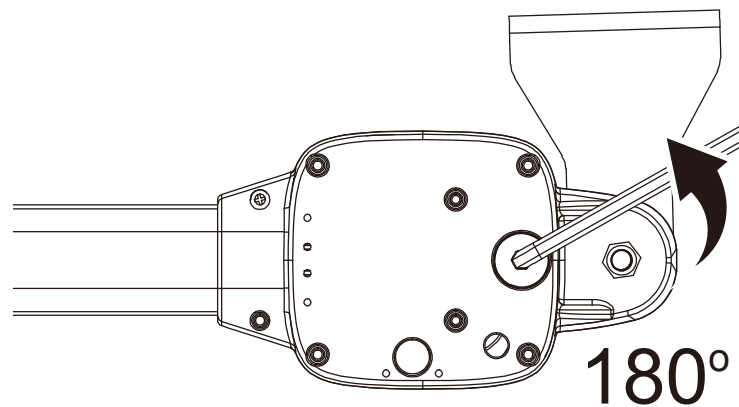

3. CARACTERÍSTICAS TÉCNICAS

3.1 DIMENSIONES

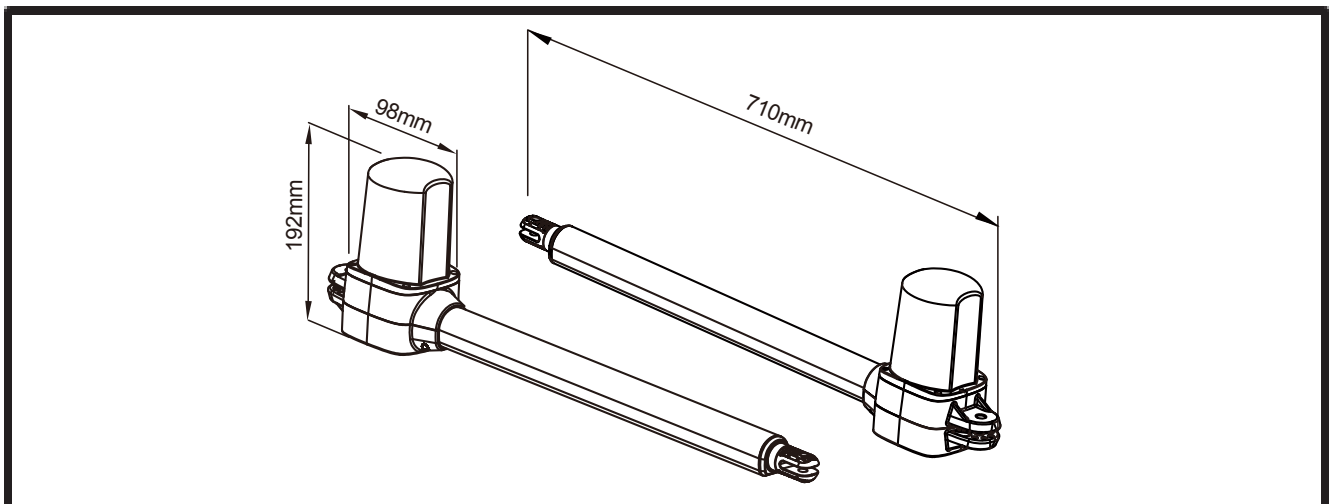

3.2 INFORMACIÓN TÉCNICA

MOTOR	24V CD CON DESTRABE MECÁNICO
FUERZA	2500 N
LONGITUD MÁXIMA DE LA PUERTA	2.5 m
PESO MÁXIMO DE LA PUERTA POR HOJA	250 kg
LONGITUD DE CARRERA	435 mm
CICLOS DE TRABAJO	USO CONTINUO
TEMPERATURA DE TRABAJO	- 20° C ~ + 50° C
DIMENSIÓN	710 mm * 98 mm * 192 mm
CONSUMO	100.8 WATTS

4. MANTENIMIENTO

Siga las siguientes indicaciones al menos cada 6 meses. Si es de alta intensidad el uso entonces acorte el periodo.

Desconecte la energía de alimentación.

- 1) Limpie y lubrique los tornillos, pasadores y las bisagras con grasa.
- 2) Cheque que los puntos de fijación estén propiamente apretados.
- 3) Revise que los cables de conexión estén en buenas condiciones.

Conecte la alimentación de la energía.

- 1) Revise los ajustes de potencia.
- 2) Revise la función de destrabe manual.
- 3) Revise la correcta función de fotoceldas y dispositivos de seguridad.



Fuente de poder de 24V para gran seguridad



Aplicación de material resistente con larga vida



Dispositivo de destrabe manual de facil uso y gran protección



Aplicación de tornillo sin fin que le da operación silenciosa



Facil instalación e interfase de usuario amigable



Tecnología para su vida

CENTRAL DOBLE

Pivus

250



¡ATENCIÓN!

Lea cuidadosamente antes de su instalación y operación



Reuse
Reduce
Recycle



MANUAL DE OPERACIÓN E INSTALACIÓN

CONTENIDO

1	Caja de control	1
2	Configuración	3
2.1	SW DIP Ajuste del interruptor	3
2.1.1	Ajuste de funcionamiento de puerta simple y doble	3
2.1.2	Regulación de corriente	3
2.1.3	Ajuste de autocerrado de puerta	3
2.1.4	Ajuste de fotocelda	3
2.1.5	Función de luz intermitente	3
2.1.6	Operación de cierre retardado de puerta doble	3
2.1.7	Función de cierre eléctrico	4
2.1.8	Desaceleración de velocidad	4
2.2	Indicador led	4
2.3	Programación de transmisores	4
2.4	Sistema de proceso de grabado	5
2.5	Operación de puerta	5
2.6	Lógica del movimiento de puertas	6
3	Problemas frecuentes	6

1. CAJA DE CONTROL

1 INSTALACIÓN DE CAJA DE CONTROL

1. Decidir la posición de montaje de la caja de control en primer lugar, se sugiere que se instalará cerca de la puerta y debe ser protegido de posibles daños. Sea consciente de la longitud del cable del motor antes de decidir la posición de instalación.
2. Remover la cubierta desatornillando los cuatro tornillos de la cubierta. Ver Figura 1(1)
3. Use un destornillador para perforar los agujeros debajo de la parte inferior de la caja de control.
4. Fije en la pared. ver Figura 1(3)

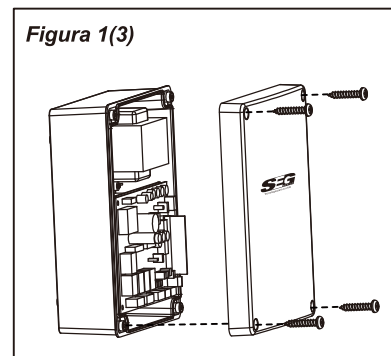
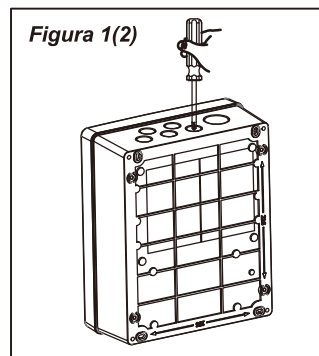
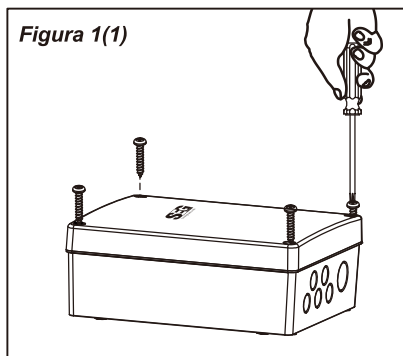

5. Conexión del cableado.

Prepare primero todos los cables de los accesorios y conecte los cables a los motores de engranajes y accesorios en la PCB como se muestra en la Figura 1(4). Todas las conexiones de cableado de los accesorios que no se pide distinguir el positivo (+) y negativo (-) de la polaridad.

- 1). Luz intermitente: Conecte los dos cables de la luz intermitente a la terminal LP+ y LP- en el PCB.
- 2). Cerrojo eléctrico: Conecte los dos cables del cierre eléctrico a la terminal EC+ y EC- en el PCB.
- 3). Abridores de puertas: Consulte la Figura 1 (4) y conecte los cables por separado a los terminales de la PCB.

Motor 1: Conecte el cable del motor (Blanco) a los terminales M1+ Y (amarillo -) a la M1-.



Motor 2: Conecte el cable del motor (Blanco) a los terminales M2+ Y (amarillo -) a la M2-.

Notas: Para puertas que abren hacia afuera.

Motor 1: Conecte el cable del motor (amarillo -) a los terminales M1+ y (blanco +) a los terminales M1-.

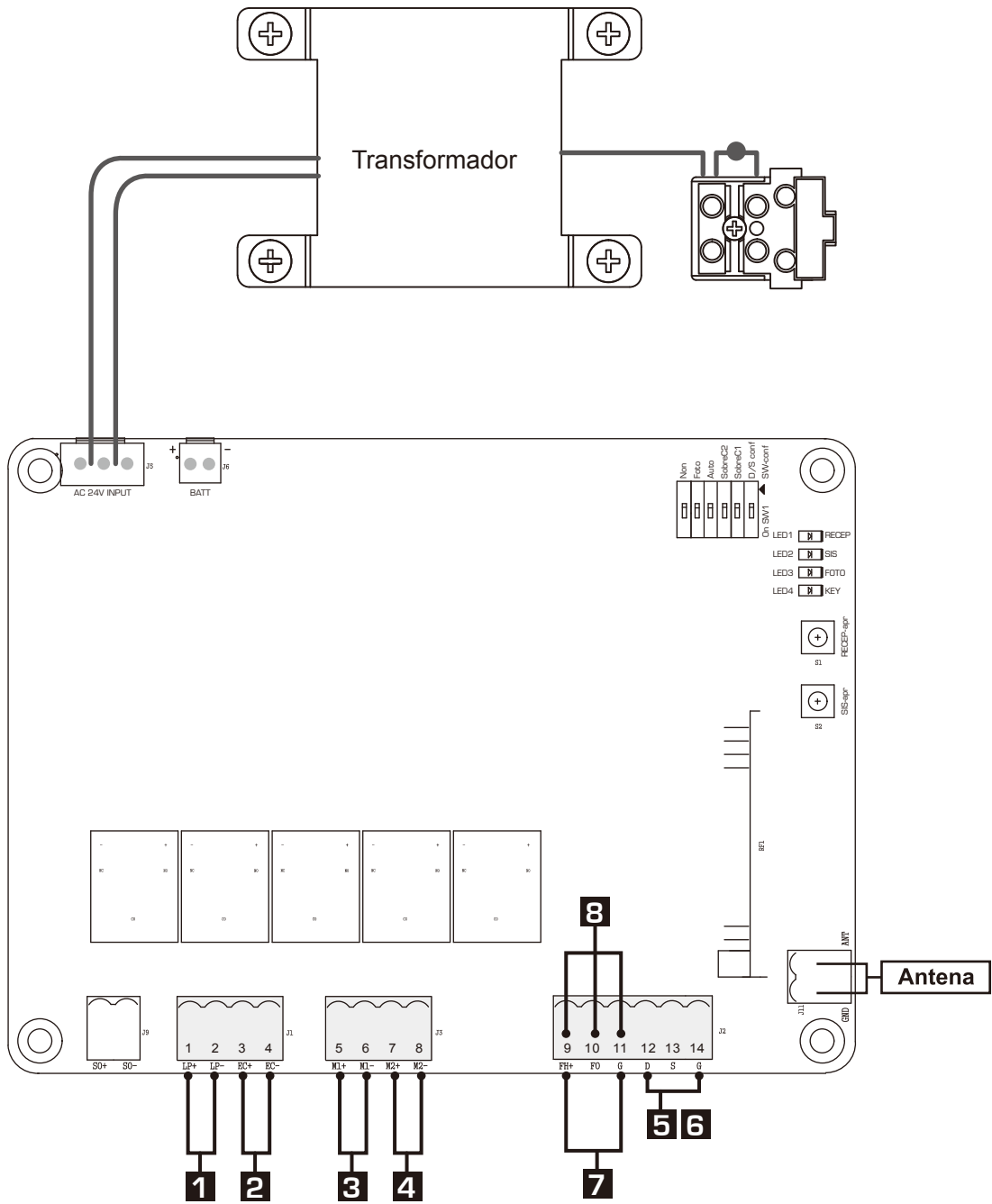
Motor 2: Conecte el cable del motor (amarillo -) a los terminales M2+ y (blanco +) a los terminales M2 -.

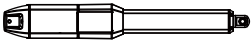
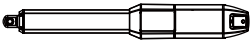

- 1**

- 2**
Cerrojo
- 3**

M1
- 4**

M2
- 5**
Selección de llave
- 6**
Botón
- 7**

TX
- 8**

RX

2. CONFIGURACIÓN

2.1 SW DIP AJUSTE DEL INTERRUPTOR

2.1.1 AJUSTE DE FUNCIONAMIENTO DE PUERTA SIMPLE Y DOBLE

ON: funcionamiento de doble puertas en el grabado del sistema y el funcionamiento normal.

OFF: Operación Puerta individual en el grabado del sistema y el funcionamiento normal.

2.1.2 REGULACIÓN DE CORRIENTE

ON: 5A

OFF: 3A

2.1.3 AJUSTE DE AUTOCERRADO DE PUERTA

AUTO C1	AUTO C2	SEGUNDOS
Colocar interruptor 3 en ON	Colocar interruptor 4 en ON	20seg
Colocar interruptor 3 en ON	Colocar interruptor 4 en OFF	40seg
Colocar interruptor 3 en OFF	Colocar interruptor 4 en ON	60seg
Colocar interruptor 3 en OFF	Colocar interruptor 4 en OFF	no activado

2.1.4 AJUSTE DE FOTOCELDA

ON: Activa el cierre automático en 15 segundos

OFF: Excluye el cierre automático

POSICIÓN DE PUERTA	CUANDO SE ACTIVAN LOS DISPOSITIVOS DE SEGURIDAD
Tipo de dispositivo de seguridad	Dispositivo de seguridad 1: Fococelda-cerrada
Totalmente Cerrada	Sin efecto
Totalmente Abierta	Reinicio automático de tiempo de cerrado
Detenido durante movimiento	Reinicio automático de tiempo de cerrado
Cerrándose	Reversa hasta el final y reinicio de tiempo de autocierre
Abriéndose	Siga abriéndose hasta el final y reinicio de tiempo de autocierre

2.1.5 AJUSTE CHAPA ELECTRICA (Electric Latch Adjustment)

ON: La hoja principal realizara un pequeño movimiento de cierre, con un pulso del control RF, para desbloquear la chapa y comenzar la apertura de la puerta.

OFF: Con un pulso del control RF, desbloquea la chapa inmediatamente (configuración de fábrica).

2.1.6 FUNCIÓN DE LUZ INTERMITENTE

La luz intermitente parpadea y la puerta se mueve simultáneamente

2.1.7 OPERACIÓN DE CIERRE RETARDADO DE PUERTA DOBLE

Cerrar / Abrir retraso de dos hojas de la puerta será de 3 segundos

2.1.8 FUNCIÓN DE CIERRE ELÉCTRICO

Presione el comando del control remoto una vez, y el pestillo se desbloquea para abrir la puerta de inmediato

2.1.9 DESACELERACIÓN DE VELOCIDAD

La Velocidad de salida es del 50% de la velocidad normal

2.2 INDICADOR LED

LED1 RF Indicador: LED 1 se encenderá cuando se recibe la señal de RF.

LED2 Sistema de Grabado: LED2 estará siempre encendido mientras que el sistema de grabado no se haya completado.

LED2 Parpadea una vez cuando se haya completado el grabado de una sola puerta;

LED2 Parpadea dos veces cuando se haya completado el grabado de las dos puertas.

LED3 Fococeldas 1: LED3 se encenderá cuando el primer par de las fotoceldas se active.

LED4 RF: Si se activa el interruptor de la emisora, selector de llave o el pulsador, LED 4 se encenderá.

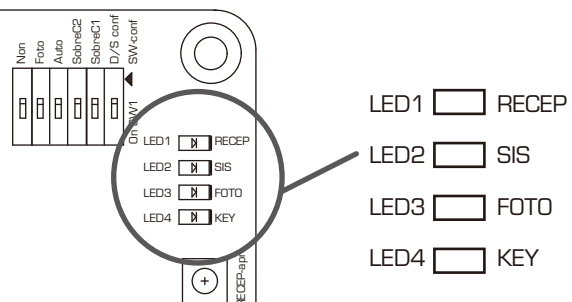

2.3 PROGRAMACIÓN DE TRANSMISORES

Presione el botón "RF-grabado" por 2 segundos, y el LED1 se encenderá; después presione el botón del transmisor (A);

El LED1 parpadeará dos veces y se mantendrá encendido por 10 segundos y luego se apagará y la programación del control estará concluida.

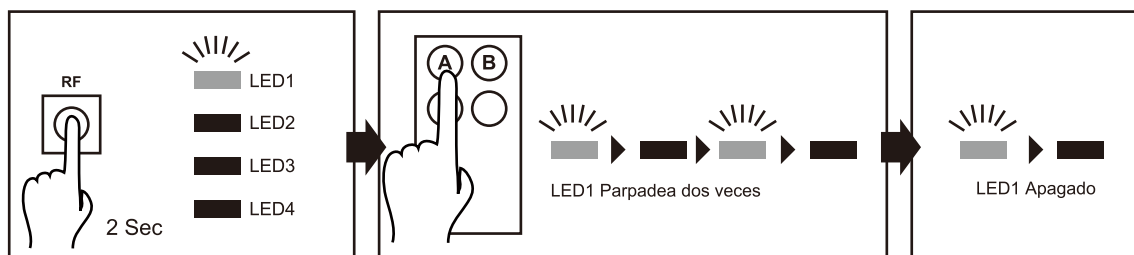

2.4 SISTEMA DE PROCESO DE GRABADO

! PRECAUCION: Antes de iniciar con el proceso de grabado, el proceso de memorización del transmisor tiene que ser completado. Si el Sistema de grabado no está completo, el LED2 se mantendrá encendido.

Presione el botón de "SIS-APR" por 2 segundos, después presione el botón (A) en el mando a distancia. El Sistema de Grabado se ejecutara paso a paso como sigue a continuación: Espere a que el proceso de grabado haya concluido sin ninguna interrupción.

A. Puertas Dobles:

- 1 Cerrar puerta secundaria → 2 Cerrar puerta principal → 3 Abrir puerta principal
- 4 Abrir puerta principal → 5 Cerrar puerta secundaria → 6 Cerrar puerta principal

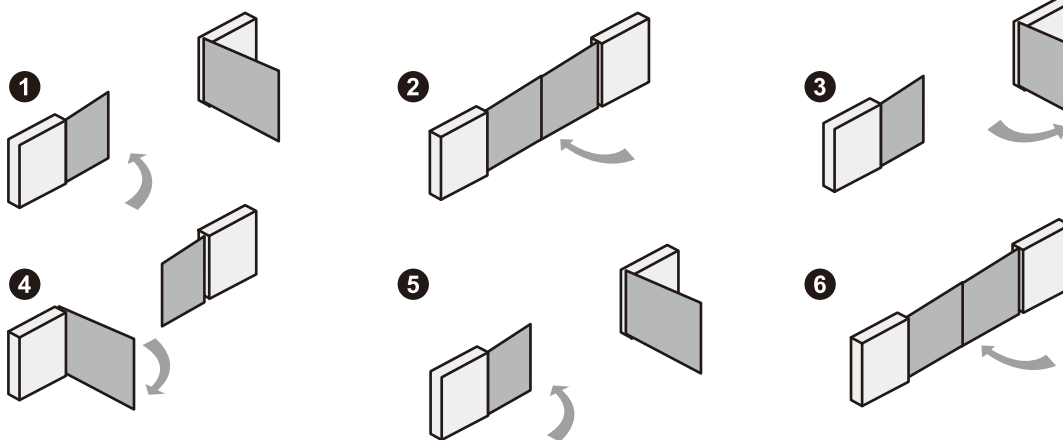
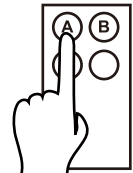

B. Una Puerta:

- 1 Cerrar puerta secundaria → 2 Abrir puerta principal → 3 Cerrar puerta principal

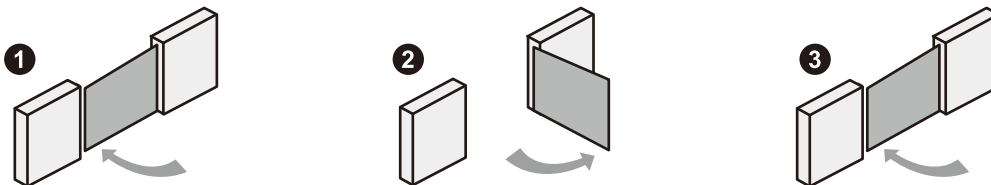

! AVISO: Para la instalación del motor único, establezca SW1 DIP1. D/S Conf_ en APAGADO (OFF), para la operación puerta sencilla. Y SOLO presione el botón B para iniciar el proceso de grabado sencillo del sistema.

2.5 OPERACIÓN DE PUERTA

Presione el botón "A" del control remoto para la operación de puertas dobles.
Presione el botón "B" del control remoto para la operación de puerta sencilla.
Operación en cualquier tipo de instalación Puerta sencilla o Puerta Doble

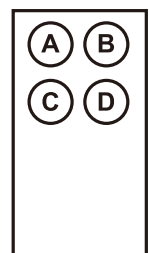

2.6 LÓGICA DEL MOVIMIENTO DE PUERTAS

- (A) En fase apertura de puerta: Las puertas se detendrán si el transmisor/botón/llave selectora son activadas y cerrara cuando el transmisor/botón presionado / llave selectora son reactivadas.
- (B) En fase de cierre de puertas: Las puertas se detendrán si el transmisor/botón/llave selectora son activadas, y abrirán cuando el transmisor/botón/llave selectora sean reactividades.
- (C) En fase de apertura o de cierre de puertas: Por propósitos de seguridad, las puertas detendrán si es encontrado un obstáculo.

3. PROBLEMAS FRECUENTES

Sobrecalentamientos de la batería de respaldo	Verifique la conexión y cableado de las baterías
Las puertas no se mueven cuando oprimo el botón del transmisor	<ol style="list-style-type: none"> 1.- Verifique si LED1 enciende cuando presione el transmisor 2.- Verifique si el voltaje de las baterías está arriba de 22V 3.- Verifique si LED2 esta encendido y parpadea en consecuencia 4.- Asegúrese de que todos los conectores y cables se encuentren firmemente conectados a las terminales del PCB 5.- Asegúrese de que el fusible este variable en el panel y en el enchufe de corriente
La distancia del transmisor es demasiado corta	Asegúrese de que las conexiones de la antena estén firmes. Verifique la batería del transmisor.
La luz intermitente no funciona	Verifique si las conexiones de la luz intermitente están correctas.
Las puertas se cierran en lugar de abrir	Cambie la polaridad en las conexiones de positivo (+) con el negativo (-) de los engranajes del motor.
Las puertas se detienen repentinamente en movimiento. Las puertas no se mueve o sólo se mueven hacia una dirección	<ol style="list-style-type: none"> 1. Compruebe si la puerta se puede mover libremente y sin obstáculos de por medio. 2. Asegúrese de que la conexión del cableado de los motores esta firme. 3. Asegúrese de que el fusible es viable. 4. Asegúrese de que el haz de seguridad están funcionando correctamente si está instalado. <p>Si en necesario liberaré el motor y asegúrese de que la puerta se puede mover libremente. El software se ha construido con la función de ajuste automático pulse el botón A distancia para operar la puerta varias veces se abren y cierran hasta la secuencia es correcta.</p>
Los motores no funcionan y el funcionamiento es ruidoso cuando la abre o cierra	Revise si el fusible esta quemado

* Si cualquiera de los procedimiento de solución de problemas anteriores no resuelve el problema, póngase en contacto con nosotros sin dudarlo

NOTAS

Empty rectangular box for notes.

NOTAS

Empty rectangular box for notes.

NOTAS

Empty rectangular box for notes.

NOTAS

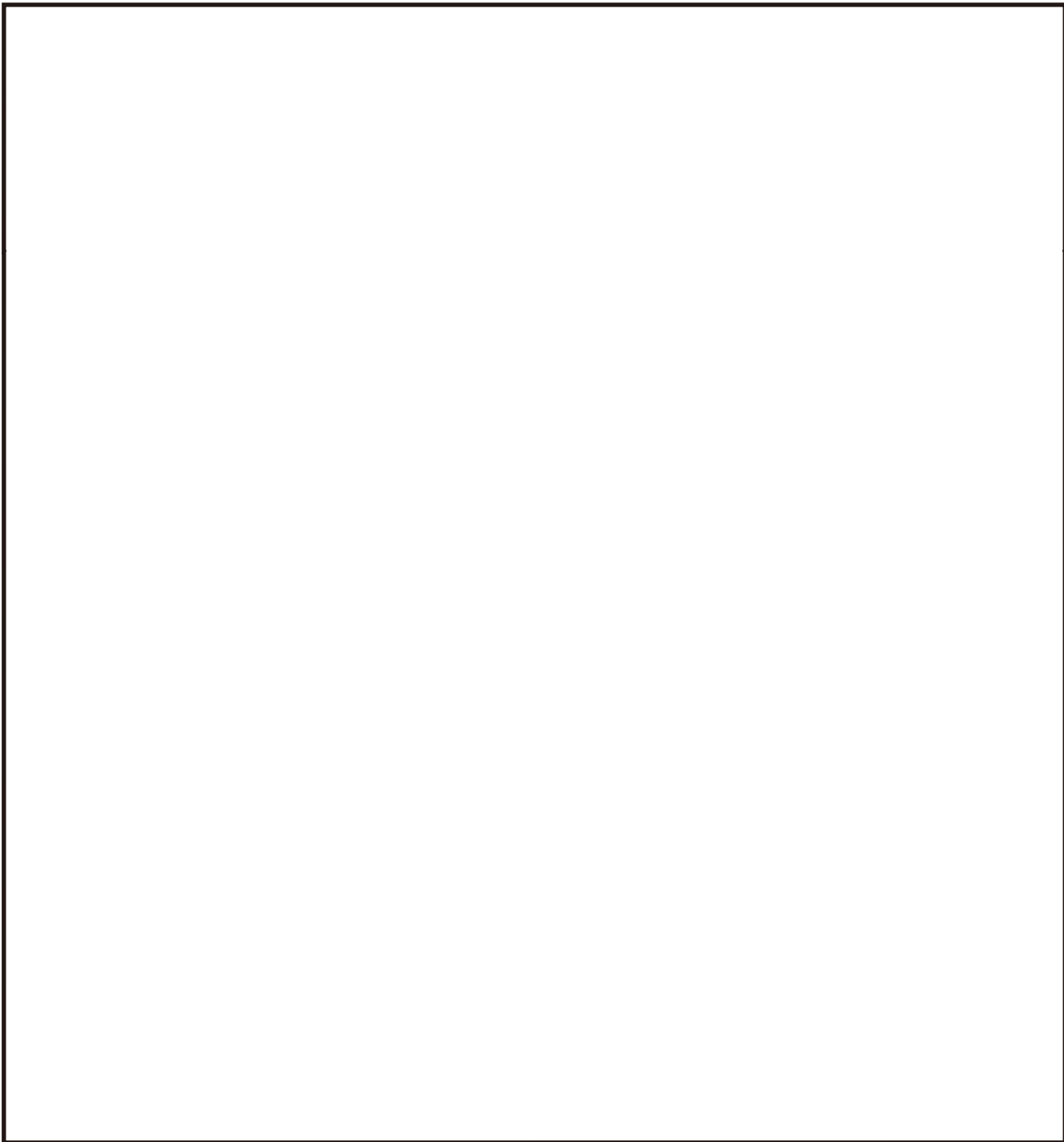

Alto voltaje

Fuente de poder de 24V para gran seguridad



Durabilidad

Aplicación de material resistente con larga vida



Destrabe

Dispositivo de destrabe manual de facil uso y gran proteccion



Silencioso

Aplicación de tornillo sin fin que le da operación silenciosa



Instalación

Facil instalación e interfase de usuario amigable