

## GARANTÍA

Estimado Cliente

Por medio de la presente le informamos que nuestra empresa **PORTOGAMA** con la razón social **PORTONES GARCIA MANCILLAS SA DE CV**, le otorga en el automatismo Calypso de la marca Erreka que usted está adquiriendo 1 año de garantía por fallas presentadas en el equipo a **excepción de los siguientes casos:**

- Una incorrecta instalación del equipo que cause daño en el mismo. Dicha incorrecta instalación puede ser que las medidas de las cotas para instalar los accionadores y que vienen indicadas en el manual no se dejen correctamente o una errónea conexión eléctrica que cause daño en la central de comando (cerebro) del equipo o en los accionadores. Cualquier instalación diferente en las medidas y conexiones indicadas en el manual invalidara el derecho de garantía en el equipo. El hacer caso omiso a los parámetros indicados en el manual de la instalación terminan de manera inmediata con la garantía de su equipo.
- Altos/bajos voltajes que pudieran surgir y/ó malas conexiones que dañe el funcionamiento interno del equipo, o de su central de comando (cerebro) así como cualquier alteración a la central de comando.
- Rastros de agua y/ó humedad en la central de comando de los equipos
- Golpes o daños en el equipo y este no funcionara de la manera correcta.
- El equipo trabaje en condiciones diferentes, o en rangos diferentes a las que sus especificaciones y características indican en el manual de instalación.

Estoy consciente que el automatismo que adquiriré es el siguiente y cuenta con las siguientes características:

**Modelo:** CALYPSO

**Marca:** ERREKA

**Ancho máximo:** 3.0 metros

**Peso máximo:** 300 kg

**Uso:** Residencial (los ciclos pueden variar dependiendo del ancho y peso de la puerta).

\*Los accionadores deben contar con tope físico de apertura y cierre.

Las cotas para apertura exterior son las siguientes:

### CA43-CA43M (corto)

$\gamma$ (°)	A (mm)	B (mm)	C (mm)	F (mm)
80	30	110-130	90	949
85	30	110-130	100	967
90	30	110-130	110	986
95	30	110-130	120	1006
100	30	110-130	130	1027
110	30	110-130	140	1057

**D:** mínimo 56mm

**E:** CA43(M): máximo 456mm;  
CA53(M): máximo 556mm

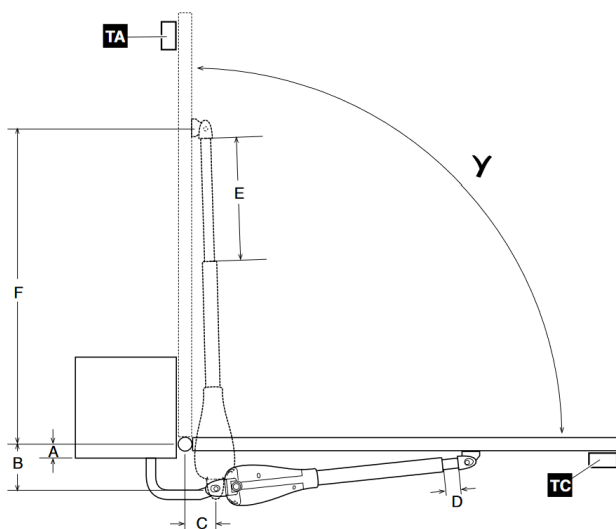

Las cotas para apertura interior son las siguientes:

**CA43-CA43M (corto)**

$\gamma$ (°)	A (mm)	B (mm)	C (mm)	F (mm)
90	20	130	130	1010
	40	150	140	1000
	60	170	150	990
	80	190	150	980
	100	200	150	980
	120	210	140	980
	140	250	120	1010
100	20	130	170	970
	40	150	180	960
	60	170	180	960
	80	190	170	970
	100	210	140	990
110	20	130	190	950
	40	150	180	960
	50	160	170	970

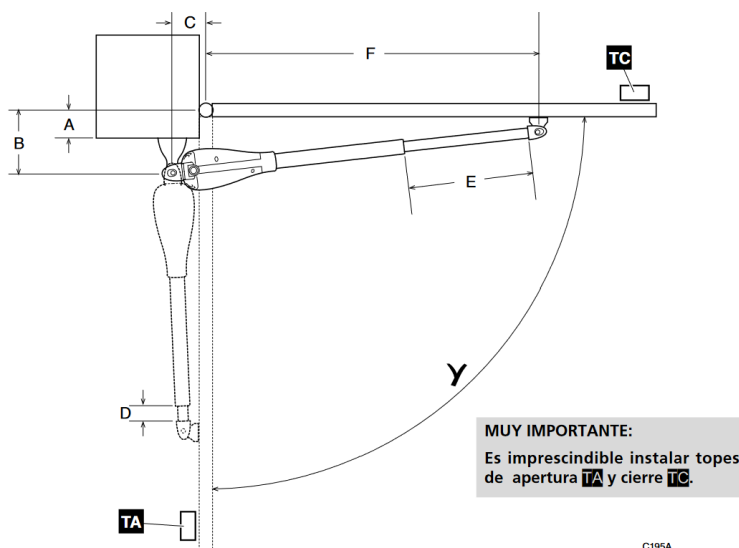

**D:** mínimo 56mm

**E:** CA43(M): máximo 456mm;  
CA53(M): máximo 556mm

La puerta en la que se va a instalar dicho accionador cuenta con las siguientes características:

**Ancho:**

**Peso:**

**Uso:**

**Número de ciclos por hora:**

En caso de fallas en el equipo, nuestro proceso de garantía consiste en los siguientes pasos:

**Paso 1-** Llevar el equipo a las oficinas de PORTOGAMA en donde fue adquirido para su revisión, (nuestras ventas son de piso en nuestras sucursales por lo tanto en caso de que sea una venta foránea el cliente tendrá que enviar el equipo en cuestión a nuestra matriz en Culiacán, Sinaloa para su revisión y el flete correrá por cuenta y riesgo del cliente, mismas condiciones en que se realizó el envío de la compra).

**Paso 2-** Nuestro personal procederá a la revisión del equipo para detectar la causa de la falla. En el caso de que el equipo se haya llevado a alguna de nuestras sucursales de Hermosillo y Los Mochis para la primera revisión y no se haya detectado el problema dicho equipo se enviara con nuestro técnico de Matriz en la Ciudad de Culiacán, Sinaloa para una segunda revisión.



**Paso 3-** Una vez diagnosticado el origen de la falla se procederá a indicar al cliente si aplica o no la garantía (dependiendo la causa que haya sido el origen de dicho daño) en caso aplicar se le informara al cliente cuando puede recoger su equipo y en el caso que no haya aplicado garantía por alguno de los casos descritos anterior mente, se le pasara cotización del arreglo para que el cliente autorice dicha reparación.

**Paso 4-** En caso de un problema mayor y que nuestro personal no logre detectar la falla el equipo se enviara con nuestro proveedor para dicho diagnóstico y una vez revisado se le hará saber el resultado a nuestro cliente. En el caso de aplicar la garantía se le hará saber cuándo se le entregara el equipo y en caso de no proceder la garantía se le indicara el costo de la reparación.

En caso que se requiera visitar el domicilio donde se instaló el equipo, esta tendrá un costo (en caso de que no sea garantía).

La mercancía que se me entrego está en buen estado y completo. Y se me entrego manual de instalación de dicho equipo al momento de hacer la compra.

---

**NOMBRE Y FIRMA**